



CATALOGUE ACCESSOIRES

COMPLET

6 janvier 2025

 **ATTACHMENTS**

SET THE WORLD IN MOTION

Fondé par la famille Braud il y a plus de 60 ans, le groupe Manitou est aujourd'hui présent dans le monde entier. Leader mondial de la manutention tout-terrain, le groupe conçoit, produit, distribue et assure le service de matériels à destination de la construction, de l'agriculture et des industries.

Les gammes de produits du groupe comprennent : des chariots télescopiques tout-terrain fixes, rotatifs et de fort tonnage, des chargeuses articulées, des chariots à mât tout-terrain, semi-industriels et industriels, des chargeuses compactes (skid-steers) sur roues et sur chenilles, des tractopelles, des nacelles élévatrices de personnes, des chariots embarqués, des équipements de magasinage et des accessoires.

Grâce à ses marques emblématiques, Manitou, Gehl, et à son réseau de 800 concessionnaires dans le monde, le groupe propose les meilleures solutions en créant la plus grande valeur pour ses clients.

Avec un siège social en France, le groupe enregistre un chiffre d'affaires en 2023 de 2,9 milliards d'euros dans 140 pays et emploie 5500 collaborateurs résolument orientés vers la satisfaction clients.



2 marques
distribuées par 800 concessionnaires



- 34 filiales
- 10 sites de production
- 5500 salariés dans le monde
- Actionnariat détenu à 64% par les familles fondatrices
- 82% des ventes hors de France
- 2,9 milliards d'euros de chiffre d'affaires net en 2023



MANITOU est heureux de vous présenter cette nouvelle version de son catalogue d'accessoires. Il vous donnera une vue complète de la large gamme d'accessoires homologués commercialisés par Manitou pour ses télescopiques et chariots élévateurs.

Étant simultanément un fabricant de télescopiques et d'accessoires, Manitou a la connaissance technique, l'expérience pratique et les installations nécessaires pour contrôler et assurer l'efficacité parfaite pour chaque couple machine + accessoire.

Manitou applique une procédure interne exigeante qui mène à l'homologation de chaque accessoire avec une machine. Cette procédure unique apporte la garantie de la sécurité et une efficacité imbattable. En choisissant un accessoire Manitou homologué et en respectant les compatibilités décrites, vous pouvez être sûrs que vous obtiendrez le meilleur de votre machine, n'acceptant aucun compromis avec la sécurité et restant conforme à la réglementation européenne.

Nous pensons que vous trouverez tout ce dont vous avez besoin dans ce catalogue. Avez-vous besoin de quelque chose que nous n'avons pas ajouté à notre offre ? Contactez votre concessionnaire Manitou le plus proche : notre service "solution spéciale" pourra apporter une solution sur-mesure à votre besoin.

Toutes les capacités d'accessoires données dans ce document sont des capacités nominales :

- Les capacités des godets sont calculées selon la norme ISO 7546 : elles correspondent à la capacité "en dôme" en m³ calculée selon la norme.
- Les capacités de godet grappin données sont des capacités totales, grappin fermé (en m³).
- Godet malaxeur à béton, godet à rotor, godet désileur-distributeur, godet désileur-trancheur tout comme les bennes distributrices ont des capacités données en L et calculées pour garantir une bonne efficacité de toutes les fonctions (capacité en eau).
- Les capacités des balayeuses sont des contenances de saleté maximale.
- Les capacités des nacelles sont données en kg incluant 2 ou 3 personnes (selon le type de nacelle).
- Toutes les autres capacités sont données en charge maximale sécuritaire.

Compatibilité

Dans un souci de lisibilité, nous avons simplifié la liste des machines dans ce guide. Elle doit être lue comme suit :

- Toutes les compatibilités sont données pour les machines présentes dans l'offre Manitou au jour de l'édition du guide.
- Pour les machines plus anciennes, veuillez contacter votre concessionnaire Manitou.

Poids de densité des matériaux

Matériaux	kg/m ³	Matériaux	kg/m ³
Agrégat de briques	1828	Farine	445
Argile (fine)	2080	Foin (balle de densité normale)	190
Argile (humide)	1680	Fumier (ferme)	922
Avoine	415	Grains de brasserie	1110
Betterave sucrière	530	Gravats	1047
Blé	730	Gravier (sec)	1650
Calcaire (concassé)	1530	Lisier	1780
Carottes	636	Navets	540
Cendres	604	Neige (fraîche)	200
Charbon (anthracite)	1046	Neige (humide)	400
Charbon (bitumineux)	765	Oignons	556
Chaux (rapide)	881	Orge	600
Chlorure de sodium (sel sec)	1300	Paille (balle haute densité)	254
Ciment (Portland)	1440	Pommes	525
Ciment (naturel)	874	Pommes de terre	699
Coke (en vrac)	570	Pulpe de betterave (noix)	604
Coke de pétrole	680	Pulpe de betterave (pressée)	906
Craie	795	Sable (humide)	1890
Déchets (ville)	318	Sable (sec)	1550
Engrais (mélangé)	1030	Sciure de bois	238
Engrais azoté	1250	Terre (sèche)	1150
Ensilage (ensile)	747	Tourbe (sèche)	400
Ensilage (vert)	349		

SOMMAIRE

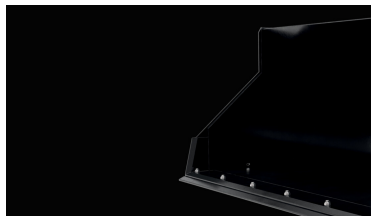

GODETS
Page 9

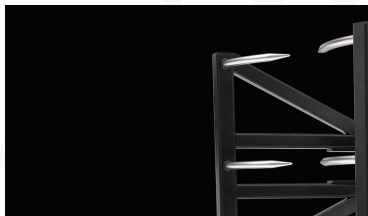

PINCES
Page 105



**SOLUTIONS DE MANUTENTION
SUR FOURCHES**
Page 137



FOURCHES & GRAPPINS
Page 187



POTENCES
Page 213

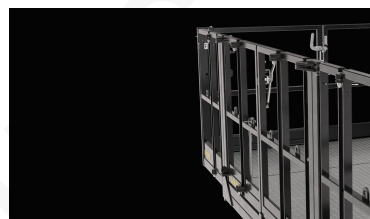

NACELLES
Page 241



BENNES
Page 277



BALAYEUSES & NETTOYEURS
Page 285

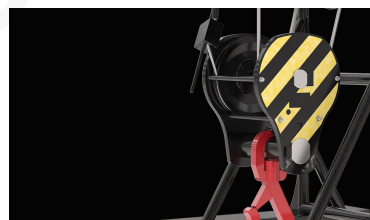

TREUILS
Page 301



**SOLUTIONS MINIÈRES, PÉTROLE &
GAZ**
Page 309



**SOLUTIONS DE PERFORATION ET
EXCAVATION**
Page 323



SOLUTIONS DE DÉNEIGEMENT
Page 327

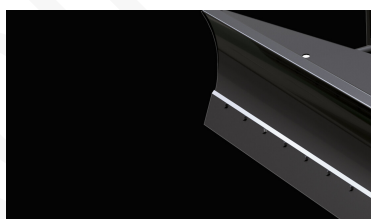

































SOLUTION DE NIVELLEMENT
Page 335

















DIVERS ACCESSOIRES
Page 345

INDEX



















GOGETS

	10 Godet 4 en 1
	13 Godet 4 en 1 (Machines compactes)
	17 Godet 4 en 1 avec dents (Machines compactes)
	22 Godet à betteraves
	24 Godet à grappin agricole grande capacité
	26 Godet à grappin environnement
	28 Godet à rotor mobile
	30 Godet agricole
	33 Godet agricole grande capacité
	35 Godet de construction
	38 Godet de reprise
	41 Godet de reprise (MHT)
	43 Godet de reprise (MRT)
	45 Godet de reprise Essential
	48 Godet de Terrassement Standard (Machines compactes)
	56 Godet de Terrassement Standard avec Dents (Machines compactes)
	63 Godet de Terrassement Standard avec lame d'usure (Machines compactes)
	65 Godet désileur-trancheur
	67 Godet environnement
	69 Godet Grappin Industriel (Machines compactes)
	72 Godet Haute Résistance de Démolition (Machines compactes)
	75 Godet malaxeur à béton
	78 Godet Matériau Léger (MHT)
	80 Godet multifonctions agricole - FO
	83 Godet multifonctions agricole - WE
	86 Godet pour Matériaux Légers
	88 Godet pour Matériaux Légers (Machines compactes)
	94 Godet pour Matériaux Légers (MRT)
	96 Godet pour Matériaux Légers avec lame d'usure (Machines compactes)
	98 Godet Surélévateur (Machines compactes)
	100 Godet universel (Machines compactes)
	103 Godet-grappin (Machines compactes)

PINCES

	106 Pince à balle classique
	108 Pince à balle enrubannée
	110 Pince à balle enrubannée (Machines compactes)
	112 Pince à balle haute intensive
	114 Pince à balle intensive
	116 Pince à balle mixte
	118 Pince à balle super compacte
	120 Pince à balles carrées
	122 Pince à balles carrées enrubannées
	124 Pince à balles carrées enrubannées (Machines compactes)
	126 Pince à balles rondes (Machines compactes)
	128 Pince à bois NOUVEAU
	130 Pince à pot
	132 Pince à pot (Machines compactes)
	134 Pince pose-cintre

SOLUTIONS DE MANUTENTION SUR FOURCHES

	138 Porte fourche basculant à déplacement latéral - Dosseret de charge (MLT - MT)
	140 Porte fourches basculant
	145 Porte fourches basculant (MRT - MHT)
	148 Porte fourches basculant avec déplacement latéral (MLT - MT)
	151 Porte fourches basculant avec déplacement latéral (MRT - MHT)
	153 Porte fourches basculant R-Evolution NOUVEAU
	155 Porte fourches orientable
	157 Porte-fourche basculant avec dosseret de charge (MLT - MT)
	160 Positionneur hydraulique de fourches flottantes
	162 Tablier à fourches flottantes (MLT - MT)
	165 Tablier à fourches flottantes - Dosseret et fourches (MHT)
	168 Tablier à fourches flottantes - Dosseret et fourches (MRT)
	170 Tablier à fourches flottantes - Dosseret et fourches (MT - MLT)
	173 Tablier à fourches flottantes à déplacement latéral (MRT)
	175 Tablier à fourches flottantes à déplacement latéral (MT)
	177 Tablier à fourches flottantes avec correcteur de niveau hydraulique
	179 Tablier fourches flottantes avec positionneur pour charges lourdes
	181 Tablier fourches flottantes avec positionneur pour charges lourdes à déplacement latéral
	184 Tablier porte-fourches (Machines compactes)

INDEX

FOURCHES & GRAPPINS

	188 Désileur-trancheur
	190 Fourche à balle de coton NOUVEAU
	192 Fourche à balles carrées
	194 Fourche à Fumier (Machines compactes)
	199 Fourche à fumier à grappin
	202 Fourche à fumier à grappin (Machines compactes)
	207 Fourche à fumier grande capacité
	209 Fourches à Balles (Machines compactes)

POTENCES

	214 Manipulateur de big-bags
	218 Potence
	221 Potence crochet grande capacité
	223 Potence extensible
	225 Potence extension
	228 Potence grande capacité
	230 Potence orientable
	232 Potence treuil extension
	235 Potence-crochet
	239 Potence-treuil extensible

NACELLES

	242 Aerial jib 1
	244 Aerial jib 2
	246 Nacelle
	250 Nacelle à ouverture rapide
	255 Nacelle Amiante NOUVEAU
	257 Nacelle avec toit démontable
	259 Nacelle avec treuil
	262 Nacelle couvreur
	264 Nacelle couvreur fixe orientable
	266 Nacelle extensible
	269 Nacelle Extensible Profonde
	271 Nacelle extensible surélevée
	273 Système 3D

BENNES

	278 Benne à béton
	281 Benne distributrice

BALAYEUSES & NETTOYEURS

	286 Balayeuse 2 en 1
	289 Balayeuse orientable (Machines compactes)
	292 Balayeuse ramasseuse
	294 Balayeuse ramasseuse (Machines compactes)
	297 Nettoyeur haute pression
	299 Racleur à Lisier (Machines compactes)

TREUILS

	302 Treuil hydraulique
	305 Treuil hydraulique grande capacité
	307 Treuil hydraulique vario

SOLUTIONS MINIÈRES, PÉTROLE & GAZ

	310 Nacelle minière
	312 Nacelle tunnelière orientable
	314 Pince à pneus
	316 Pince à pneus compacte
	318 Pince à tubes/tuyaux
	320 Pince à vérins

SOLUTIONS DE PERFORATION ET EXCAVATION



	324 Marteau Hydraulique (Machines compactes)
--	----------------------------------------------

SOLUTIONS DE DÉNEIGEMENT













	328 Lame de déneigement (Machines compactes)
	331 Solutions de Déneigement (Machines compactes)

INDEX

SOLUTION DE NIVELLEMENT

-   336 Lame remonte tas **NOUVEAU**
-   338 Solution de Nivellement (Machines compactes)
-    340 Solution de Nivellement - Hydraulique (Machines compactes)
-    343 Solution de Nivellement - Manuel (Machines compactes)

DIVERS ACCESSOIRES

-    346 Panier Matériaux **NOUVEAU**
-   349 Scie à grappin d'élagage **NOUVEAU**
-   351 Sécateur (Machines compactes) **NOUVEAU**
-    353 Tarière (Machines compactes) **NOUVEAU**
-    355 Tondeuse à axe vertical (Machines compactes) **NOUVEAU**

GODETS

Gamme

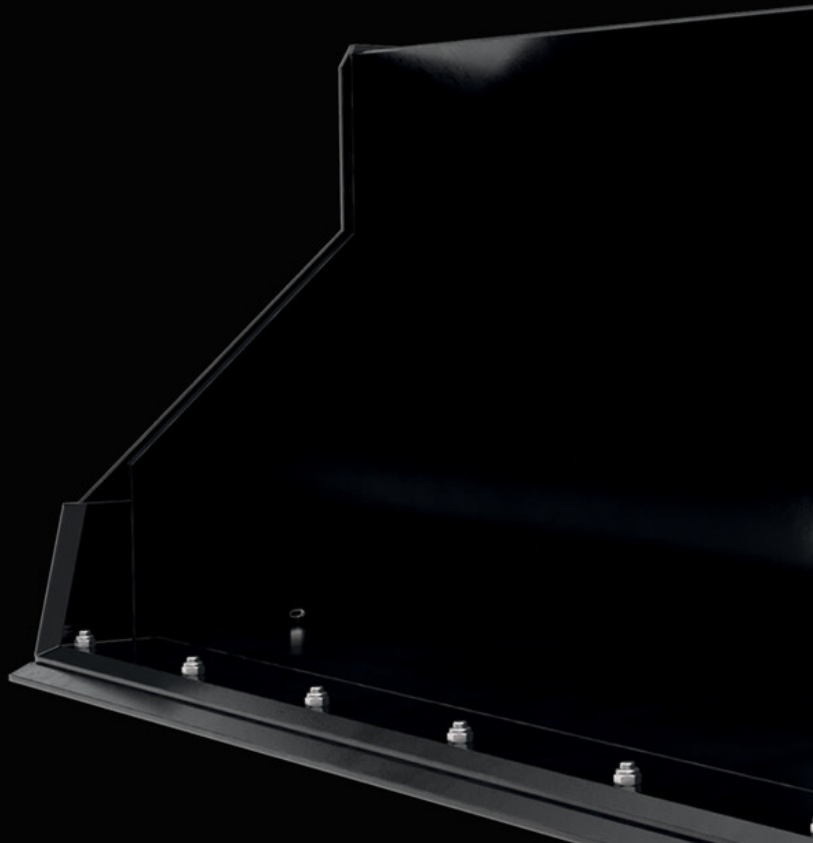

- 10 Godet 4 en 1
- 13 Godet 4 en 1 (Machines compactes)
- 17 Godet 4 en 1 avec dents (Machines compactes)
- 22 Godet à betteraves
- 24 Godet à grappin agricole grande capacité
- 26 Godet à grappin environnement
- 28 Godet à rotor mobile
- 30 Godet agricole
- 33 Godet agricole grande capacité
- 35 Godet de construction
- 38 Godet de reprise
- 41 Godet de reprise (MHT)
- 43 Godet de reprise (MRT)
- 45 Godet de reprise Essential
- 48 Godet de Terrassement Standard (Machines compactes)
- 56 Godet de Terrassement Standard avec Dents (Machines compactes)
- 63 Godet de Terrassement Standard avec Lame d'usure (Machines compactes)
- 65 Godet désileur-trancheur
- 67 Godet environnement
- 69 Godet Grappin Industriel (Machines compactes)
- 72 Godet Haute Résistance de Démolition (Machines compactes)
- 75 Godet malaxeur à béton
- 78 Godet Matériau Léger (MHT)
- 80 Godet multifonctions agricole - FO
- 83 Godet multifonctions agricole - WE
- 86 Godet pour Matériaux Légers
- 88 Godet pour Matériaux Légers (Machines compactes)
- 94 Godet pour Matériaux Légers (MRT)
- 96 Godet pour Matériaux Légers avec Lame d'usure (Machines compactes)
- 98 Godet Surélévateur (Machines compactes)
- 100 Godet universel (Machines compactes)
- 103 Godet-grappin (Machines compactes)



GODET 4 EN 1



- Godet 4 en 1 adapté à la manutention de matériaux d'une densité $\leq 2100 \text{ kg/m}^3$ / 131 lb/ft³.
- Contre-lame soudée arrière dédiée au nivellement.
- Les griffes situées sur les côtés de la partie mobile aident à manipuler des objets cylindriques tels que des poteaux, des tubes, etc.
- Structure renforcée (base, lame et côtés).
- Godet polyvalent et très robuste.
- Conçu pour exécuter différents travaux :
 - > Opérations de chargement et déchargement
 - > Nivellement des terrains
 - > Remblayage des tranchées
 - > Serrage d'objets

[La photo 3D en haut de cette page est la référence B4x1 340 / 1500 -52707200].



	B4x1 340 / 1500	CB4x1 400L / 1500	CB4x1 700L / 1950	CB4x1 850L / 2300	CB4x1 900L / 2450
Distance du centre de gravité (mm)	310	439	364	374	380
Capacité nominale (kg)	705	844	1470	1783	1888
Capacité en dôme (l)	336	402	700	849	899
Capacité à ras (l)	263	313	524	628	672
Poids (kg)	341	535	608	682	714
Hauteur hors tout (mm)	855	899	890	890	890
Longueur hors-tout (mm)	976	1106	1107	1107	1110
Largeur (mm)	1525	1525	1950	2300	2450
Équipement Machine	☞☞	☞☞	☞☞	☞☞	☞☞
Dents	4	4	5	6	7

Compatibilité machine					
Numéro de référence	-	52551750	751402	751401	751465
Numéro de référence TSDL	-	-	-	52000367	52000368
Référence tablier Skid Steer	52707200	52000785	-	-	-
Tablier 4 points	52742064	-	-	-	-
Tablier Euro	52742065	-	-	-	-
GCT 3-14	X	-	-	-	-
GCT 3-14 +	X	-	-	-	-
MLT 420-60 H	-	X	-	-	-
MLT 625-75 H	-	-	X	-	-
MLT 635-130 PS+	-	-	-	-	X
MLT 635-140 V+	-	-	-	-	X
MLT 733-115 LSU	-	-	-	-	X
MLT 737-130 PS+	-	-	-	-	X
MLT 741-130 PS+	-	-	-	-	X
MLT 741-140 V+	-	-	-	-	X
MLT 841-145 PS+	-	-	-	-	X
MLT 850-145 V+	-	-	-	-	X
MLT 940-140 V+	-	-	-	-	X
MLT 1041-145 PS+L	-	-	-	-	X
MLT-X 625-75 H	-	-	X	-	-
MLT-X 735 T LSU	-	-	-	-	X
MLT-X 737-130 PS+	-	-	-	-	X
MLT-X 841 - 145 PS+	-	-	-	-	X
MLT-X 850-145 V+	-	-	-	-	X
MLT-X 1041-145 PS+L	-	-	-	-	X
MT 420 H	-	X	-	-	-
MT 625 H	-	-	X	-	-
MT 625 H Comfort	-	-	X	-	-
MT 625 HA	-	-	X	-	-
MT 730 H	-	-	X	-	-
MT 735 75D ST5	-	-	-	X	X
MT 930 H	-	-	X	-	-
MT 930 HA	-	-	X	-	-

B4x1 340 / 1500

CB4x1 400L / 1500

CB4x1 700L / 1950

CB4x1 850L / 2300

CB4x1 900L / 2450

Compatibilité machine

	B4x1 340 / 1500	CB4x1 400L / 1500	CB4x1 700L / 1950	CB4x1 850L / 2300	CB4x1 900L / 2450
MT 935 75D ST5	-	-	-	X	X
MT 1135 75 D	-	-	-	X	X
MT 1135 H 100D	-	-	-	X	X
MT 1335 75D ST5	-	-	-	X	X
MT 1335 100D ST5	-	-	-	X	X
MT 1335 H 75D ST5	-	-	-	X	X
MT 1335 H 100D ST5	-	-	-	X	X
MT 1440 A ST5	-	-	-	X	X
MT 1440 easy ST5	-	-	-	X	X
MT 1440 HA ST5	-	-	-	X	X
MT 1440 ST5	-	-	-	X	X
MT 1840 A 100D ST5 S1	-	-	-	X	X
MT 1840 easy ST5	-	-	-	X	X
MT 1840 HA	-	-	-	X	X
MT 1840 ST5	-	-	-	X	X
MT-X 420 H	-	X	-	-	-
MT-X 733	-	-	-	-	X
MT-X 1033	-	-	-	-	X
MT-X 1440	-	-	-	X	X
MT-X 1440 A	-	-	-	X	X
MT-X 1840	-	-	-	X	X
MT-X 1840 A	-	-	-	X	X
MXT 840 K	-	-	-	-	X
MXT 840 P	-	-	-	-	X
MXT 1740 K	-	-	-	-	X
MXT 1740 P	-	-	-	-	X
RS 4-14 GEN:3	-	X	-	-	-
ULM 412 H	X	-	-	-	-
ULM 412 H	X	-	-	-	-
ULM 415 H	X	-	-	-	-
ULM 415 H	X	-	-	-	-







EQUIPEMENT OBLIGATOIRE DES MACHINES : 



GODET 4 EN 1 (MACHINES COMPACTES)









- Protection accrue des composants.
- Lames d'usure et renforts en acier 400 HB pour plus de résistance.
- Conçu pour toutes les applications de construction.
- Utilisation polyvalente : gère les matériaux en vrac, pousse, saisie, etc.

	B4x1 920 / 170	B4x1 1080 / 170	B4x1 1080 / 210	B4x1 1380 / 270	B4x1 1380 / 300	B4x1 1520 / 330	B4x1 1550 / 340
Capacité en dôme (l)	170	170	210	270	300	330	340
Poids (kg)	170	180	180	212	250	253	260
Hauteur hors tout (mm)	713	713	713	713	721	721	721
Largeur (mm)	920	1080	1080	1380	1380	1520	1550
Profondeur (mm)	671	770	671	770	730	730	730
Equipement Machine							
Goulotte flexible	-	Non	-	Non	-	-	-

Compatibilité machine

All-Tach® étroit	N004044	N51502388	-	N004046	-	-	-
All-Tach®	N726014	-	N726016	-	N736018	N736019	N736067
Tablier 4 points	N51502389	-	-	N51502391	-	-	-
Tablier Euro	-	-	-	N51502134	-	-	-
1050R	-	-	-	-	X	-	-
1050RT	-	-	-	-	X	-	-
1350R NXT2	-	-	-	-	X	X	X
1350RT	-	-	-	-	X	X	X
1640 E	X	-	X	-	-	-	-
1650RT	-	-	-	-	-	-	X
1950RT	-	-	-	-	-	-	X
1950RT	-	-	-	-	-	-	X
1950RT	-	-	-	-	-	-	X
1950RT	-	-	-	-	-	-	X
AL230	-	X	-	X	-	-	-
AL320	-	X	-	X	-	-	-
AL330	-	X	-	X	-	-	-
AL420	-	X	-	X	-	-	-
AL430	-	X	-	X	-	-	-
MLA 2-25 H	-	X	-	X	-	-	-
MLA 3-25 H	-	X	-	X	-	-	-
MLA 3-25 H-C	-	X	-	X	-	-	-
MLA 4-50 H	-	X	-	X	-	-	-
MLA 4-50 H-C	-	X	-	X	-	-	-
R105	-	-	-	-	X	-	-
RT105	-	-	-	-	X	-	-
RT135	-	-	-	-	X	X	X
RT165	-	-	-	-	-	-	X
RT195 - NEW	-	-	-	-	-	-	X
RT195 - NEW	-	-	-	-	-	-	X
RT195 - NEW	-	-	-	-	-	-	X

EQUIPEMENT OBLIGATOIRE DES MACHINES : 

	B4x1 1650 / 610	B4x1 1680 / 370	B4x1 1680 / 430	B4x1 1760 / 420	B4x1 1760 / 450	B4x1 1800 / 670	B4x1 1830 / 450 (a)
Capacité en dôme (l)	610	370	430	420	450	670	450
Poids (kg)	470	328	350	385	410	500	420
Hauteur hors tout (mm)	863	721	767	767	767	863	767
Largeur (mm)	1650	1680	1680	1760	1760	1800	1830
Profondeur (mm)	833	730	786	800	786	833	880
Équipement Machine							
Goulotte flexible	-	-	-	-	-	-	-

Compatibilité machine							
All-Tach® étroit	-	-	-	-	-	-	-
All-Tach®	N51502529	N747018	N51502041	N51502476	N51502042	N51502528	N757024
Tablier 4 points	N51502589	-	-	-	-	N51502591	-
Tablier Euro	N51502548	-	-	-	-	N51502550	-
1650R	-	X	-	-	-	-	-
1650RT	-	X	-	-	-	-	-
1850RT	-	-	X	-	X	-	-
1900R	-	X	-	-	-	-	-
1950RT	-	X	-	-	-	-	-
1950RT	-	X	-	-	-	-	-
1950RT	-	X	-	-	-	-	-
1950RT	-	X	-	-	-	-	-
2100V	-	X	-	-	-	-	-
2100VT	-	-	X	-	X	-	-
2200R	-	-	-	X	-	-	-
2300V	-	-	-	X	-	-	-
2700V NXT2	-	-	-	-	-	-	X
2750V	-	-	-	X	-	-	X
3300V NXT2	-	-	-	-	-	-	X
AL650	X	-	-	-	-	X	-
AL750	X	-	-	-	-	X	-
MLA 6-65 H-Z	X	-	-	-	-	X	-
R165	-	X	-	-	-	-	-
R220	-	-	-	X	-	-	-
RT165	-	X	-	-	-	-	-
RT185	-	-	X	-	X	-	-
RT195 - NEW	-	X	-	-	-	-	-
RT195 - NEW	-	X	-	-	-	-	-
RT195 - NEW	-	X	-	-	-	-	-
V210 - NEW	-	X	-	-	-	-	-
V230 - NEW	-	-	-	X	-	-	-
V275 - NEW	-	-	-	X	-	-	X
V330 GEN:2	-	-	-	-	-	-	X
V330 GEN:2	-	-	-	-	-	-	X
VT210 - NEW	-	-	X	-	X	-	-

EQUIPEMENT OBLIGATOIRE DES MACHINES : 

	B4x1 1830 / 450 (b)	B4x1 1850 / 480	B4x1 1880 / 480	B4x1 1950 / 720	B4x1 2140 / 560 (a)	B4x1 2140 / 560 (b)	B4x1 2150 / 800
Capacité en dôme (l)	450	480	480	720	560	560	820
Poids (kg)	420	420	420	525	475	475	565
Hauteur hors tout (mm)	767	767	767	863	767	767	863
Largeur (mm)	1830	1850	1880	1950	2140	2140	2150
Profondeur (mm)	800	786	786	833	786	786	833
Equipement Machine	☺☺	☺☺	☺☺	☺☺	☺☺	☺☺	☺☺
Goulotte flexible	-	-	-	-	-	-	-

Compatibilité machine							
All-Tach® étroit	-	-	-	-	-	-	-
All-Tach®	N51502478	N51502043	N51502082	N51502527	N700255	N51502044	N51502526
Tablier 4 points	-	-	-	N51502593	-	-	N51502595
Tablier Euro	-	-	-	N51502552	-	-	N51502554
1850RT	-	X	-	-	-	-	-
2100V	-	-	X	-	-	-	-
2100VT	-	X	-	-	-	-	-
2150RT	-	X	-	-	-	X	-
2200R	X	-	X	-	-	-	-
2300V	X	-	X	-	-	-	-
2600R	X	-	X	-	-	-	-
2700V NXT2	-	-	X	-	-	-	-
2750V	X	-	X	-	-	-	-
2750VT	-	X	-	-	-	X	-
3300V NXT2	-	-	X	-	X	-	-
4200V	-	-	X	-	X	-	-
AL650	-	-	-	X	-	-	X
AL750	-	-	-	X	-	-	X
MLA 6-65 H-Z	-	-	-	X	-	-	X
R220	X	-	X	-	-	-	-
R260	X	-	X	-	-	-	-
RT185	-	X	-	-	-	-	-
RT215	-	X	-	-	-	X	-
V210 - NEW	-	-	X	-	-	-	-
V230 - NEW	X	-	X	-	-	-	-
V275 - NEW	X	-	X	-	-	-	-
V330 GEN:2	-	-	X	-	X	-	-
V330 GEN:2	-	-	X	-	X	-	-
VT210 - NEW	-	X	-	-	-	-	-
VT230 - NEW	-	X	-	-	-	-	-
VT230 - NEW	-	X	-	-	-	-	-
VT275 - NEW	-	X	-	-	-	-	-
VT275 - NEW	-	X	-	-	-	X	-

EQUIPEMENT OBLIGATOIRE DES MACHINES : ☺☺



GODET 4 EN 1 AVEC DENTS (MACHINES COMPACTES)



- Dents boulonnées HD pour plus d'efficacité de creusement.
- Lames d'usure et renforts en acier 400 HB pour plus de résistance.
- Conçu pour toutes les applications de construction.
- Utilisation polyvalente : gère les matériaux en vrac, pousse, saisie, etc.



	B4x1 920 / 170 T (a)	B4x1 1080 / 210 T	B4x1 1380 / 270 T	B4x1 1380 / 300 T	B4x1 1520 / 330 T	B4x1 1550 / 340 T	B4x1 1650 / 610 T
Capacité en dôme (l)	170	210	270	300	330	340	610
Poids (kg)	175	180	219	250	253	260	482
Hauteur hors tout (mm)	713	713	713	721	721	721	863
Largeur (mm)	920	1080	1380	1380	1520	1550	1650
Profondeur (mm)	870	671	870	730	730	730	933
Equipement Machine							
Dents	5	6	7	7	7	7	8

Compatibilité machine							
All-Tach® étroit	N004068	-	N004070	-	-	-	-
All-Tach®	N726015	N726017	-	N736020	N736021	N736068	N51502525
Tablier 4 points	N51502392	-	N51502394	-	-	-	N51502590
Tablier Euro	-	-	N51502137	-	-	-	N51502549
1050R	-	-	-	X	-	-	-
1050RT	-	-	-	X	-	-	-
1350R NXT2	-	-	-	X	X	X	-
1350RT	-	-	-	X	X	X	-
1640 E	X	X	-	-	-	-	-
1650RT	-	-	-	-	-	X	-
1950RT	-	-	-	-	-	X	-
1950RT	-	-	-	-	-	X	-
1950RT	-	-	-	-	-	X	-
1950RT	-	-	-	-	-	X	-
AL230	-	-	X	-	-	-	-
AL320	-	-	X	-	-	-	-
AL330	-	-	X	-	-	-	-
AL420	-	-	X	-	-	-	-
AL430	-	-	X	-	-	-	-
AL650	-	-	-	-	-	-	X
AL750	-	-	-	-	-	-	X
MLA 2-25 H	-	-	X	-	-	-	-
MLA 3-25 H	-	-	X	-	-	-	-
MLA 3-25 H-C	-	-	X	-	-	-	-
MLA 4-50 H	-	-	X	-	-	-	-
MLA 4-50 H-C	-	-	X	-	-	-	-
MLA 6-65 H-Z	-	-	-	-	-	-	X
R105	-	-	-	X	-	-	-
RT105	-	-	-	X	-	-	-
RT135	-	-	-	X	X	X	-
RT165	-	-	-	-	-	X	-
RT195 - NEW	-	-	-	-	-	X	-
RT195 - NEW	-	-	-	-	-	X	-
RT195 - NEW	-	-	-	-	-	X	-

EQUIPEMENT OBLIGATOIRE DES MACHINES :

	B4x1 1680 / 370 T	B4x1 1680 / 430 T	B4x1 1760 / 420 T	B4x1 1760 / 450 T	B4x1 1800 / 670 T	B4x1 1830 / 450 T (a)	B4x1 1830 / 450 T (b)
Capacité en dôme (l)	370	430	420	450	670	450	450
Poids (kg)	328	350	385	410	514	420	420
Hauteur hors tout (mm)	721	767	767	767	863	767	767
Largeur (mm)	1680	1680	1760	1760	1800	1830	1830
Profondeur (mm)	730	786	800	786	933	800	800
Equipement Machine	☐☐	☐☐	☐☐	☐☐	☐☐	☐☐	☐☐
Dents	8	8	8	8	9	9	9

Compatibilité machine							
All-Tach® étroit	-	-	-	-	-	-	-
All-Tach®	N747019	N51502045	N51502477	N51502046	N51502524	N757025	N51502479
Tablier 4 points	-	-	-	-	N51502592	-	-
Tablier Euro	-	-	-	-	N51502551	-	-
1650R	X	-	-	-	-	-	-
1650RT	X	-	-	-	-	-	-
1850RT	-	X	-	X	-	-	-
1900R	X	-	-	-	-	-	-
1950RT	X	-	-	-	-	-	-
1950RT	X	-	-	-	-	-	-
1950RT	X	-	-	-	-	-	-
1950RT	X	-	-	-	-	-	-
2100V	X	-	-	-	-	-	X
2100VT	-	X	-	X	-	-	-
2200R	-	-	X	-	-	-	X
2300V	-	-	X	-	-	-	X
2600R	-	-	-	-	-	-	X
2700V NXT2	-	-	-	-	-	X	-
2750V	-	-	X	-	-	X	X
3300V NXT2	-	-	-	-	-	X	-
AL650	-	-	-	-	X	-	-
AL750	-	-	-	-	X	-	-
MLA 6-65 H-Z	-	-	-	-	X	-	-
R165	X	-	-	-	-	-	-
R220	-	-	X	-	-	-	X
R260	-	-	-	-	-	-	X
RT165	X	-	-	-	-	-	-
RT185	-	X	-	X	-	-	-
RT195 - NEW	X	-	-	-	-	-	-
RT195 - NEW	X	-	-	-	-	-	-
RT195 - NEW	X	-	-	-	-	-	-
V210 - NEW	X	-	-	-	-	-	X
V230 - NEW	-	-	X	-	-	-	X
V275 - NEW	-	-	X	-	-	X	X
V330 GEN:2	-	-	-	-	-	X	-
V330 GEN:2	-	-	-	-	-	X	-

B4x1 1680 / 370 T	B4x1 1680 / 430 T	B4x1 1760 / 420 T	B4x1 1760 / 450 T	B4x1 1800 / 670 T	B4x1 1830 / 450 T (a)	B4x1 1830 / 450 T (b)
----------------------	----------------------	----------------------	----------------------	----------------------	--------------------------	--------------------------

Compatibilité machine						
VT210 - NEW	-	X	-	X	-	-

EQUIPEMENT OBLIGATOIRE DES MACHINES : 

	B4x1 1850 / 480 T	B4x1 1880 / 480 T	B4x1 1950 / 720 T	B4x1 2140 / 560 T (a)	B4x1 2140 / 560 T (b)	B4x1 2150 / 800 T
Capacité en dôme (l)	480	480	720	560	560	820
Poids (kg)	420	420	540	475	475	572
Hauteur hors tout (mm)	767	767	863	767	767	863
Largeur (mm)	1850	1880	1950	2140	2140	2150
Profondeur (mm)	786	786	933	786	786	933
Equipement Machine	☐☐	☐☐	☐☐	☐☐	☐☐	☐☐
Dents	9	9	10	11	11	11

Compatibilité machine						
All-Tach® étroit	-	-	-	-	-	-
All-Tach®	N51502047	N51502083	N51502523	N700256	N51502048	N51502522
Tablier 4 points	-	-	N51502594	-	-	N51502596
Tablier Euro	-	-	N51502553	-	-	N51502555
1850RT	X	-	-	-	-	-
2100V	-	X	-	-	-	-
2100VT	X	X	-	-	-	-
2150RT	X	-	-	-	X	-
2200R	-	X	-	-	-	-
2300VT	X	-	-	-	-	-
2600R	-	X	-	-	-	-
2700V NXT2	-	X	-	-	-	-
2750V	-	X	-	-	-	-
2750VT	X	-	-	-	X	-
3300V NXT2	-	X	-	X	-	-
4200V	-	-	-	X	-	-
AL650	-	-	X	-	-	-
AL750	-	-	X	-	-	X
MLA 6-65 H-Z	-	-	X	-	-	-
R220	-	X	-	-	-	-
R260	-	X	-	-	-	-
RT185	X	-	-	-	-	-
RT215	X	-	-	-	X	-
V210 - NEW	-	X	-	-	-	-
V210 - NEW	-	X	-	-	-	-
V230 - NEW	-	X	-	-	-	-
V230 - NEW	-	X	-	-	-	-
V275 - NEW	-	X	-	-	-	-
V275 - NEW	-	X	-	-	-	-
V330 GEN:2	-	X	-	X	-	-
V330 GEN:2	-	X	-	X	-	-
VT210 - NEW	X	-	-	-	-	-
VT230 - NEW	X	-	-	-	-	-
VT275 - NEW	X	-	-	-	-	-
VT275 - NEW	X	-	-	-	X	-

EQUIPEMENT OBLIGATOIRE DES MACHINES : ☐☐



GODET À BETTERAVES

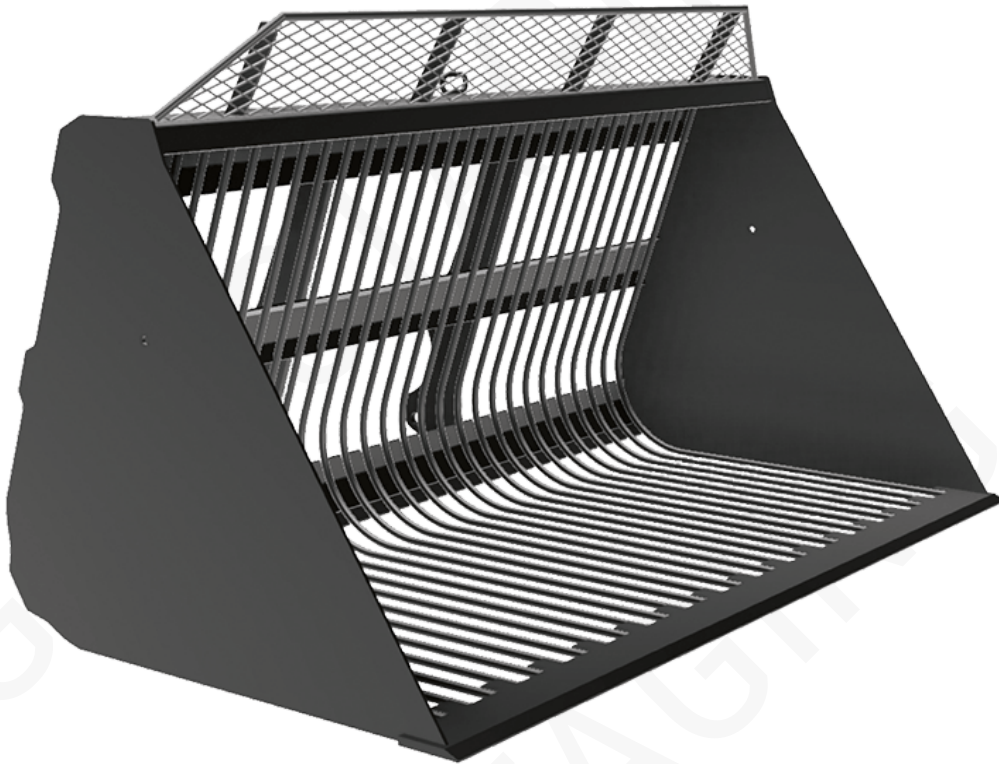

- Fond du godet en barres \varnothing 20 mm / 1 in.
- Ecartement des barres 60 mm / 2 in, adapté aux racines.
- Jous pleines.
- Densité maximale des produits transportés : 700 kg/m³ / 44 lb/ft³.

- Godet robuste et polyvalent particulièrement approprié pour l'utilisation en exploitation laitière et autres applications agricoles.
- Ouverture complète >90° et mâchoire puissante permettant de travailler au ras des murs.
- Parfait pour la manipulation de fumier, d'ensilage...
- Outil indispensable pour l'élevage de bétail.



	BSB 2450 / 2500
Distance du centre de gravité (mm)	502
Capacité nominale (kg)	1390
Capacité en dôme (l)	2500
Poids (kg)	520
Hauteur hors tout (mm)	1380
Longueur hors-tout (mm)	1375
Largeur (mm)	2450
Profondeur (mm)	1280
Equipement Machine	×

Compatibilité machine	
Numéro de référence	757953
MLT 630-115	X
MLT 630-115 V	X
MLT 630-115 V CP	X
MLT 635-130 PS+	X
MLT 635-140 V+	X
MLT 730-115 V	X
MLT 730-115 V CP	X
MLT 733-115 LSU	X
MLT 737-130 PS+	X
MLT 741-130 PS+	X
MLT 741-140 V+	X
MLT 841-145 PS+	X
MLT 940-140 V+	X
MLT 1041-145 PS+L	X
MLT-X 732	X
MLT-X 735 T LSU	X
MLT-X 735 T LSU (70 kW)	X
MLT-X 737-130 PS+	X
MLT-X 841 - 145 PS+	X
MLT-X 1041-145 PS+L	X

EQUIPEMENT OBLIGATOIRE DES MACHINES : ×



GODET À GRAPPIN AGRICOLE GRANDE CAPACITÉ



- Dents mécanosoudées très résistantes WE.
- Manipulation de matériaux en vrac d'une densité $\leq 1000 \text{ kg/m}^3$ / 62 lb/ft^3 .
- Lame d'acier boulonnée de qualité 500 HB en standard.
- Godet renforcé : amélioration des dents de côté pour une meilleure accroche de la matière ; augmentation de la capacité du godet au ras (1500 L / 53 ft^3).
- Solution de découpe précise et efficace pour tous types d'ensilage.
- Front de coupe propre, limite la refermentation du produit.
- Accessoire puissant pour une découpe rapide.
- Structure arrière fermée pour limiter les pertes d'ensilage.



	CBG 2480 / 2000 MS	CBG 2480 / 2600 MS
Distance du centre de gravité (mm)	388	380
Capacité nominale (kg)	2000	2600
Capacité en dôme (l)	2000	2600
Capacité à ras (l)	1500	1500
Poids (kg)	1225	1357
Longueur hors-tout (mm)	1491	1670
Largeur (mm)	2480	2480
Hauteur grappin fermé (mm)	1502	1502
Hauteur grappin ouvert (mm)	2292	2452
Équipement Machine	☞☞	☞☞
Dents	6	7
Écartement minimal des fourches (mm)	453	362
Écartement maximal des fourches (mm)	453	362
Dureté de la plaque d'usure	500	500

Compatibilité machine		
Numéro de référence avec la lame d'usure boulonnée (LDR)	790656	790658
MLT 841-145 PS+	X	-
MLT 850-145 V+	X	X
MLT 961-160 V+ L	-	X
MLT 1041-145 PS+L	X	-
MLT-X 841 - 145 PS+	X	-
MLT-X 850-145 V+	X	X
MLT-X 961-160 V+ L	-	X
MLT-X 1041-145 PS+L	X	-

EQUIPEMENT OBLIGATOIRE DES MACHINES : ☞☞



GODET À GRAPPIN ENVIRONNEMENT



- Dents mécanosoudées très résistantes.
- Manipulation de matériaux en vrac d'une densité $\leq 1000 \text{ kg/m}^3 / 62 \text{ lb/ft}^3$.
- Lame d'acier boulonnée de qualité 500 HB en standard.
- Plaque soudée supplémentaire sur les dents du grappin (référence WB).
- Lame coupante supplémentaire, pour applications papier, sur les dents du grappin (référence WBP)
- Dessile et aère l'ensilage en un seul mouvement, facilite le travail des remorques mélangeuses.
- Ensilage prêt à être utilisé : distribution directe ou ajout dans la remorque mélangeuse.
- Front de découpe propre : limite la refermentation de l'ensilage.
- 1 seul accessoire pour la manutention de l'ensilage et des compléments : gain de temps.
- Pour l'ensilage de maïs et d'herbe (brins courts).
Ne convient pas pour un ensilage longue portée (10 cm / 4 in max.).

	CBG 2450 / 1600 EN	CBG 2450 / 1600 EN WB	CBG 2480 / 2200 EN	CBG 2480 / 2200 EN WBP
Distance du centre de gravité (mm)	-	609	652	652
Capacité nominale (kg)	1568	1568	2200	2200
Capacité en dôme (l)	1568	1568	2200	2200
Capacité à ras (l)	1262	1262	1500	1500
Poids (kg)	926	947	1300	1340
Longueur hors-tout (mm)	1259	1259	1545	1545
Largeur (mm)	2450	2450	2480	2480
Hauteur grappin ouvert (mm)	1868	1868	2390	2390
Équipement Machine	☞☞	☞☞	☞☞	☞☞
Dents	10	10	5	5
Plaque d'usure boulonnée (LDR)	Standard	Standard	Standard	Standard
Dureté de la plaque d'usure	500	500	500	500

Compatibilité machine				
Numéro de référence	52000563	52000766	790657	52704532
ALT950	X	-	-	-
MHT 790 Mining ST5	-	-	X	-
MHT 790 ST5	-	-	X	-
MHT-X 790 ST3A	-	-	X	-
MLA-T 533-145 V+ - ST5	X	-	-	-
MLT 635-130 PS+	X	X	-	-
MLT 635-140 V+	X	X	-	-
MLT 733-115 LSU	X	X	-	-
MLT 737-130 PS+	X	X	-	-
MLT 741-130 PS+	X	X	-	-
MLT 741-140 V+	X	X	-	-
MLT 841-145 PS+	X	X	-	-
MLT 850-145 V+	X	-	X	X
MLT 940-140 V+	X	X	-	-
MLT 961-160 V+ L	-	-	X	X
MLT 1041-145 PS+L	X	X	-	-
MLT-X 737-130 PS+	X	X	-	-
MLT-X 741 T LSU	X	-	-	-
MLT-X 841 - 145 PS+	X	X	-	-
MLT-X 850-145 V+	X	-	X	X
MLT-X 961-160 V+ L	-	-	X	X
MLT-X 1041-145 PS+L	X	X	-	-

EQUIPEMENT OBLIGATOIRE DES MACHINES : ☞☞



GODET À ROTOR MOBILE





- Mouvements hydrauliques synchronisés.
- Moteur hydraulique intégré au rotor : protection maximale et longévité.
- Rotation du rotor vers l'arrière pour un meilleur remplissage du godet.
- Lame d'usure 500 HB.
- Manipulation de matériaux d'une densité $\leq 1000 \text{ kg/m}^3 / 62 \text{ lb/ft}^3$.

[La photo 3D en haut de cette page est la référence CRS 2550 / 2000 -52612540].

- Godet robuste et polyvalent adapté aux applications agricoles intensives.
- L'accessoire adapté pour un rendement maximal.
- Idéal pour manipuler les céréales, l'ensilage, le foin et autres matériaux en vrac.



	BSCR 2100 / 1130	CRS 2350 / 1800	CRS 2550 / 2000
Capacité nominale (kg)	1130	1800	2000
Capacité en dôme (l)	1130	1800	2000
Poids (kg)	540	900	955
Largeur (mm)	2100	2350	2550
Equipement Machine			

Compatibilité machine			
Numéro de référence	52728902	52612542	52612540
MLT 625-75 H	X	-	-
MLT 630-115	-	X	-
MLT 630-115 V	-	X	-
MLT 630-115 V CP	-	X	-
MLT 635-130 PS+	-	-	X
MLT 635-140 V+	-	-	X
MLT 730-115 V	-	X	-
MLT 730-115 V CP	-	X	-
MLT 733-115 LSU	-	-	X
MLT 737-130 PS+	-	-	X
MLT 841-145 PS+	-	-	X
MLT 940-140 V+	-	-	X
MLT 1041-145 PS+L	-	-	X
MLT-X 625-75 H	X	-	-
MLT-X 732	-	-	X
MLT-X 735 T LSU	-	-	X
MLT-X 737-130 PS+	-	-	X
MLT-X 741 T LSU	-	-	X
MLT-X 841 - 145 PS+	-	-	X
MLT-X 1041-145 PS+L	-	-	X

EQUIPEMENT OBLIGATOIRE DES MACHINES :  + 



GODET AGRICOLE

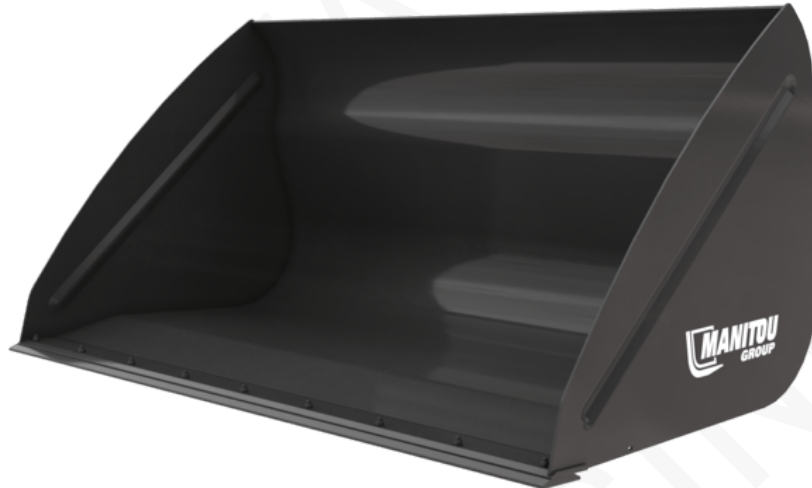

- Large gamme de capacité de godet de 900 L / 32 ft³ à 3000 L / 106 ft³.
- Godet agricole adapté à la manutention de matériaux avec une densité $\leq 1000 \text{ kg/m}^3$ / 62 lb/ft³.
- Structure renforcée (base, lame et côtés).
- Le sigle DA signifie que l'angle de déversement a été amélioré de 10°.
- En option : lame réversible 500 HB pour une durée de vie encore plus longue (1).
- Note : Kit de circulation routière obligatoire en Italie. Contactez votre revendeur.
- Godet adapté à une utilisation quotidienne et soutenue.
- Idéal pour la manipulation des produits en vrac (céréales, plaquettes de bois, compléments).
- Forme conçue pour des actions de chargement et de déchargement rapides.

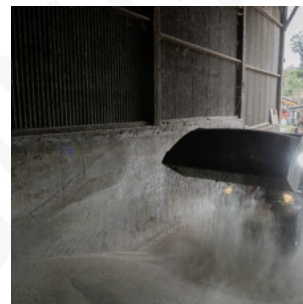

	CBA 900 / 1500	CBA 1500 / 2050	CBA 1500 / 2050 DA	CBA 1500 / 2450	CBA 1700L / 2100
Distance du centre de gravité (mm)	523	572	509	542	440
Capacité nominale (kg)	886	1500	1500	1529	1703
Capacité en dôme (l)	886	1500	1500	1529	1703
Capacité à ras (l)	672	1101	1101	1101	1271
Poids (kg)	367	490	482	500	512
Hauteur hors tout (mm)	1029	1119	1119	997	1150
Longueur hors-tout (mm)	1154	1147	1147	1170	1190
Largeur (mm)	1500	2050	2050	2450	2100
Équipement Machine	×	×	×	×	×

Compatibilité machine					
Numéro de référence	570543	570546	653035	570547	570549
Numéro de référence avec la lame d'usure boulonnée (LDR)	-	-	52000489	570548	52610570
Référence tablier Skid Steer	52658300	-	-	-	-
ALT950	-	-	-	X	-
MLA-T 533-145 V+ - ST5	-	-	-	X	-
MLT 420-60 H	X	-	-	-	-
MLT 625-75 H	-	X	X	-	-
MLT 630-115	-	-	-	X	X
MLT 630-115 V	-	-	-	X	X
MLT 630-115 V CP	-	-	-	X	X
MLT 635-130 PS+	-	-	-	X	-
MLT 635-140 V+	-	-	-	X	-
MLT 730-115 V	-	-	-	X	X
MLT 730-115 V CP	-	-	-	X	X
MLT 733-115 LSU	-	-	-	X	X
MLT 737-130 PS+	-	-	-	X	X
MLT 741-130 PS+	-	-	-	X	X
MLT 741-140 V+	-	-	-	X	X
MLT-X 625-75 H	-	X	X	-	-
MLT-X 732	-	-	-	X	-
MLT-X 735 T LSU	-	-	-	X	-
MLT-X 735 T LSU (70 KW)	-	-	-	X	-
MLT-X 737-130 PS+	-	-	-	X	X
MLT-X 1035 LT LSU	-	-	-	X	-

EQUIPEMENT OBLIGATOIRE DES MACHINES : ×

	CBA 2000 / 2450	CBA 2000L / 2250	CBA 2500L / 2450	CBA 3000 / 2500
Distance du centre de gravité (mm)	485	664	537	583
Capacité nominale (kg)	2010	1970	2526	3023
Capacité en dôme (l)	2010	1970	2526	3023
Capacité à ras (l)	1484	1456	1916	2342
Poids (kg)	557	585	675	753
Hauteur hors tout (mm)	1150	1104	1250	1314
Longueur hors-tout (mm)	1204	1422	1497	1733
Largeur (mm)	2450	2250	2450	2500
Equiptement Machine	×	×	×	×

Compatibilité machine				
Numéro de référence	570551	790540	570553	570555
Numéro de référence avec la lame d'usure boulonnée (LDR)	570552	790541	570554	500701
Référence tablier Skid Steer	-	-	-	-
ALT950	X	X	-	-
MLA-T 533-145 V+ - ST5	X	X	-	-
MLT 630-115	X	X	-	-
MLT 630-115 V	X	X	-	-
MLT 630-115 V CP	X	X	-	-
MLT 635-130 PS+	X	-	X	-
MLT 635-140 V+	X	-	X	-
MLT 730-115 V	X	X	-	-
MLT 730-115 V CP	X	X	-	-
MLT 733-115 LSU	X	X	X	-
MLT 737-130 PS+	X	X	X	X
MLT 741-130 PS+	X	X	X	X
MLT 741-140 V+	X	X	X	X
MLT 841-145 PS+	X	-	X	X
MLT 850-145 V+	-	-	X	X
MLT 940-140 V+	X	-	X	X
MLT 1041-145 PS+L	X	-	X	X
MLT-X 732	X	-	X	-
MLT-X 735 T LSU	X	-	X	-
MLT-X 735 T LSU (70 KW)	-	-	X	-
MLT-X 737-130 PS+	X	X	X	-
MLT-X 741 T LSU	X	-	X	X
MLT-X 841 - 145 PS+	X	-	X	X
MLT-X 850-145 V+	-	-	X	X
MLT-X 1035 LT LSU	-	-	X	-
MLT-X 1041-145 PS+L	X	-	X	X

EQUIPEMENT OBLIGATOIRE DES MACHINES : ×



GODET AGRICOLE GRANDE CAPACITÉ



- Godet dédié à la manutention de matériaux d'une densité ≤ 1000 kg/m³ / 62 lb/ft³.
- Structure renforcée (base, lame et côtés).
- Godet idéal pour les produits en vrac (céréales, copeaux de bois, aliments minéraux, etc.).
- Design moderne intégrant des renforts pour un godet durable et résistant.
- Forme conçue avec un angle de 3° pour des opérations de chargement et de déchargement rapides.
- Lame d'usure boulonnée réversible 500 HB pour plus de longévité.



	CBA 2500 / 4000 LDR	CBA 2700 / 4500 LDR
Distance du centre de gravité (mm)	621	595
Capacité nominale (kg)	3205	3640
Capacité en dôme (l)	4007	4550
Capacité à ras (l)	3195	3617
Poids (kg)	1310	1400
Hauteur hors tout (mm)	1617	1677
Longueur hors-tout (mm)	1896	1896
Largeur (mm)	2500	2700
Profondeur (mm)	1700	1700
Equipement Machine	×	×
Dureté de la plaque d'usure	500	500

Compatibilité machine		
Numéro de référence avec la lame d'usure boulonnée (LDR)	52603178	52000508
MLT 850-145 V+	X	X
MLT 961-160 V+ L	X	X
MLT-X 850-145 V+	X	X
MLT-X 961-160 V+ L	X	X

EQUIPEMENT OBLIGATOIRE DES MACHINES : ×



GODET DE CONSTRUCTION



- Large gamme de godet de capacité de 500 L / 18 ft³ à 1500 L / 53 ft³ / 18 ft³.
- Godet construction adapté pour la manutention de matériaux avec une densité ≤ 2100 kg/m³ / 131 lb/ft³.
- Godet équipé de dents interchangeable.
- Godet destiné à être utilisé sur des machines équipées d'un chariot à déplacement latéral intégré ("TSDL").
- Godet adapté pour une utilisation intensive et durable.
- Spécialement conçu pour les chantiers et les travaux de terrassement.
- Structure très rigide conférant au godet une longévité accrue.
- Godet à dent assurant une pénétration facile et puissante dans la terre.



	CBC 500L / 1500	CBC 650L / 1850	CBC 700L / 1950	CBC 750L / 2100	CBC 800L / 2250	CBC 900L / 2450	CBC 1000L / 2500	CBC 1500L / 2500
Distance du centre de gravité (mm)	360	360	360	360	355	365	377	373
Capacité nominale (kg)	1090	1419	1461	1613	1709	1875	2100	3150
Capacité en dôme (l)	519	676	696	768	814	893	1000	1500
Capacité à ras (l)	435	541	574	616	666	728	760	1159
Poids (kg)	280	320	330	345	366	391	693	669
Hauteur hors tout (mm)	810	810	810	810	810	810	805	957
Longueur hors-tout (mm)	1048	1048	1048	1048	1026	1026	1001	1201
Largeur (mm)	1500	1850	1950	2100	2250	2450	2500	2500
Équipement Machine	×	×	×	×	×	×	×	×
Dents	4	6	6	6	6	8	8	8
Écartement minimal des fourches (mm)	290	257	271	293	314	266	266	266

Compatibilité machine

Numéro de référence	654474	654473	654472	654475	654471	654470	-	-
Numéro de référence TSDL	-	-	-	-	52000363	52000364	-	-
Référence tablier Skid Steer	52000784	-	-	-	-	-	-	-
MLT 420-60 H	X	-	-	-	-	-	-	-
MLT 630-115	-	-	-	X	X	-	-	-
MLT 630-115 V	-	-	-	X	X	-	-	-
MLT 630-115 V CP	-	-	-	X	X	-	-	-
MLT 635-130 PS+	-	-	-	-	-	X	-	-
MLT 635-140 V+	-	-	-	-	-	X	-	-
MLT 730-115 V	-	-	-	X	X	-	-	-
MLT 730-115 V CP	-	-	-	X	X	-	-	-
MLT 733-115 LSU	-	-	-	-	-	X	-	-
MLT 737-130 PS+	-	-	-	-	-	X	-	-
MLT 741-130 PS+	-	-	-	-	X	X	-	-
MLT 741-140 V+	-	-	-	-	X	X	-	-
MLT 841-145 PS+	-	-	-	-	-	X	-	-
MLT 850-145 V+	-	-	-	-	-	X	-	-
MLT 1041-145 PS+L	-	-	-	-	-	X	-	-
MLT-X 732	-	-	-	-	-	X	-	-
MLT-X 735 T LSU	-	-	-	-	-	X	-	-
MLT-X 737-130 PS+	-	-	-	-	-	X	-	-
MLT-X 841 - 145 PS+	-	-	-	-	-	X	-	-
MLT-X 850-145 V+	-	-	-	-	-	X	-	-
MLT-X 1041-145 PS+L	-	-	-	-	-	X	-	-
MT 420 H	X	-	-	-	-	-	-	-
MT 625 H	-	X	-	-	-	-	-	-
MT 625 H Comfort	-	X	-	-	-	-	-	-
MT 625 HA	-	X	-	-	-	-	-	-
MT 730 H	-	-	X	-	-	-	-	-
MT 735 75D ST5	-	-	-	-	X	X	-	-
MT 930 H	-	-	X	-	-	-	-	-

CBC 500L / 1500	CBC 650L / 1850	CBC 700L / 1950	CBC 750L / 2100	CBC 800L / 2250	CBC 900L / 2450	CBC 1000L / 2500	CBC 1500L / 2500
--------------------	--------------------	--------------------	--------------------	--------------------	--------------------	---------------------	---------------------

Compatibilité machine								
MT 930 HA	-	-	X	-	-	-	-	-
MT 935 75D ST5	-	-	-	-	X	X	-	-
MT 1135 75 D	-	-	-	-	X	X	-	-
MT 1135 H 100D	-	-	-	-	X	X	-	-
MT 1335 75D ST5	-	-	-	-	X	X	-	-
MT 1335 100D ST5	-	-	-	-	X	X	-	-
MT 1335 H 75D ST5	-	-	-	-	X	X	-	-
MT 1335 H 100D ST5	-	-	-	-	X	X	-	-
MT-X 420 H	X	-	-	-	-	-	-	-
MT-X 733	-	-	-	-	-	X	-	-
MT-X 1033	-	-	-	-	X	X	-	-
MT-X 1440	-	-	X	-	X	X	-	-
MT-X 1440 A	-	-	X	-	X	X	-	-
MT-X 1840	-	-	-	-	X	X	-	-
MT-X 1840 A	-	-	-	-	X	X	-	-
MXT 840 K	-	-	-	-	-	X	-	-
MXT 840 P	-	-	-	-	-	X	-	-
MXT 1740 K	-	-	-	-	-	X	-	-
MXT 1740 P	-	-	-	-	-	X	-	-
Numéro de référence E-RECO	-	-	-	-	-	-	939163	939164
MHT 790 Mining ST5	-	-	-	-	-	-	X	X
MHT 790 ST5	-	-	-	-	-	-	X	X
MHT-X 790 ST3A	-	-	-	-	-	-	X	X

EQUIPEMENT OBLIGATOIRE DES MACHINES : ✕



GODET DE REPRISE



- Large gamme de capacité de godet.
- Godet de récupération adapté à la manutention de matériaux d'une densité $\leq 2100 \text{ kg/m}^3 / 131 \text{ lb/ft}^3$.
- Structure renforcée (base, lame, côtés).
- Plaque d'usure boulonnée "LDR" de 500 HB en option.
- TSDL : Godet à utiliser sur des machines équipées d'un chariot à déplacement latéral intégré.
- Note : Kit de circulation routière obligatoire en Italie. Contactez votre revendeur.
- L'accessoire godet de reprise à usage général pour une utilisation quotidienne.
- Accessoire de base pour les opérations de chargement et de déchargement.
- Robuste et facile à utiliser, ce godet répond aux besoins de travail très différents.
- Godet idéal pour la manutention de matériaux en vrac : sable et gravier, terre, verre brisé, etc.

[La photo 3D en haut de cette page est la référence CBR 730 / 1850 - 52000369].

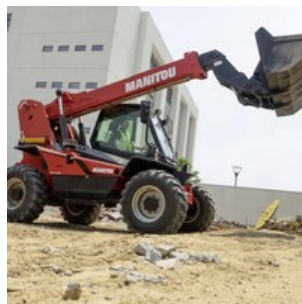

	CBR 600 / 1500	CBR 730 / 1850	CBR 780 / 1950	CBR 850 / 2100	CBR 900 / 2250	CBR 1000 / 2450	CBR 1000 / 2500
Capacité nominale (kg)	1224	1543	1634	1770	1898	2079	2100
Capacité en dôme (l)	583	735	778	843	904	990	1000
Capacité à ras (l)	487	600	663	685	736	804	822
Poids (kg)	274	318	328	358	360	381	664
Hauteur hors tout (mm)	776	794	775	775	775	775	815
Longueur hors-tout (mm)	845	815	815	838	815	815	960
Largeur (mm)	1500	1850	1950	2100	2250	2450	2500
Equipement Machine	×	×	×	×	×	×	×
Plaque d'usure boulonnée (LDR)	Non standard	Non standard	Non standard	Non standard	Non standard	Non standard	Standard

Compatibilité machine							
Numéro de référence	570614	571831	570613	653047	653749	654716	-
Numéro de référence avec la lame d'usure boulonnée (LDR)	52584881	52000369	-	-	-	52000370	52645107
Numéro de référence TSDL	-	-	-	-	52000365	52000366	-
Référence tablier Skid Steer	52000783	-	-	-	-	-	-
ALT950	-	-	-	-	-	X	-
MLA-T 533-145 V+ - ST5	-	-	-	-	-	X	-
MLT 420-60 H	X	-	-	-	-	-	-
MLT 625-75 H	-	X	-	-	-	-	-
MLT 630-115	-	-	-	X	X	-	-
MLT 630-115 V	-	-	-	X	X	-	-
MLT 630-115 V CP	-	-	-	X	X	-	-
MLT 635-130 PS+	-	-	-	-	-	X	-
MLT 635-140 V+	-	-	-	-	-	X	-
MLT 730-115 V	-	-	-	X	X	-	-
MLT 730-115 V CP	-	-	-	X	X	-	-
MLT 733-115 LSU	-	-	-	-	-	X	-
MLT 737-130 PS+	-	-	-	-	-	X	-
MLT 741-130 PS+	-	-	-	-	-	X	-
MLT 741-140 V+	-	-	-	-	-	X	-
MLT 841-145 PS+	-	-	-	-	-	X	-
MLT 850-145 V+	-	-	-	-	-	X	-
MLT 940-140 V+	-	-	-	-	-	X	-
MLT 961-160 V+ L	-	-	-	-	-	-	X
MLT 1041-145 PS+L	-	-	-	-	-	X	-
MLT-X 625-75 H	-	X	-	-	-	-	-
MLT-X 732	-	-	-	-	-	X	-
MLT-X 735 T LSU	-	-	X	-	X	X	-
MLT-X 735 T LSU (70 KW)	-	-	-	-	-	X	-
MLT-X 737-130 PS+	-	-	-	-	-	X	-
MLT-X 741 T LSU	-	-	-	-	-	X	-
MLT-X 841 - 145 PS+	-	-	-	-	-	X	-
MLT-X 850-145 V+	-	-	-	-	-	X	-
MLT-X 961-160 V+ L	-	-	-	-	-	-	X

CBR 600 / 1500	CBR 730 / 1850	CBR 780 / 1950	CBR 850 / 2100	CBR 900 / 2250	CBR 1000 / 2450	CBR 1000 / 2500
----------------	----------------	----------------	----------------	----------------	-----------------	-----------------

Compatibilité machine							
MLT-X 1041-145 PS+L	-	-	-	-	-	X	-
MT 420 H	X	-	-	-	-	-	-
MT 625 H	-	X	-	-	-	-	-
MT 625 H Comfort	-	X	-	-	-	-	-
MT 625 HA	-	X	-	-	-	-	-
MT 730 H	-	-	X	-	-	-	-
MT 735 75D ST5	-	-	-	-	X	X	-
MT 930 H	-	-	X	-	-	-	-
MT 930 HA	-	-	X	-	-	-	-
MT 935 75D ST5	-	-	-	-	X	X	-
MT 1135 75 D	-	-	-	-	X	X	-
MT 1135 H 100D	-	-	-	-	X	X	-
MT 1335 75D ST5	-	-	-	-	X	X	-
MT 1335 100D ST5	-	-	-	-	X	X	-
MT 1335 H 75D ST5	-	-	-	-	X	X	-
MT 1335 H 100D ST5	-	-	-	-	X	X	-
MT 1440 A ST5	-	-	-	-	X	X	-
MT 1440 easy ST5	-	-	-	-	X	X	-
MT 1440 HA ST5	-	-	-	-	-	X	-
MT 1440 ST5	-	-	-	-	X	X	-
MT 1840 A 100D ST5 S1	-	-	-	-	X	X	-
MT 1840 easy ST5	-	-	-	-	X	X	-
MT 1840 HA	-	-	-	-	X	X	-
MT 1840 ST5	-	-	-	-	X	X	-
MT-X 733	-	-	-	-	-	X	-
MT-X 733 Mining	-	-	X	-	X	X	-
MT-X 1033	-	-	-	-	X	X	-
MT-X 1033 Mining	-	-	-	-	X	X	-
MT-X 1033 A Mining	-	-	-	-	X	X	-
MT-X 1440	-	-	X	-	X	X	-
MT-X 1440 A	-	-	X	-	X	X	-
MT-X 1840	-	-	-	-	X	X	-
MT-X 1840 A	-	-	-	-	X	X	-

EQUIPEMENT OBLIGATOIRE DES MACHINES : ✕



GODET DE REPRISE (MHT)

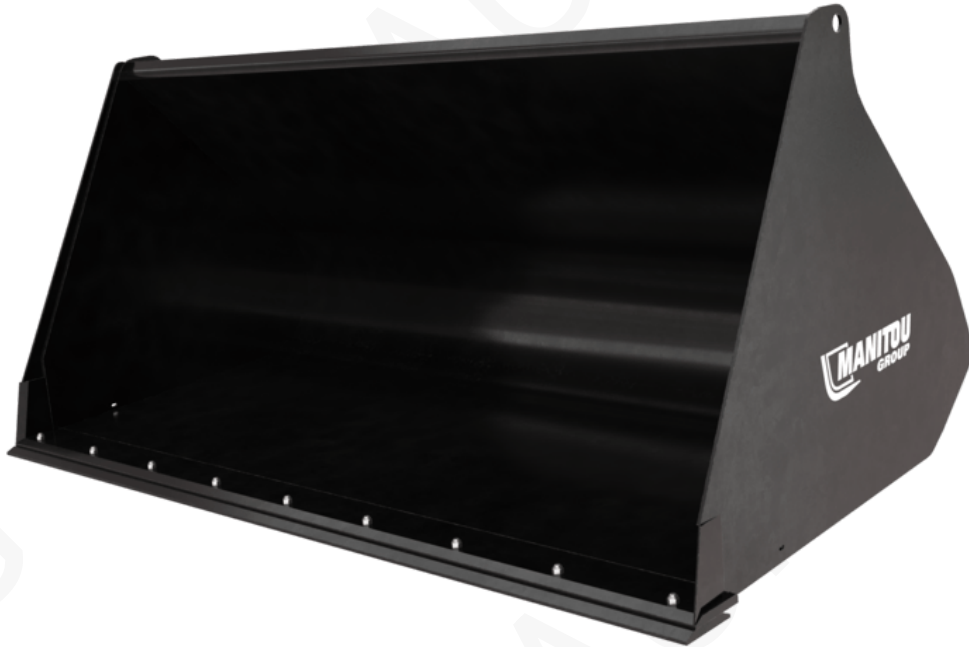

- Attaches solides pour une longue durée de vie.
- Plaque d'usure boulonnée 500 HB.
- Attention : kit de circulation routière obligatoire en Italie. Contactez votre revendeur.
- Godets polyvalents haute résistance adaptés à la puissance des chariots télescopiques lourds MHT.

[La photo 3D en haut de cette page est la référence CBR 2000 / 2500LDR MHT - 52000532].

	CBR 1000 / 2500	CBR 1500 / 2500	CBR 2000 / 2500 LDR MHT
Distance du centre de gravité (mm)	462	475	472
Capacité nominale (kg)	2100	3150	4200
Capacité en dôme (l)	1000	1500	2000
Capacité à ras (l)	822	1218	1810
Poids (kg)	693	540	926
Hauteur hors tout (mm)	794	941	1168
Longueur hors-tout (mm)	988	1188	1418
Largeur (mm)	2500	2500	2500
Équipement Machine	×	×	×
Plaque d'usure boulonnée (LDR)	Standard	Standard	Standard

Compatibilité machine			
Numéro de référence E-RECO	939165	939166	52000532
MHT 790 Mining ST5	X	X	-
MHT 790 ST5	X	X	-
MHT 10135 ST5	-	-	X
MHT 10160 ST5	-	-	X
MHT 10200 ST5	-	-	X
MHT 11250 Mining ST5	-	-	X
MHT 11250 ST5	-	-	X
MHT-X 790 ST3A	X	X	-
MHT-X 10135 ST3A	-	-	X
MHT-X 10160 ST3A	-	-	X
MHT-X 10200 ST3A	-	-	X
MHT-X 11250 Mining	-	-	X
MHT-X 11250 ST3A	-	-	X

EQUIPEMENT OBLIGATOIRE DES MACHINES : ×



GODET DE REPRISE (MRT)



- Godet dédié à la manutention de tous matériaux lourds (<math>< 2100 \text{ kg/m}^3 / 131 \text{ lb/ft}^3</math>).
- Disponible avec une plaque d'usure boulonnée en option pour fonctionner sur un sol en béton/asphalte.
- Remarque : les chariots télescopiques rotatifs ne sont pas conçus pour des applications de chargement intensif ou pour des applications de creusement.
- Parfait pour la manipulation du sable, graviers, etc.
- Conçu pour s'adapter à la position spécifique de la tête de flèche de MRT.

	CBR 1000 / 2450 (a)	CBR 1000 / 2450 (b)
Distance du centre de gravité (mm)	500	-
Capacité nominale (kg)	2100	2100
Capacité en dôme (l)	1000	1000
Poids (kg)	415	441
Hauteur hors tout (mm)	802	820
Longueur hors-tout (mm)	890	922
Largeur (mm)	2450	2450
Equipement Machine	×	×
Plaque d'usure boulonnée (LDR)	-	Standard

Compatibilité machine		
Numéro de référence E-RECO	921282	923967
MRT 1645 75	X	X
MRT 1645 115	X	X
MRT 1845 75	X	X
MRT 1845 115	X	X
MRT 2145 115	X	X
MRT 2260	X	X
MRT 2260 e	X	X
MRT 2545 115	X	X
MRT 2570	X	X
MRT 2660	X	X
MRT 2660 e	X	X
MRT 3060	X	X
MRT 3570	X	X
MRT 3570 ES	X	X
MRT-X 1645	X	X
MRT-X 1845	X	X
MRT-X 2145	X	X
MRT-X 2260	X	X
MRT-X 2545	X	X
MRT-X 2570	X	X
MRT-X 2660	X	X
MRT-X 3060	X	X
MRT-X 3570	X	X
MRT-X 3570 ES	X	X

EQUIPEMENT OBLIGATOIRE DES MACHINES : ×



GODET DE REPRISE ESSENTIAL



- Capacité de 400 L / 14 ft³ à 1000L / 35 ft³.
- Pour une densité de matériau jusqu'à 2100 kg/m³ / 131 lb/ft³.
- Structure simplifiée avec côtés droits.
- Indicateur de niveau intégré.
- Pas de renforcement latéral.

- Un godet pour toutes les applications de construction.
- Dédié au vrac lourd : sable, terre, pierres, graviers, etc.
- Testé au centre de R&D sur des applications très exigeantes.
- Conçu et validé par Manitou.

[La photo 3D en haut de cette page est la référence BGP 2000 / 800 Essential - 52688160].



	BGP 1500 / 400 Essential	BGP 1850 / 750 Essential	BGP 2000 / 800 Essential	BGP 2300 / 900 Essential	BGP 2450 / 1000 Essential
Distance du centre de gravité (mm)	417	422	425	429	434
Capacité nominale (kg)	827	1550	1684	1955	2089
Capacité en dôme (l)	394	738	802	931	995
Capacité à ras (l)	311	574	622	718	766
Poids (kg)	161	326	345	379	397
Hauteur hors tout (mm)	625	786	786	786	786
Longueur hors-tout (mm)	812	975	925	975	925
Largeur (mm)	1500	1850	2000	2300	2450
Profondeur (mm)	627	817	817	817	817
Equipelement Machine	×	×	×	×	×

Compatibilité machine					
Numéro de référence	-	52690766	52688160	52690756	52658055
All-Tach®	52702290	-	-	-	-
Tablier 4 points	52723638	-	-	-	-
Tablier Euro	52723639	-	-	-	-
AL530	X	-	-	-	-
GCT 3-14	X	-	-	-	-
GCT 3-14 +	X	-	-	-	-
MLA 5-50 H	X	-	-	-	-
MLT 630-115	-	-	X	-	-
MLT 630-115 V	-	-	X	-	-
MLT 630-115 V CP	-	-	X	-	-
MLT 635-130 PS+	-	-	-	-	X
MLT 635-140 V+	-	-	-	-	X
MLT 730-115 V	-	-	X	-	-
MLT 730-115 V CP	-	-	X	-	-
MLT 733-115 LSU	-	-	-	-	X
MLT 737-130 PS+	-	-	-	-	X
MLT 741-130 PS+	-	-	-	-	X
MLT 741-140 V+	-	-	-	-	X
MLT 841-145 PS+	-	-	-	-	X
MLT 940-140 V+	-	-	-	-	X
MLT 1041-145 PS+L	-	-	-	-	X
MLT-X 732	-	-	-	-	X
MLT-X 735 T LSU	-	-	-	-	X
MLT-X 735 T LSU (70 KW)	-	-	-	-	X
MLT-X 737-130 PS+	-	-	-	-	X
MLT-X 741 T LSU	-	-	-	-	X
MLT-X 841 - 145 PS+	-	-	-	-	X
MLT-X 1035 LT LSU	-	-	-	-	X
MLT-X 1041-145 PS+L	-	-	-	-	X
MT 625 H	-	X	-	-	-
MT 625 H Comfort	-	X	-	-	-
MT 625 HA	-	X	-	-	-

BGP 1500 / 400 Essential	BGP 1850 / 750 Essential	BGP 2000 / 800 Essential	BGP 2300 / 900 Essential	BGP 2450 / 1000 Essential
-----------------------------	-----------------------------	-----------------------------	-----------------------------	------------------------------

Compatibilité machine					
MT 730 H	-	-	X	-	-
MT 735 75D ST5	-	-	X	-	X
MT 930 H	-	-	X	-	-
MT 930 HA	-	-	X	-	-
MT 935 75D ST5	-	-	X	-	X
MT 1135 75 D	-	-	X	-	X
MT 1135 H 100D	-	-	-	-	X
MT 1335 75D ST5	-	-	X	-	X
MT 1335 100D ST5	-	-	X	-	X
MT 1335 H 75D ST5	-	-	X	-	X
MT 1335 H 100D ST5	-	-	X	-	X
MT 1440 A ST5	-	-	X	X	X
MT 1440 easy ST5	-	-	X	X	X
MT 1440 HA ST5	-	-	X	X	X
MT 1440 ST5	-	-	X	X	X
MT 1840 A 100D ST5 S1	-	-	X	X	X
MT 1840 easy ST5	-	-	X	X	X
MT 1840 HA	-	-	X	X	X
MT 1840 ST5	-	-	X	X	X
MT-X 733	-	-	X	X	X
MT-X 733 Mining	-	-	-	X	-
MT-X 1033	-	-	X	X	X
MT-X 1033 Mining	-	-	-	X	-
MT-X 1033 A Mining	-	-	-	X	-
MT-X 1440	-	-	X	X	X
MT-X 1440 A	-	-	X	X	X
MT-X 1840	-	-	X	X	X
MT-X 1840 A	-	-	X	X	X
ULM 412 H	X	-	-	-	-
ULM 412 H	X	-	-	-	-
ULM 415 H	X	-	-	-	-
ULM 415 H	X	-	-	-	-

EQUIPEMENT OBLIGATOIRE DES MACHINES : ✕



GODET DE TERRASSEMENT STANDARD (MACHINES COMPACTES)



- Renforts en acier 400 HB sous le godet.
- Construction robuste.

	BS 920 / 150	BS 980 / 270	BS 1080 / 180	BS 1080 / 300	BS 1150 / 320	BS 1200 / 340	BS 1250 / 280
Capacité en dôme (l)	150	270	180	300	320	340	280
Poids (kg)	50	120	55	126	135	136	134
Hauteur hors tout (mm)	427	626	427	626	626	626	470
Largeur (mm)	920	980	1080	1080	1150	1200	1250
Profondeur (mm)	700	817	700	817	817	817	841
Equipement Machine	×	×	×	×	×	×	×
Goulotte flexible	-	Non	-	Non	Non	Non	-

Compatibilité machine							
All-Tach® étroit	-	N004011	-	N004012	N004013	N004014	-
All-Tach®	N726001	-	N726002	-	-	-	N736001
Tablier 4 points	-	N003011	-	N003012	N003013	N003014	-
Tablier Euro	-	N51502100	-	N51502101	N51502102	N51502103	-
1050R	-	-	-	-	-	-	X
1050RT	-	-	-	-	-	-	X
1350RT	-	-	-	-	-	-	X
1640 E	X	-	X	-	-	-	-
AL230	-	X	-	X	X	X	-
AL320	-	X	-	X	X	X	-
AL330	-	X	-	X	X	X	-
AL420	-	-	-	X	X	X	-
AL430	-	-	-	X	X	X	-
MLA 2-25 H	-	X	-	X	X	X	-
MLA 3-25 H	-	X	-	X	X	X	-
MLA 3-25 H-C	-	X	-	X	X	X	-
MLA 4-50 H	-	-	-	X	X	X	-
MLA 4-50 H-C	-	-	-	X	X	X	-
R105	-	-	-	-	-	-	X
RT105	-	-	-	-	-	-	X
RT135	-	-	-	-	-	-	X

EQUIPEMENT OBLIGATOIRE DES MACHINES : ×

	BS 1300 / 370	BS 1300 / 440	BS 1380 / 320	BS 1400 / 400	BS 1400 / 410	BS 1400 / 470	BS 1480 / 340
Capacité en dôme (l)	340	440	320	400	410	470	340
Poids (kg)	145	190	137	151	180	203	141
Hauteur hors tout (mm)	626	732	470	626	675	732	470
Largeur (mm)	1300	1300	1380	1400	1400	1400	1480
Profondeur (mm)	817	817	841	817	760	817	841
Equipement Machine	×	×	×	×	×	×	×
Goulotte flexible	Non	-	-	Non	-	-	-

Compatibilité machine							
All-Tach® étroit	N004015	-	-	N004016	-	-	-
All-Tach®	-	N004079	N736002	-	N004077	N004080	N736061
Tablier 4 points	N003015	N003079	-	N003016	52807869	N003080	-
Tablier Euro	N002015	N51502179	-	N002016	N51502155	N51502180	-
1050R	-	-	X	-	-	-	X
1050RT	-	-	X	-	-	-	X
1350R NXT2	-	-	X	-	-	-	X
1350RT	-	-	X	-	-	-	X
AL230	X	-	-	-	-	-	-
AL320	X	-	-	-	X	-	-
AL330	X	-	-	-	X	-	-
AL420	X	-	-	X	X	-	-
AL430	X	-	-	X	X	-	-
AL530	-	X	-	-	-	X	-
AL550	-	X	-	-	-	X	-
MLA 2-25 H	X	-	-	-	-	-	-
MLA 3-25 H	X	-	-	-	X	-	-
MLA 3-25 H-C	X	-	-	-	X	-	-
MLA 4-50 H	X	-	-	X	X	-	-
MLA 4-50 H-C	X	-	-	X	X	-	-
MLA 5-50 H	-	X	-	-	-	X	-
MLA 5-60 H-Z	-	X	-	-	-	X	-
R105	-	-	X	-	-	-	X
RT105	-	-	X	-	-	-	X
RT135	-	-	X	-	-	-	X

EQUIPEMENT OBLIGATOIRE DES MACHINES : ✕

	BS 1500 / 510	BS 1520 / 350	BS 1550 / 360	BS 1650 / 730	BS 1680 / 400	BS 1680 / 480	BS 1680 / 670
Capacité en dôme (l)	510	350	360	730	400	480	670
Poids (kg)	216	143	150	265	148	188	295
Hauteur hors tout (mm)	732	470	470	730	450	502	600
Largeur (mm)	1500	1525	1550	1650	1680	1680	1680
Profondeur (mm)	817	841	841	1024	843	924	1100
Equipement Machine	×	×	×	×	×	×	×
Goulotte flexible	-	-	-	-	-	-	-

Compatibilité machine							
All-Tach® étroit	-	-	-	-	-	-	-
All-Tach®	N004081	N736003	N736065	N51502506	N747002	N51502457	N51502021
Tablier 4 points	N003081	-	-	N51502611	-	-	-
Tablier Euro	N51502181	-	-	N51502570	-	-	-
1350R NXT2	-	X	X	-	-	-	-
1350RT	-	X	X	-	-	-	-
1650R	-	-	-	-	X	-	-
1650RT	-	-	X	-	X	-	-
1850RT	-	-	-	-	-	-	X
1900R	-	-	-	-	-	X	-
1950RT	-	-	X	-	X	-	-
1950RT	-	-	X	-	X	-	-
1950RT	-	-	X	-	X	-	-
1950RT	-	-	X	-	X	-	-
2100V	-	-	-	-	-	X	-
2100VT	-	-	-	-	X	-	-
2300VT	-	-	-	-	X	-	X
AL530	X	-	-	-	-	-	-
AL550	X	-	-	-	-	-	-
AL650	-	-	-	X	-	-	-
AL750	-	-	-	X	-	-	-
ALT750	-	-	-	X	-	-	-
MLA 5-50 H	X	-	-	-	-	-	-
MLA 5-60 H-Z	X	-	-	-	-	-	-
MLA 6-65 H-Z	-	-	-	X	-	-	-
MLA-T 516-75 H	-	-	-	X	-	-	-
R165	-	-	-	-	X	-	-
RT135	-	X	X	-	-	-	-
RT165	-	-	X	-	X	-	-
RT185	-	-	-	-	-	-	X
RT195 - NEW	-	-	X	-	X	-	-
RT195 - NEW	-	-	X	-	X	-	-
RT195 - NEW	-	-	X	-	X	-	-
V210 - NEW	-	-	-	-	-	X	-
VT210 - NEW	-	-	-	-	X	-	-
VT230 - NEW	-	-	-	-	X	-	-

BS 1500 / 510	BS 1520 / 350	BS 1550 / 360	BS 1650 / 730	BS 1680 / 400	BS 1680 / 480	BS 1680 / 670
---------------	---------------	---------------	---------------	---------------	---------------	---------------

Compatibilité machine

VT230 - NEW	-	-	-	-	X	-	X
-------------	---	---	---	---	---	---	---

EQUIPEMENT OBLIGATOIRE DES MACHINES : ✕

	BS 1760 / 500	BS 1760 / 580	BS 1760 / 700	BS 1800 / 800	BS 1830 / 520	BS 1830 / 600
Capacité en dôme (l)	580	500	700	800	600	520
Poids (kg)	190	190	305	285	220	206
Hauteur hors tout (mm)	801	502	600	730	501	502
Largeur (mm)	1760	1760	1760	1800	1830	1830
Profondeur (mm)	916	924	1100	1024	916	924
Equipement Machine	×	×	×	×	×	×
Goulotte flexible	-	-	-	-	-	-

Compatibilité machine						
All-Tach® étroit	-	-	-	-	-	-
All-Tach®	N51502459	N748001	N51502022	N51502505	N51502461	N757073
Tablier 4 points	-	-	-	N51502614	-	-
Tablier Euro	-	-	-	N51502573	-	-
1650R	-	X	-	-	-	-
1650RT	-	X	-	-	-	-
1850RT	-	-	X	-	-	-
1900R	X	-	-	-	-	-
1950RT	-	X	-	-	-	-
1950RT	-	X	-	-	-	-
1950RT	-	X	-	-	-	-
1950RT	-	X	-	-	-	-
2100V	X	X	-	-	-	-
2100VT	-	X	-	-	-	-
2200R	X	-	-	-	X	-
2300V	X	X	-	-	X	-
2300VT	-	-	X	-	-	-
2600R	-	-	-	-	X	-
2700V NXT2	-	X	-	-	-	X
2750V	-	X	-	-	-	X
2750VT	-	-	X	-	-	-
AL650	-	-	-	X	-	-
AL750	-	-	-	X	-	-
ALT750	-	-	-	X	-	-
MLA 6-65 H-Z	-	-	-	X	-	-
MLA-T 516-75 H	-	-	-	X	-	-
R165	-	X	-	-	-	-
R220	X	-	-	-	X	-
R260	-	-	-	-	X	-
RT165	-	X	-	-	-	-
RT185	-	-	X	-	-	-
RT195 - NEW	-	X	-	-	-	-
RT195 - NEW	-	X	-	-	-	-
RT195 - NEW	-	X	-	-	-	-
V210 - NEW	X	X	-	-	-	-
V230 - NEW	X	X	-	-	X	-

BS 1760 / 500

BS 1760 / 580

BS 1760 / 700

BS 1800 / 800

BS 1830 / 520

BS 1830 / 600

Compatibilité machine

V275 - NEW	-	X	-	-	-	X
VT210 - NEW	-	X	-	-	-	-
VT230 - NEW	-	-	X	-	-	-
VT275 - NEW	-	-	X	-	-	-

EQUIPEMENT OBLIGATOIRE DES MACHINES : ✕

	BS 1850 / 740	BS 1880 / 750	BS 1950 / 860	BS 2140 / 870 (a)	BS 2140 / 870 (b)	BS 2150 / 950
Capacité en dôme (l)	740	750	870	870	870	960
Poids (kg)	315	315	300	320	230	333
Hauteur hors tout (mm)	600	600	730	600	600	730
Largeur (mm)	1850	1880	1950	2140	2140	2150
Profondeur (mm)	1100	1100	1024	1100	1100	1024
Équipement Machine	×	×	×	×	×	×
Goulotte flexible	-	-	-	-	-	-

Compatibilité machine						
All-Tach® étroit	-	-	-	-	-	-
All-Tach®	N51502023	N51502071	N51502547	N700244	N51502024	N51502546
Tablier 4 points	-	-	N51502617	-	-	N51502620
Tablier Euro	-	-	N51502576	-	-	N51502579
1850RT	X	-	-	-	-	-
2150RT	X	-	-	-	X	-
2300VT	X	-	-	-	-	-
2600R	-	X	-	-	-	-
2750V	-	X	-	-	-	-
2750VT	X	-	-	-	X	-
3300V NXT2	-	X	-	X	-	-
4200V	-	-	-	X	-	-
AL650	-	-	X	-	-	-
AL750	-	-	X	-	-	X
ALT750	-	-	X	-	-	X
MLA 6-65 H-Z	-	-	X	-	-	-
MLA-T 516-75 H	-	-	X	-	-	X
R260	-	X	-	-	-	-
RT185	X	-	-	-	-	-
RT215	X	-	-	-	X	-
V275 - NEW	-	X	-	-	-	-
V330 GEN:2	-	X	-	X	-	-
V330 GEN:2	-	X	-	X	-	-
VT230 - NEW	X	-	-	-	-	-
VT275 - NEW	X	-	-	-	-	-
VT275 - NEW	X	-	-	-	X	-

EQUIPEMENT OBLIGATOIRE DES MACHINES : ×



GODET DE TERRASSEMENT STANDARD AVEC DENTS (MACHINES COMPACTES)



- Dents boulonnées HD pour plus d'efficacité de creusement.
- Renforts en acier 400 HB sous le godet.
- Conçu pour toutes les applications de construction.

	BS 920 / 150 T	BS 980 / 270 T	BS 1080 / 180 T	BS 1080 / 300 T	BS 1150 / 320 T	BS 1200 / 340 T	BS 1250 / 280 T
Capacité en dôme (l)	150	270	180	300	320	340	280
Poids (kg)	50	125	55	132	142	142	134
Hauteur hors tout (mm)	427	626	427	626	626	626	470
Largeur (mm)	920	980	1080	1080	1150	1200	1250
Profondeur (mm)	700	907	700	907	898	907	841
Equipement Machine	×	×	×	×	×	×	×
Dents	5	5	6	6	6	6	6
Goulotte flexible	-	Non	-	Non	Non	Non	-

Compatibilité machine							
All-Tach® étroit	-	N004053	-	N004054	N004055	N004056	-
All-Tach®	N726003	-	N726004	-	-	-	N736004
Tablier 4 points	-	N003053	-	N003054	N003055	N003056	-
Tablier Euro	-	N51502106	-	N51502107	N51502108	N51502109	-
1050R	-	-	-	-	-	-	X
1050RT	-	-	-	-	-	-	X
1350RT	-	-	-	-	-	-	X
1640 E	X	-	X	-	-	-	-
AL230	-	X	-	X	X	X	-
AL320	-	X	-	X	X	X	-
AL330	-	X	-	X	X	X	-
AL420	-	-	-	X	X	X	-
AL430	-	-	-	X	X	X	-
MLA 2-25 H	-	X	-	X	X	X	-
MLA 3-25 H	-	X	-	X	X	X	-
MLA 3-25 H-C	-	X	-	X	X	X	-
MLA 4-50 H	-	-	-	X	X	X	-
MLA 4-50 H-C	-	-	-	X	X	X	-
R105	-	-	-	-	-	-	X
RT105	-	-	-	-	-	-	X
RT135	-	-	-	-	-	-	X

EQUIPEMENT OBLIGATOIRE DES MACHINES : ✕

	BS 1300 / 370 T	BS 1300 / 400 T	BS 1380 / 320 T	BS 1400 / 400 T	BS 1400 / 410 T	BS 1400 / 470 T	BS 1480 / 340 T
Capacité en dôme (l)	370	400	320	400	410	470	340
Poids (kg)	151	196	137	158	187	210	141
Hauteur hors tout (mm)	626	732	470	626	675	732	470
Largeur (mm)	1300	1300	1380	1400	1400	1400	1480
Profondeur (mm)	907	907	841	907	822	907	841
Equipement Machine	×	×	×	×	×	×	×
Dents	6	6	7	7	7	7	7
Goulotte flexible	Non	-	-	Non	Non	-	-

Compatibilité machine							
All-Tach® étroit	N004057	-	-	N004058	-	-	-
All-Tach®	-	N004085	N736005	-	N004083	N004086	N736062
Tablier 4 points	N003057	N003085	-	N003058	52799519	N003086	-
Tablier Euro	N51502110	N51502182	-	N51502111	N51502158	N51502183	-
1050R	-	-	X	-	-	-	X
1050RT	-	-	X	-	-	-	X
1350R NXT2	-	-	X	-	-	-	X
1350RT	-	-	X	-	-	-	X
AL230	X	-	-	-	-	-	-
AL320	X	-	-	-	X	-	-
AL330	X	-	-	-	X	-	-
AL420	X	-	-	X	X	-	-
AL430	X	-	-	X	X	-	-
AL530	-	X	-	-	-	X	-
AL550	-	X	-	-	-	X	-
MLA 2-25 H	X	-	-	-	-	-	-
MLA 3-25 H	X	-	-	-	X	-	-
MLA 3-25 H-C	X	-	-	-	X	-	-
MLA 4-50 H	X	-	-	X	X	-	-
MLA 4-50 H-C	X	-	-	X	X	-	-
MLA 5-50 H	-	X	-	-	-	X	-
MLA 5-60 H-Z	-	X	-	-	-	X	-
R105	-	-	X	-	-	-	X
RT105	-	-	X	-	-	-	X
RT135	-	-	X	-	-	-	X

EQUIPEMENT OBLIGATOIRE DES MACHINES : ✕

	BS 1500 / 510 T	BS 1520 / 350 T	BS 1550 / 360 T	BS 1650 / 730 T	BS 1680 / 400 T (a)	BS 1680 / 400 T (b)	BS 1680 / 480 T
Capacité en dôme (l)	510	350	360	730	400	400	480
Poids (kg)	223	143	150	273	148	148	-
Hauteur hors tout (mm)	732	470	470	730	450	450	502
Largeur (mm)	1500	1520	1550	1650	1680	1680	1680
Profondeur (mm)	907	841	841	1124	843	843	924
Equipement Machine	×	×	×	×	×	×	×
Dents	7	7	7	8	8	8	8
Goulotte flexible	-	-	-	-	-	-	-

Compatibilité machine							
All-Tach® étroit	-	-	-	-	-	-	-
All-Tach®	N004091	N736006	N736066	N51502541	N747005	N51502459	N51502458
Tablier 4 points	N003091	-	-	N51502612	-	-	-
Tablier Euro	N51502184	-	-	N51502571	-	-	-
1350R NXT2	-	X	X	-	-	-	-
1350RT	-	X	X	-	X	-	-
1650R	-	-	-	-	X	-	-
1650RT	-	-	X	-	X	-	-
1900R	-	-	-	-	-	X	X
1950RT	-	-	X	-	X	-	-
1950RT	-	-	X	-	X	-	-
1950RT	-	-	X	-	X	-	-
1950RT	-	-	X	-	X	-	-
2100V	-	-	-	-	X	-	X
2300VT	-	-	-	-	X	-	-
AL530	X	-	-	-	-	-	-
AL550	X	-	-	-	-	-	-
AL650	-	-	-	X	-	-	-
AL750	-	-	-	X	-	-	-
ALT750	-	-	-	X	-	-	-
MLA 5-50 H	X	-	-	-	-	-	-
MLA 5-60 H-Z	X	-	-	-	-	-	-
MLA 6-65 H-Z	-	-	-	X	-	-	-
MLA-T 516-75 H	-	-	-	X	-	-	-
R165	-	-	-	-	X	-	-
RT135	-	X	X	-	X	-	-
RT165	-	-	X	-	X	-	-
RT195 - NEW	-	-	X	-	X	-	-
RT195 - NEW	-	-	X	-	X	-	-
RT195 - NEW	-	-	X	-	X	-	-
V210 - NEW	-	-	-	-	X	-	X
VT230 - NEW	-	-	-	-	X	-	-
VT230 - NEW	-	-	-	-	X	-	-

EQUIPEMENT OBLIGATOIRE DES MACHINES : ✕

	BS 1680 / 670 T	BS 1760 / 500 T	BS 1760 / 580 T	BS 1760 / 700 T	BS 1800 / 800 T	BS 1830 / 520 T	BS 1830 / 600 T
Capacité en dôme (l)	670	580	500	700	800	600	520
Poids (kg)	295	190	190	305	294	220	206
Hauteur hors tout (mm)	600	501	502	600	730	501	502
Largeur (mm)	1680	1760	1760	1760	1800	1830	1830
Profondeur (mm)	1100	916	924	1100	1124	916	924
Equipement Machine	×	×	×	×	×	×	×
Dents	8	8	8	8	9	9	9
Goulotte flexible	-	-	-	-	-	-	-

Compatibilité machine							
All-Tach® étroit	-	-	-	-	-	-	-
All-Tach®	N51502025	N51502460	N748002	N51502026	N51502540	N51502462	N757074
Tablier 4 points	-	-	-	-	N51502615	-	-
Tablier Euro	-	-	-	-	N51502574	-	-
1650R	-	-	X	-	-	-	-
1650RT	-	-	X	-	-	-	-
1850RT	X	-	-	X	-	-	-
1900R	-	X	-	-	-	-	-
1950RT	-	-	X	-	-	-	-
1950RT	-	-	X	-	-	-	-
1950RT	-	-	X	-	-	-	-
1950RT	-	-	X	-	-	-	-
2100V	-	X	-	-	-	-	-
2100VT	X	-	-	-	-	-	-
2200R	-	X	-	-	-	X	-
2300V	-	X	X	-	-	X	-
2300VT	X	-	X	-	-	-	-
2600R	-	-	-	-	-	X	-
2700V NXT2	-	-	X	-	-	-	X
2750V	-	-	X	-	-	-	X
AL650	-	-	-	-	X	-	-
AL750	-	-	-	-	X	-	-
ALT750	-	-	-	-	X	-	-
MLA 6-65 H-Z	-	-	-	-	X	-	-
MLA-T 516-75 H	-	-	-	-	X	-	-
R165	-	-	X	-	-	-	-
R220	-	X	-	-	-	X	-
R260	-	-	-	-	-	X	-
RT165	-	-	X	-	-	-	-
RT185	X	-	-	X	-	-	-
RT195 - NEW	-	-	X	-	-	-	-
RT195 - NEW	-	-	X	-	-	-	-
RT195 - NEW	-	-	X	-	-	-	-
V210 - NEW	-	X	-	-	-	-	-
V230 - NEW	-	X	X	-	-	X	-

BS 1680 / 670 T	BS 1760 / 500 T	BS 1760 / 580 T	BS 1760 / 700 T	BS 1800 / 800 T	BS 1830 / 520 T	BS 1830 / 600 T
--------------------	--------------------	--------------------	--------------------	--------------------	--------------------	--------------------

Compatibilité machine							
V275 - NEW	-	-	X	-	-	-	X
VT210 - NEW	X	-	-	-	-	-	-
VT230 - NEW	X	-	-	-	-	-	-
VT230 - NEW	X	-	X	-	-	-	-

EQUIPEMENT OBLIGATOIRE DES MACHINES : ✕

	BS 1850 / 740 T	BS 1880 / 750 T	BS 1950 / 860 T	BS 2140 / 870 T (a)	BS 2140 / 870 T (b)	BS 2150 / 950 T
Capacité en dôme (l)	740	750	870	870	870	960
Poids (kg)	315	315	309	320	230	344
Hauteur hors tout (mm)	600	600	730	600	600	730
Largeur (mm)	1850	1880	1950	2140	2140	2150
Profondeur (mm)	1100	1100	1124	1100	1100	1124
Equipement Machine	×	×	×	×	×	×
Dents	9	9	9	11	11	11
Goulotte flexible	-	-	-	-	-	-

Compatibilité machine

All-Tach® étroit	-	-	-	-	-	-
All-Tach®	N51502027	N51502072	N51502539	N700245	N51502028	N51502538
Tablier 4 points	-	-	N51502619	-	-	N51502621
Tablier Euro	-	-	N51502578	-	-	N51502580
1850RT	X	-	-	-	-	-
2150RT	X	-	-	-	X	-
2300VT	X	-	-	-	-	-
2600R	-	X	-	-	-	-
2750V	-	X	-	-	-	-
2750VT	X	-	-	-	X	-
3300V NXT2	-	X	-	X	-	-
4200V	-	-	-	X	-	-
AL650	-	-	X	-	-	-
AL750	-	-	X	-	-	X
ALT750	-	-	X	-	-	X
MLA 6-65 H-Z	-	-	X	-	-	-
MLA-T 516-75 H	-	-	X	-	-	X
R260	-	X	-	-	-	-
RT185	X	-	-	-	-	-
RT215	X	-	-	-	X	-
V275 - NEW	-	X	-	-	-	-
V330 GEN:2	-	X	-	X	-	-
V330 GEN:2	-	X	-	X	-	-
VT230 - NEW	X	-	-	-	-	-
VT275 - NEW	X	-	-	-	-	-
VT275 - NEW	X	-	-	-	X	-

EQUIPEMENT OBLIGATOIRE DES MACHINES : ✕



GODET DE TERRASSEMENT STANDARD AVEC LAME D'USURE (MACHINES COMPACTES)



- Renforts en acier 400 HB sous le godet.
- Construction robuste.
- Lame d'usure en acier 400 HB pour plus de résistance.

	BS WP 1650 / 730	BS WP 1800 / 800	BS WP 1950 / 860	BS WP 2150 / 950
Capacité en dôme (l)	730	800	870	960
Poids (kg)	302	325	343	381
Hauteur hors tout (mm)	730	730	730	730
Largeur (mm)	1650	1800	1950	2150
Profondeur (mm)	1171	1171	1171	1171
Equipelement Machine	×	×	×	×

Compatibilité machine				
All-Tach®	N51502545	N51502544	N51502543	N51502542
Tablier 4 points	N51502613	N51502616	N51502618	N51502622
Tablier Euro	N51502572	N51502575	N51502577	N51502581
AL650	X	X	X	-
AL750	X	X	X	X
ALT750	X	X	X	X
MLA 6-65 H-Z	X	X	X	-
MLA-T 516-75 H	X	X	X	X

EQUIPEMENT OBLIGATOIRE DES MACHINES : ×



GODET DÉSILEUR-TRANCHEUR

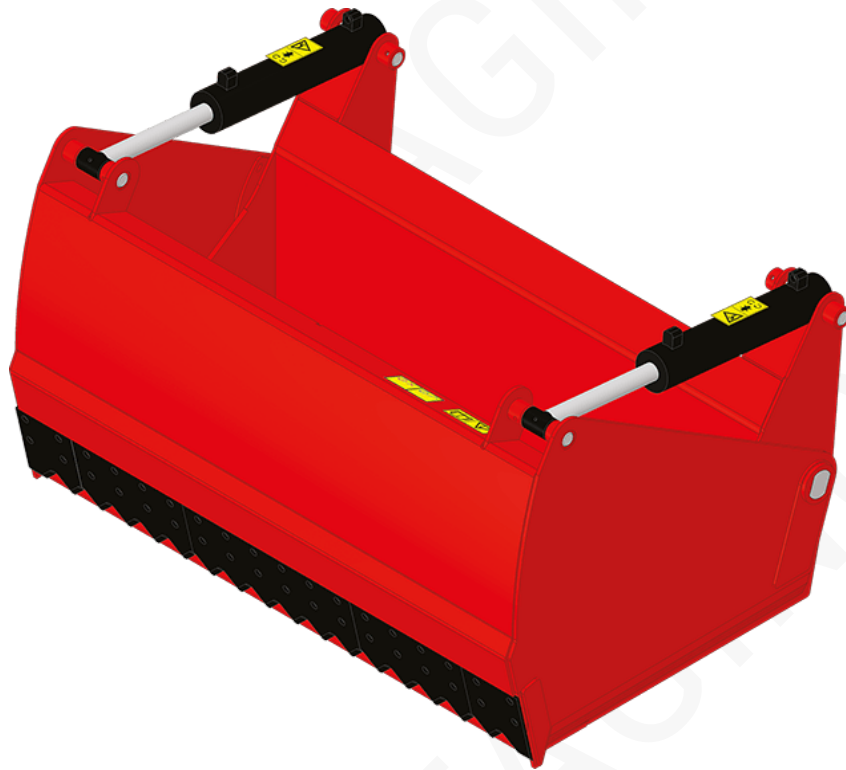

- Structure caissonnée, rigidité et longévité.
- Corps en acier haute résistance.
- Dents en acier haute résistance pour une meilleure découpe.
- Structures latérales permettant une bonne pénétration du tas et une découpe précise.
- Vérins de grand diamètre pour plus de puissance.
- Lame d'usure 500 HB.
- Solution de découpe précise et efficace pour tous types d'ensilage.
- Front de coupe propre, limite la refermentation du produit.
- Accessoire puissant pour une découpe rapide.
- Lame de découpe en tronçons boulonnés pour un entretien facilité.
- Partie inférieure type godet, idéale pour la manutention des concentrés et autres matériaux.



	SHB 2200 / 1650	SHB 2400 / 1800
Distance du centre de gravité (mm)	522	522
Capacité nominale (kg)	1650	1800
Capacité en dôme (l)	1650	1800
Poids (kg)	892	1080
Hauteur hors tout (mm)	1010	1010
Longueur hors-tout (mm)	1295	1295
Largeur (mm)	2254	2454
Hauteur grappin ouvert (mm)	1475	1475
Profondeur (mm)	850	850
Equipement Machine	☞☞	☞☞
Dureté de la plaque d'usure	500	500

Compatibilité machine		
Numéro de référence	52000386	52000387
ALT950	X	-
MLA-T 533-145 V+ - ST5	X	-
MLT 635-130 PS+	X	-
MLT 635-140 V+	X	-
MLT 733-115 LSU	-	X
MLT 737-130 PS+	-	X
MLT 741-130 PS+	-	X
MLT 741-140 V+	-	X
MLT 841-145 PS+	-	X
MLT 850-145 V+	-	X
MLT 940-140 V+	-	X
MLT 1041-145 PS+L	-	X
MLT-X 732	X	-
MLT-X 735 T LSU	X	-
MLT-X 735 T LSU (70 KW)	X	-
MLT-X 737-130 PS+	-	X
MLT-X 741 T LSU	X	X
MLT-X 841 - 145 PS+	-	X
MLT-X 850-145 V+	-	X
MLT-X 1041-145 PS+L	-	X

EQUIPEMENT OBLIGATOIRE DES MACHINES : ☞☞



GODET ENVIRONNEMENT



- Composé d'acier haute résistance : Rigidificateurs en acier S355, patins d'usure et lame d'acier boulonnée en 500 HB.
- Angle de 3° entre la lame d'acier boulonnée et le fond du godet pour une plus grande longévité.
- Structure massive adaptée aux conditions de travail du recyclage (corps, fonds, attelage, renforts).
- Casquette intégrée pour limiter la perte de déchets au cavage.
- Densité maximale des matériaux : 1000 kg/m³ / 62 lb/ft³.
- Godet développé pour une utilisation quotidienne intensive.
- Idéal pour la manipulation des déchets en vrac (papier, déchets verts broyés).
- Fond plat pour une excellente pénétration et un déchargement facilité.

[La photo 3D en haut de cette page est la référence CBA 2500 / 3200 EN - 52000125]



	BEN 2500 / 3000 WP	CBA 2450 / 2200 EN	CBA 2500 / 3200 EN
Distance du centre de gravité (mm)	679	642	652
Capacité nominale (kg)	2900	2224	3197
Capacité en dôme (l)	2900	2224	3197
Capacité à ras (l)	2300	1371	2485
Poids (kg)	1030	911	1110
Hauteur hors tout (mm)	1323	1223	1435
Longueur hors-tout (mm)	1746	1487	1726
Largeur (mm)	2500	2450	2500
Équipement Machine	×	×	×
Plaque d'usure boulonnée (LDR)	Standard	Standard	Standard
Dureté de la plaque d'usure	500	500	500

Compatibilité machine			
Numéro de référence	52736126	52000524	52000125
ALT950	-	X	-
MLA-T 533-145 V+ - ST5	-	X	-
MLT 635-130 PS+	-	X	-
MLT 635-140 V+	-	X	-
MLT 733-115 LSU	-	X	-
MLT 737-130 PS+	-	X	-
MLT 741-130 PS+	-	X	-
MLT 741-140 V+	-	X	-
MLT 841-145 PS+	-	X	-
MLT 850-145 V+	X	-	X
MLT 961-160 V+ L	-	-	X
MLT 1041-145 PS+L	-	X	-
MLT-X 737-130 PS+	-	X	-
MLT-X 741 T LSU	-	X	-
MLT-X 841 - 145 PS+	-	X	-
MLT-X 850-145 V+	X	-	X
MLT-X 961-160 V+ L	-	-	X
MLT-X 1041-145 PS+L	-	X	-

EQUIPEMENT OBLIGATOIRE DES MACHINES : ×



GODET GRAPPIN INDUSTRIEL (MACHINES COMPACTES)



- Dents boulonnées HD pour une meilleure efficacité de creusement.
- Lames d'usure 400 HB & lames latérales pour plus de résistance.
- Conçu pour toutes les applications de recyclage.
- Accessoire polyvalent : permet de manipuler des matériaux en vrac, de pousser, de saisir, etc.

	BGI 1080 / 250	BGI 1380 / 210	BGI 1680 / 560 (a)	BGI 1680 / 560 (b)	BGI 1760 / 600
Capacité en dôme (l)	250	210	560	560	600
Poids (kg)	120	292	400	400	440
Largeur (mm)	1080	1380	1680	1680	1760
Hauteur grappin fermé (mm)	691	704	761	761	761
Profondeur (mm)	814	958	1007	1007	1007
Equipement Machine					
Dents	3	3	4	4	4

Compatibilité machine					
All-Tach®	N726013	N736031	N757015	N51502063	N51502474
1050R	-	X	-	-	-
1050RT	-	X	-	-	-
1350R NXT2	-	X	-	-	-
1350RT	-	X	-	-	-
1640 E	X	-	-	-	-
1650R	-	-	X	-	-
1650RT	-	-	X	-	-
1850RT	-	-	-	X	-
1900R	-	-	X	-	-
1950RT	-	-	X	-	-
1950RT	-	-	X	-	-
1950RT	-	-	X	-	-
1950RT	-	-	X	-	-
2100VT	-	-	-	X	-
2200R	-	-	-	-	X
2300V	-	-	-	-	X
2750V	-	-	-	-	X
R105	-	X	-	-	-
R165	-	-	X	-	-
R220	-	-	-	-	X
RT105	-	X	-	-	-
RT135	-	X	-	-	-
RT165	-	-	X	-	-
RT185	-	-	-	X	-
RT195 - NEW	-	-	X	-	-
RT195 - NEW	-	-	X	-	-
RT195 - NEW	-	-	X	-	-
V230 - NEW	-	-	-	-	X
V275 - NEW	-	-	-	-	X
VT210 - NEW	-	-	-	X	-

EQUIPEMENT OBLIGATOIRE DES MACHINES :

	BGI 1850 / 620 (a)	BGI 1850 / 620 (b)	BGI 1850 / 620 (c)	BGI 2080 / 700	BGI 2140 / 720
Capacité en dôme (l)	620	620	620	700	720
Poids (kg)	455	455	455	475	500
Largeur (mm)	1850	1850	1850	2080	2140
Hauteur grappin fermé (mm)	761	761	761	761	761
Profondeur (mm)	1007	1007	1007	1007	1007
Equipement Machine	☐☐	☐☐	☐☐☐	☐☐☐	☐☐☐
Dents	4	4	4	4	4

Compatibilité machine					
All-Tach®	N757021	N51502475	N51502064	N51502084	N51502065
1850RT	-	-	X	-	-
2150RT	-	-	X	-	X
2300VT	-	-	X	-	X
2600R	-	X	-	-	-
2700V NXT2	X	-	-	-	-
2750V	X	X	-	-	-
2750VT	-	-	X	-	X
3300V NXT2	-	-	-	X	-
4200V	-	-	-	X	-
R260	-	X	-	-	-
RT185	-	-	X	-	-
RT215	-	-	X	-	X
V275 - NEW	X	X	-	-	-
V330 GEN:2	-	-	-	X	-
V330 GEN:2	-	-	-	X	-
VT230 - NEW	-	-	X	-	X
VT275 - NEW	-	-	X	-	X

EQUIPEMENT OBLIGATOIRE DES MACHINES : ☐☐



GODET HAUTE RÉSISTANCE DE DÉMOLITION (MACHINES COMPACTES)



- Structure renforcée : côtés, partie supérieure, etc.
- Plaque d'usure et lames latérales 400 HB.
- Godet à profil bas : très bonne pénétration des matériaux et accès à la cabine.
- Godet très robuste pour des applications sévères : démolition, taille de navires, etc.

	BD 1080 / 180	BD 1380 / 320	BD 1520 / 350	BD 1680 / 670	BD 1760 / 500	BD 1760 / 580	BD 1760 / 700
Capacité en dôme (l)	180	320	350	670	580	500	700
Poids (kg)	68	137	143	295	190	190	305
Hauteur hors tout (mm)	427	470	470	600	501	502	600
Largeur (mm)	1080	1380	1520	1680	1760	1760	1760
Profondeur (mm)	700	841	841	1100	916	924	1100
Équipement Machine	×	×	×	×	×	×	×

Compatibilité machine							
All-Tach®	N726005	N736008	N736009	N51502029	N51502464	N757007	N51502030
1050R	-	X	-	-	-	-	-
1050RT	-	X	-	-	-	-	-
1350R NXT2	-	X	X	-	-	-	-
1350RT	-	X	X	-	-	-	-
1640 E	X	-	-	-	-	-	-
1650R	-	-	-	-	-	X	-
1650RT	-	-	-	-	-	X	-
1850RT	-	-	-	X	-	-	X
1900R	-	-	-	-	X	-	-
1950RT	-	-	-	-	-	X	-
1950RT	-	-	-	-	-	X	-
1950RT	-	-	-	-	-	X	-
1950RT	-	-	-	-	-	X	-
2100V	-	-	-	-	X	-	-
2100VT	-	-	-	X	-	-	X
2200R	-	-	-	-	X	-	-
2300V	-	-	-	-	X	-	-
2700V NXT2	-	-	-	-	-	X	-
2750V	-	-	-	-	-	X	-
R105	-	X	-	-	-	-	-
R165	-	-	-	-	-	X	-
R220	-	-	-	-	X	-	-
RT105	-	X	-	-	-	-	-
RT135	-	X	X	-	-	-	-
RT165	-	-	-	-	-	X	-
RT185	-	-	-	X	-	-	X
RT195 - NEW	-	-	-	-	-	X	-
RT195 - NEW	-	-	-	-	-	X	-
RT195 - NEW	-	-	-	-	-	X	-
V210 - NEW	-	-	-	-	X	-	-
V230 - NEW	-	-	-	-	X	-	-
V275 - NEW	-	-	-	-	-	X	-
VT210 - NEW	-	-	-	X	-	-	X

EQUIPEMENT OBLIGATOIRE DES MACHINES : ✕

	BD 1830 / 520	BD 1830 / 600	BD 1850 / 740	BD 1880 / 750	BD 2140 / 870 (a)	BD 2140 / 870 (b)
Capacité en dôme (l)	600	520	740	750	870	870
Poids (kg)	220	206	315	315	320	330
Hauteur hors tout (mm)	501	502	600	600	600	600
Largeur (mm)	1830	1830	1850	1880	2140	2140
Profondeur (mm)	916	924	1100	1100	1100	1100
Équipement Machine	×	×	×	×	×	×

Compatibilité machine						
All-Tach®	N51502465	N757008	N51502031	N51502073	N700246	N51502032
1850RT	-	-	X	-	-	-
2100VT	-	-	X	-	-	-
2150RT	-	-	X	-	-	X
2200R	-	X	-	-	-	-
2300V	X	-	-	-	-	-
2300VT	-	-	X	-	-	-
2600R	-	X	-	X	-	-
2700V NXT2	X	-	-	-	-	-
2750V	X	X	-	X	-	-
2750VT	-	-	X	-	-	X
3300V NXT2	-	-	-	X	X	-
4200V	-	-	-	-	X	-
R220	-	X	-	-	-	-
R260	-	X	-	X	-	-
RT185	-	-	X	-	-	-
RT215	-	-	X	-	-	X
V230 - NEW	X	-	-	-	-	-
V275 - NEW	X	X	-	X	-	-
V330 GEN:2	-	-	-	X	X	-
V330 GEN:2	-	-	-	X	X	-
VT210 - NEW	-	-	X	-	-	-
VT230 - NEW	-	-	X	-	-	-
VT275 - NEW	-	-	X	-	-	-
VT275 - NEW	-	-	X	-	-	X

EQUIPEMENT OBLIGATOIRE DES MACHINES : ×



GODET MALAXEUR À BÉTON

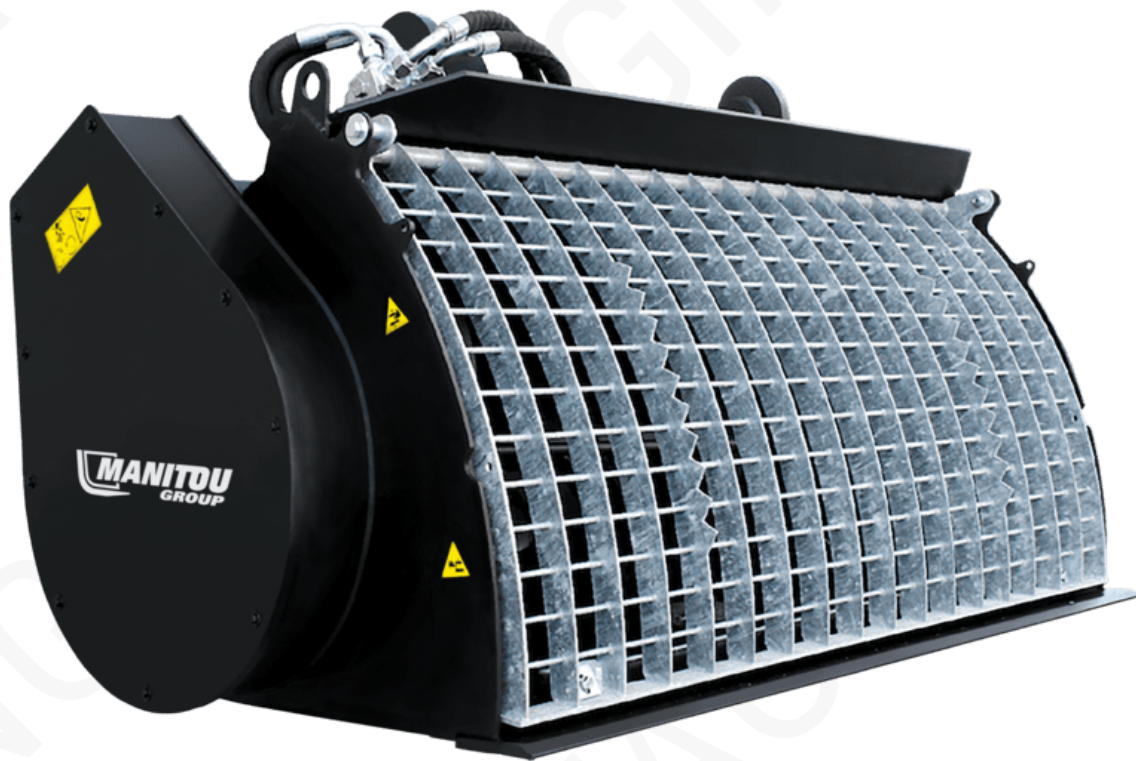



- Capacité 500 L / 18 ft³ / 750 L / 26 ft³.
- Pales de malaxage en acier résistant à l'abrasion.
- Prise électrique sur la tête de flèche.
- Ouvre-sacs sur le couvercle.
- Tube flexible de 1,5 m / 5 ft (standard) pour un meilleur contrôle du déchargement.
- Distribution latérale contrôlée hydrauliquement, ce qui assure une sécurité maximale aux utilisateurs.

- Godet résistant conçu pour une utilisation intensive.
- Un mélange prêt à l'emploi en 3 minutes.
- Adapté aux mélanges secs.
- Pales de malaxage remplaçables pour un coût d'utilisation réduit.

[L'image 3D en haut de cette page représente la référence BMC 500 - 52728342].



	BMC 500	BMC 500 (b)	BMC 750
Capacité nominale (kg)	500	500	750
Poids (kg)	770	770	920
Hauteur hors tout (mm)	1050	1050	1200
Largeur (mm)	1950	1950	1950
Profondeur (mm)	1050	1050	1250
Équipement Machine			
Goulotte flexible	Oui	Oui	Oui

Compatibilité machine

Numéro de référence	52728343	-	-
MT 1135 75 D	X	-	-
MT 1135 H 100D	X	-	-
MT 1335 75D ST5	X	-	-
MT 1335 100D ST5	X	-	-
MT 1335 H 75D ST5	X	-	-
MT 1335 H 100D ST5	X	-	-
MT 1440 A ST5	X	-	-
MT 1440 easy ST5	X	-	-
MT 1440 HA ST5	X	-	-
MT 1440 ST5	X	-	-
MT 1840 A 100D ST5 S1	X	-	-
MT 1840 easy ST5	X	-	-
MT 1840 HA	X	-	-
MT 1840 ST5	X	-	-
MT-X 1440	X	-	-
MT-X 1440 A	X	-	-
MT-X 1840	X	-	-
MT-X 1840 A	X	-	-
Numéro de référence E-RECO	-	52728342	52728352
MRT 1645 75	-	X	-
MRT 1645 115	-	X	-
MRT 1845 75	-	X	-
MRT 1845 115	-	X	-
MRT 2145 115	-	X	-
MRT 2260	-	X	X
MRT 2260 e	-	X	X
MRT 2545 115	-	X	-
MRT 2570	-	X	X
MRT 2660	-	X	X
MRT 2660 e	-	X	X
MRT 3060	-	X	X
MRT 3570	-	X	X
MRT 3570 ES	-	X	X
MRT-X 1645	-	X	-

	BMC 500	BMC 500 (b)	BMC 750
Compatibilité machine			
MRT-X 1845	-	X	-
MRT-X 2145	-	X	-
MRT-X 2260	-	X	X
MRT-X 2545	-	X	-
MRT-X 2570	-	X	X
MRT-X 2660	-	X	X
MRT-X 3060	-	X	X
MRT-X 3570	-	X	X
MRT-X 3570 ES	-	X	X

EQUIPEMENT OBLIGATOIRE DES MACHINES :  + 



GODET MATÉRIAU LÉGER (MHT)



- Max. densité 1000 kg/m³ / 62 lb/ft³.
- Plaque d'usure boulonnée 500 HB.
- Remarque: kit de circulation routière obligatoire en Italie. Contactez votre revendeur
- Godets en matériaux légers à haute résistance adaptés à la puissance des chariots télescopiques lourds MHT. [La photo 3D en haut de cette page est la référence CBA 2500 / 4000LDR MHT - 52000534].

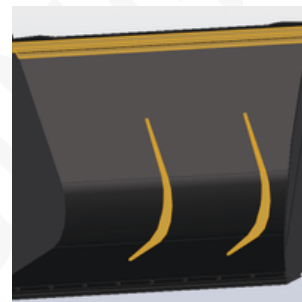

	CBA 2000 / 2500 LDR	CBA 2500 / 4000 LDR MHT	CBA 3000 / 2500 LDR	CBA 4000 / 2500 LDR
Distance du centre de gravité (mm)	586	710	626	621
Capacité nominale (kg)	2010	4000	3023	4007
Capacité en dôme (l)	2010	4000	3023	4007
Capacité à ras (l)	1484	3420	2342	3195
Poids (kg)	679	1440	834	1311
Hauteur hors tout (mm)	1170	1690	1333	1617
Longueur hors-tout (mm)	1365	2053	1661	1896
Largeur (mm)	2450	2500	2500	2500
Équipement Machine	×	×	×	×
Plaque d'usure boulonnée (LDR)	Standard	Standard	Standard	Standard

Compatibilité machine				
Numéro de référence E-RECO	939160	52000534	939161	939162
MHT 790 Mining ST5	X	-	X	X
MHT 790 ST5	X	-	X	X
MHT 10135 ST5	-	X	-	-
MHT 10160 ST5	-	X	-	-
MHT 10200 ST5	-	X	-	-
MHT 11250 Mining ST5	-	X	-	-
MHT 11250 ST5	-	X	-	-
MHT-X 790 ST3A	X	-	X	X
MHT-X 10135 ST3A	-	X	-	-
MHT-X 10160 ST3A	-	X	-	-
MHT-X 10200 ST3A	-	X	-	-
MHT-X 11250 Mining	-	X	-	-
MHT-X 11250 ST3A	-	X	-	-

EQUIPEMENT OBLIGATOIRE DES MACHINES : ×



GODET MULTIFONCTIONS AGRICOLE - FO



- Dents forgées - FO.
- Manutention de matériaux d'une densité $\leq 1000 \text{ kg/m}^3$ / 62 lb/ft^3 .
- Côtés démontables, protection anti-déversement et bord de coupe boulonné 500 HB standard.
- Structure renforcée (base, lame et grappin).
- Cylindres nitrés, tous les axes avec montage "type construction".
- Robuste et polyvalent.
- Manutention aisée des fumiers les plus compacts.
- L'ouverture totale de la mâchoire permet de travailler au ras des murs.
- Fixation polyvalente qui permet de manipuler occasionnellement des balles carrées.
- Très bonne visibilité, travail plus rapide.

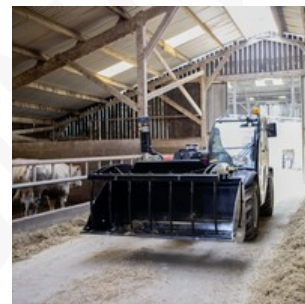

	BG 1500 / 850 FO	BG 1850 / 1050 FO	BG 2100 / 1200 FO	BG 2300 / 1350 FO	BG 2450 / 1400 FO	BG 2450 / 1700 FO
Distance du centre de gravité (mm)	421	435	396	408	407	-
Capacité nominale (kg)	850	1059	1200	1335	1426	1695
Capacité en dôme (l)	850	1059	1200	1335	1426	1695
Capacité à ras (l)	521	650	740	813	868	1150
Poids (kg)	560	636	720	763	803	870
Longueur hors-tout (mm)	1238	1263	1256	1256	1256	1367
Largeur (mm)	1500	1850	2100	2300	2450	2450
Hauteur grappin fermé (mm)	1039	1033	1033	1031	1033	1124
Hauteur grappin ouvert (mm)	1675	1675	1675	1675	1675	1886
Équipement Machine	☞☞	☞☞	☞☞	☞☞	☞☞	☞☞
Dents	6	7	8	9	10	11
Écartement minimal des fourches (mm)	265	265	263	255	242	219
Écartement maximal des fourches (mm)	266	265	263	255	244	219
Plaque d'usure boulonnée (LDR)	Standard	Standard	Standard	Standard	Standard	Standard
Dureté de la plaque d'usure	500	500	500	500	500	500

Compatibilité machine						
Numéro de référence	52651958	52647327	52647329	52647331	52647333	52549810
Référence tablier Skid Steer	52651957	-	-	-	-	-
ALT950	-	-	-	X	X	X
MLA-T 533-145 V+ - ST5	-	-	-	X	X	X
MLT 420-60 H	X	-	-	-	-	-
MLT 625-75 H	-	X	-	-	-	-
MLT 630-115	-	-	X	X	X	X
MLT 630-115 V	-	-	X	X	X	X
MLT 630-115 V CP	-	-	X	X	X	X
MLT 635-130 PS+	-	-	-	-	X	X
MLT 635-140 V+	-	-	-	-	X	X
MLT 730-115 V	-	-	X	X	X	X
MLT 730-115 V CP	-	-	X	X	X	X
MLT 733-115 LSU	-	-	-	-	X	X
MLT 737-130 PS+	-	-	-	-	X	X
MLT 741-130 PS+	-	-	-	-	X	X
MLT 741-140 V+	-	-	-	-	X	X
MLT 841-145 PS+	-	-	-	-	X	X
MLT 850-145 V+	-	-	-	-	-	X
MLT 940-140 V+	-	-	-	-	X	X
MLT 1041-145 PS+L	-	-	-	-	X	X
MLT-X 625-75 H	-	X	-	-	-	-
MLT-X 732	-	-	-	-	X	-
MLT-X 735 T LSU	-	-	-	-	X	X
MLT-X 737-130 PS+	-	-	-	-	X	X
MLT-X 741 T LSU	-	-	-	-	X	X
MLT-X 841 - 145 PS+	-	-	-	-	X	X
MLT-X 850-145 V+	-	-	-	-	-	X

BG 1500 / 850 FO **BG 1850 / 1050 FO** **BG 2100 / 1200 FO** **BG 2300 / 1350 FO** **BG 2450 / 1400 FO** **BG 2450 / 1700 FO**

Compatibilité machine						
MLT-X 1041-145 PS+L	-	-	-	-	X	X

EQUIPEMENT OBLIGATOIRE DES MACHINES : 



GODET MULTIFONCTIONS AGRICOLE - WE



- Dents mécano-soudées -WE.
- Manutention de matériaux d'une densité de $\leq 1000 \text{ kg/m}^3$ / 62 lb/ft^3 .
- Côtés démontables, protection anti-déversement et bord de coupe boulonné 500 HB standard.
- Construction renforcée (base, lame et grappin).
- Cylindres nitrés, tous les axes avec montage "type construction".
- Godet robuste et polyvalent particulièrement approprié pour l'utilisation en exploitation laitière et autres applications agricoles.
- Ouverture complète $>90^\circ$ et mâchoire puissante permettant de travailler au ras des murs.
- Parfait pour la manipulation de fumier, d'ensilage...
- Outil indispensable pour l'élevage de bétail.



	BG 1500 / 600 WE	BG 1500 / 850 WE	BG 1850 / 1050 DA WE	BG 2100 / 1200 WE	BG 2300 / 1350 WE	BG 2450 / 1400 WE	BG 2450 / 1700 WE
Distance du centre de gravité (mm)	357	440	450	412	413	418	1021
Capacité nominale (kg)	550	850	1059	1200	1335	1426	1695
Capacité en dôme (l)	550	850	1059	1200	1335	1426	1695
Capacité à ras (l)	340	521	650	740	813	868	1150
Poids (kg)	382	580	696	745	785	813	895
Longueur hors-tout (mm)	1142	1263	1288	1280	1280	1280	1377
Largeur (mm)	1500	1500	1850	2100	2300	2450	2450
Hauteur grappin fermé (mm)	798	1039	1033	1032	1031	1033	1124
Hauteur grappin ouvert (mm)	1450	1777	1776	1776	1776	1776	1979
Équipement Machine	☞☞	☞☞	☞☞	☞☞	☞☞	☞☞	☞☞
Dents	6	6	7	8	8	8	9
Écartement minimal des fourches (mm)	278	280	285	280	309	330	289
Écartement maximal des fourches (mm)	280	280	285	280	309	330	289
Plaque d'usure boulonnée (LDR)	Standard	Standard	Standard	Standard	Standard	Standard	Standard
Dureté de la plaque d'usure	500	500	500	500	500	500	500

Compatibilité machine

Numéro de référence	-	52651959	52647326	52647328	52647330	52647332	52549720
Référence tablier Skid Steer	-	52651960	-	-	-	-	-
All-Tach®	52736705	-	-	-	-	-	-
Tablier 4 points	52742062	-	-	-	-	-	-
Tablier Euro	52742063	-	-	-	-	-	-
AL530	X	-	-	-	-	-	-
ALT950	-	-	-	-	X	X	X
GCT 3-14	X	-	-	-	-	-	-
GCT 3-14	X	-	-	-	-	-	-
GCT 3-14+	X	-	-	-	-	-	-
GCT 3-14 +	X	-	-	-	-	-	-
MLA 5-50 H	X	-	-	-	-	-	-
MLA-T 533-145 V+ - ST5	-	-	-	-	X	X	X
MLT 420-60 H	-	X	-	-	-	-	-
MLT 625-75 H	-	-	X	-	-	-	-
MLT 630-115	-	-	-	X	X	X	-
MLT 630-115 V	-	-	-	X	X	X	-
MLT 630-115 V CP	-	-	-	X	X	X	-
MLT 635-130 PS+	-	-	-	-	-	X	X
MLT 635-140 V+	-	-	-	-	-	X	X
MLT 730-115 V	-	-	-	X	X	X	-
MLT 730-115 V CP	-	-	-	X	X	X	-
MLT 733-115 LSU	-	-	-	-	-	X	X
MLT 737-130 PS+	-	-	-	-	-	X	X
MLT 841-145 PS+	-	-	-	-	-	X	X
MLT 850-145 V+	-	-	-	-	-	-	X
MLT 940-140 V+	-	-	-	-	-	X	X
MLT 1041-145 PS+L	-	-	-	-	-	X	X

BG 1500 / 600 WE	BG 1500 / 850 WE	BG 1850 / 1050 DA WE	BG 2100 / 1200 WE	BG 2300 / 1350 WE	BG 2450 / 1400 WE	BG 2450 / 1700 WE
---------------------	---------------------	-------------------------	----------------------	----------------------	----------------------	----------------------

Compatibilité machine							
MLT-X 625-75 H	-	-	X	-	-	-	-
MLT-X 732	-	-	-	-	-	X	-
MLT-X 735 T LSU	-	-	-	-	-	X	X
MLT-X 737-130 PS+	-	-	-	-	-	X	X
MLT-X 741 T LSU	-	-	-	-	-	X	X
MLT-X 841 - 145 PS+	-	-	-	-	-	X	X
MLT-X 850-145 V+	-	-	-	-	-	-	X
MLT-X 1041-145 PS+L	-	-	-	-	-	X	X
ULM 412 H	X	-	-	-	-	-	-
ULM 412 H	X	-	-	-	-	-	-
ULM 415 H	X	-	-	-	-	-	-
ULM 415 H	X	-	-	-	-	-	-

EQUIPEMENT OBLIGATOIRE DES MACHINES : 



GODET POUR MATÉRIAUX LÉGERS



- Convient pour les matériaux en vrac d'une densité $<0.8 \text{ t/m}^3$ / 50 lb/ft^3 .
- Lames d'usure 400 HB pour plus de résistance.
- Capacités élevées pour des applications de chargement efficaces.

[La photo 3D en haut de cette page est la référence BLM 1500 / 770 - 52706270].

	BLM 1500 / 770
Distance du centre de gravité (mm)	481
Capacité nominale (kg)	610
Capacité en dôme (l)	763
Capacité à ras (l)	613
Poids (kg)	209
Hauteur hors tout (mm)	775
Longueur hors-tout (mm)	1218
Largeur (mm)	1500
Équipement Machine	×

Compatibilité machine	
All-Tach®	52706270
Tablier 4 points	52723640
Tablier Euro	52723641
AL530	X
GCT 3-14	X
GCT 3-14 +	X
MLA 5-50 H	X
ULM 412 H	X
ULM 412 H	X
ULM 415 H	X
ULM 415 H	X

EQUIPEMENT OBLIGATOIRE DES MACHINES : ×



GODET POUR MATÉRIAUX LÉGERS (MACHINES COMPACTES)



- Convient pour les matériaux en vrac d'une densité $< 1 \text{ t/m}^3 / 62 \text{ lb/ft}^3$.
- Lames d'usure 400 HB pour plus de résistance.
- Large gamme de capacités de godet.
- Capacités élevées pour des applications de chargement efficaces.

	BLM 920 / 240	BLM 1080 / 290	BLM 1080 / 510	BLM 1200 / 580	BLM 1220 / 330	BLM 1300 / 630 (a)	BLM 1300 / 630 (b)	BLM 1300 / 630 (c)
Capacité nominale (kg)	240	290	510	580	330	630	630	630
Capacité en dôme (l)	240	290	510	580	330	630	630	630
Poids (kg)	62	67	173	184	-	196	203	205
Hauteur hors tout (mm)	490	490	775	775	490	775	775	795
Largeur (mm)	920	1080	1080	1200	1220	1300	1300	1300
Profondeur (mm)	819	819	1025	1025	819	1025	988	957
Equipement Machine	×	×	×	×	×	×	×	×
Goulotte flexible	-	-	Non	Non	-	Non	Non	-

Compatibilité machine								
All-Tach® étroit	-	-	N004022	N004023	-	N004024	-	-
All-Tach®	N726009	N726010	-	-	N726011	-	N004088	N004092
Tablier 4 points	-	-	N003022	N003023	-	N003024	N003088	N003092
Tablier Euro	-	-	N51502113	N51502114	-	N51502115	N51502160	N51502185
1050R	-	-	-	-	X	-	-	-
1050RT	-	-	-	-	X	-	-	-
1350R NXT2	-	-	-	-	X	-	-	-
1350RT	-	-	-	-	X	-	-	-
1640 E	X	X	-	-	-	-	-	-
AL230	-	-	X	X	-	X	-	-
AL320	-	-	X	X	-	X	-	-
AL330	-	-	X	X	-	X	-	-
AL420	-	-	X	X	-	X	X	-
AL430	-	-	X	X	-	X	X	-
AL530	-	-	-	-	-	-	-	X
AL550	-	-	-	-	-	-	-	X
MLA 2-25 H	-	-	X	X	-	X	-	-
MLA 3-25 H	-	-	X	X	-	X	-	-
MLA 3-25 H-C	-	-	X	X	-	X	-	-
MLA 4-50 H	-	-	X	X	-	X	X	-
MLA 4-50 H-C	-	-	X	X	-	X	X	-
MLA 5-50 H	-	-	-	-	-	-	-	X
MLA 5-60 H-Z	-	-	-	-	-	-	-	X
R105	-	-	-	-	X	-	-	-
RT105	-	-	-	-	X	-	-	-
RT135	-	-	-	-	X	-	-	-

EQUIPEMENT OBLIGATOIRE DES MACHINES : ✕

	BLM 1380 / 430	BLM 1400 / 680 (a)	BLM 1400 / 680 (b)	BLM 1400 / 680 (c)	BLM 1500 / 730 (c)	BLM 1520 / 480	BLM 1650 / 1100
Capacité nominale (kg)	430	680	680	680	730	480	810
Capacité en dôme (l)	430	680	680	680	730	480	810
Poids (kg)	140	194	210	210	220	-	1100
Hauteur hors tout (mm)	600	775	775	795	795	600	810
Largeur (mm)	1380	1400	1400	1400	1500	1520	1650
Profondeur (mm)	890	1025	988	967	951	890	1224
Équipement Machine	×	×	×	×	×	×	×
Goulotte flexible	-	Non	-	-	-	-	-

Compatibilité machine							
All-Tach® étroit	-	N004025	-	-	-	-	-
All-Tach®	N736013	-	N004089	N004093	N004094	N736014	N51502537
Tablier 4 points	-	N003025	52799520	N003093	N003094	-	N51502603
Tablier Euro	-	N002025	N51502161	N51502186	N51502187	-	N51502562
1050R	X	-	-	-	-	-	-
1050RT	X	-	-	-	-	-	-
1350R NXT2	X	-	-	-	-	X	-
1350RT	X	-	-	-	-	X	-
AL320	-	-	X	-	-	-	-
AL330	-	-	X	-	-	-	-
AL420	-	X	X	-	-	-	-
AL430	-	X	X	-	-	-	-
AL530	-	-	-	X	X	-	-
AL550	-	-	-	X	X	-	-
AL650	-	-	-	-	-	-	X
AL750	-	-	-	-	-	-	X
ALT750	-	-	-	-	-	-	X
MLA 3-25 H	-	-	X	-	-	-	-
MLA 3-25 H-C	-	-	X	-	-	-	-
MLA 4-50 H	-	X	X	-	-	-	-
MLA 4-50 H-C	-	X	X	-	-	-	-
MLA 5-50 H	-	-	-	X	X	-	-
MLA 5-60 H-Z	-	-	-	X	X	-	-
MLA 6-65 H-Z	-	-	-	-	-	-	X
MLA-T 516-75 H	-	-	-	-	-	-	X
R105	X	-	-	-	-	-	-
RT105	X	-	-	-	-	-	-
RT135	X	-	-	-	-	X	-

EQUIPEMENT OBLIGATOIRE DES MACHINES : ✕

	BLM 1680 / 530	BLM 1680 / 670	BLM 1760 / 790	BLM 1760 / 820	BLM 1800 / 1200	BLM 1850 / 830	BLM 1850 / 860
Capacité nominale (kg)	530	670	820	790	810	860	830
Capacité en dôme (l)	530	670	820	790	810	860	830
Poids (kg)	160	242	275	264	1200	290	275
Hauteur hors tout (mm)	600	605	711	705	810	711	705
Largeur (mm)	1680	1680	1760	1760	1800	1850	1850
Profondeur (mm)	890	1023	1020	1012	1224	1020	1012
Equipement Machine	×	×	×	×	×	×	×
Goulotte flexible	-	-	-	-	-	-	-

Compatibilité machine							
All-Tach® étroit	-	-	-	-	-	-	-
All-Tach®	N736015	N747011	N757013	N51502468	N51502536	N757014	N51502469
Tablier 4 points	-	-	-	-	N51502605	-	-
Tablier Euro	-	-	-	-	N51502564	-	-
1350R NXT2	X	-	-	-	-	-	-
1350RT	X	-	-	-	-	-	-
1650R	-	X	-	-	-	-	-
1650RT	-	X	-	-	-	-	-
1900R	-	X	-	-	-	-	-
1950RT	-	X	-	-	-	-	-
1950RT	-	X	-	-	-	-	-
1950RT	-	X	-	-	-	-	-
1950RT	-	X	-	-	-	-	-
2100V	-	X	-	X	-	X	-
2100VT	-	X	-	-	-	-	-
2200R	-	-	-	X	-	-	X
2300V	-	-	X	X	-	X	X
2600R	-	-	-	-	-	-	X
2700V NXT2	-	-	X	-	-	X	-
2750V	-	-	X	-	-	-	X
AL650	-	-	-	-	X	-	-
AL750	-	-	-	-	X	-	-
ALT750	-	-	-	-	X	-	-
MLA 6-65 H-Z	-	-	-	-	X	-	-
MLA-T 516-75 H	-	-	-	-	X	-	-
R165	-	X	-	-	-	-	-
R220	-	-	-	X	-	-	X
R260	-	-	-	-	-	-	X
RT135	X	-	-	-	-	-	-
RT165	-	X	-	-	-	-	-
RT195 - NEW	-	X	-	-	-	-	-
RT195 - NEW	-	X	-	-	-	-	-
RT195 - NEW	-	X	-	-	-	-	-
V210 - NEW	-	X	-	X	-	X	-
V230 - NEW	-	-	X	X	-	X	X

BLM 1680 / 530	BLM 1680 / 670	BLM 1760 / 790	BLM 1760 / 820	BLM 1800 / 1200	BLM 1850 / 830	BLM 1850 / 860
-------------------	-------------------	-------------------	-------------------	--------------------	-------------------	-------------------

Compatibilité machine						
V275 - NEW	-	-	X	-	-	X
VT210 - NEW	-	X	-	-	-	-

EQUIPEMENT OBLIGATOIRE DES MACHINES : ✕

	BLM 1850 / 1100	BLM 1950 / 1300	BLM 2080 / 1250	BLM 2140 / 1290	BLM 2150 / 1420	BLM 2350 / 1370 (a)	BLM 2350 / 1370 (b)
Capacité nominale (kg)	1100	1300	1250	1290	1420	1370	1370
Capacité en dôme (l)	1100	1300	1250	1290	1420	1370	1370
Poids (kg)	350	354	370	381	380	405	405
Hauteur hors tout (mm)	832	810	832	832	810	832	832
Largeur (mm)	1850	1950	2080	2140	2150	2350	2350
Profondeur (mm)	1102	1224	1102	1102	1224	1102	1102
Équipement Machine	×	×	×	×	×	×	×
Goulotte flexible	-	-	-	-	-	-	-

Compatibilité machine							
All-Tach® étroit	-	-	-	-	-	-	-
All-Tach®	N51502037	N51502535	N51502076	N700248	N51502534	N700249	N51502038
Tablier 4 points	-	N51502607	-	-	N51502609	-	-
Tablier Euro	-	N51502566	-	-	N51502568	-	-
1850RT	X	-	-	-	-	-	-
2100VT	X	-	-	-	-	-	-
2150RT	X	-	-	-	-	-	X
2300VT	X	-	-	-	-	-	-
2600R	-	-	X	-	-	-	-
2750V	-	-	X	-	-	-	-
2750VT	X	-	-	-	-	-	X
3300V NXT2	-	-	X	X	-	-	-
4200V	-	-	X	X	-	X	-
AL650	-	X	-	-	-	-	-
AL750	-	X	-	-	X	-	-
ALT750	-	X	-	-	X	-	-
MLA 6-65 H-Z	-	X	-	-	-	-	-
MLA-T 516-75 H	-	X	-	-	X	-	-
R260	-	-	X	-	-	-	-
RT185	X	-	-	-	-	-	-
RT215	X	-	-	-	-	-	X
V275 - NEW	-	-	X	-	-	-	-
V330 GEN:2	-	-	X	X	-	-	-
V330 GEN:2	-	-	X	X	-	-	-
VT210 - NEW	X	-	-	-	-	-	-
VT230 - NEW	X	-	-	-	-	-	-
VT275 - NEW	X	-	-	-	-	-	-
VT275 - NEW	X	-	-	-	-	-	X

EQUIPEMENT OBLIGATOIRE DES MACHINES : ✕



GODET POUR MATÉRIAUX LÉGERS (MRT)



- Godet dédié à la manutention de matériaux légers (<math>< 1000 \text{ kg/m}^3 / 62 \text{ lb/ft}^3</math>).
- Structure renforcée (base, lame et côtés).
- Habituellement placé sur une fenêtre/une ouverture sur un bâtiment déconstruit pour charger les gravats.
- Particulièrement utile pour les applications de déconstruction : la large ouverture de ce godet empêche les gravats et les matériaux divers de tomber sur le sol.
- Conçu pour s'adapter à la position spécifique de la tête de flèche de MRT.
- Remarque : les chariots télescopiques rotatifs ne sont pas conçus pour des applications de chargement intensif.

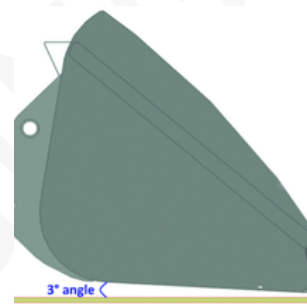
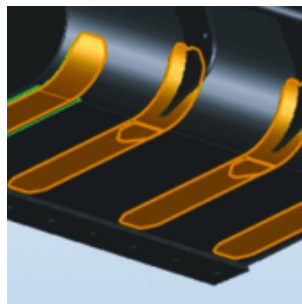
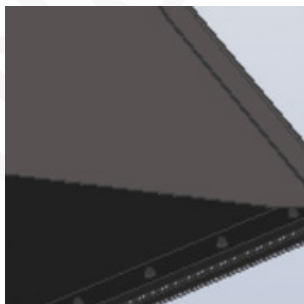

CBA 1500 / 2450	
Distance du centre de gravité (mm)	696
Capacité nominale (kg)	1529
Capacité en dôme (l)	1529
Capacité à ras (l)	1101
Poids (kg)	529
Hauteur hors tout (mm)	997
Longueur hors-tout (mm)	1170
Largeur (mm)	2450
Equipement Machine	×

Compatibilité machine	
Numéro de référence E-RECO	921279
MRT 1645 75	X
MRT 1645 115	X
MRT 1845 75	X
MRT 1845 115	X
MRT 2145 115	X
MRT 2260	X
MRT 2260 e	X
MRT 2545 115	X
MRT 2570	X
MRT 2660	X
MRT 2660 e	X
MRT 3060	X
MRT 3570	X
MRT 3570 ES	X
MRT-X 1645	X
MRT-X 1845	X
MRT-X 2145	X
MRT-X 2260	X
MRT-X 2545	X
MRT-X 2570	X
MRT-X 2660	X
MRT-X 3060	X
MRT-X 3570	X
MRT-X 3570 ES	X

EQUIPEMENT OBLIGATOIRE DES MACHINES : ×



GODET POUR MATÉRIAUX LÉGERS AVEC LAME D'USURE (MACHINES COMPACTES)



- Convient pour les matériaux en vrac d'une densité $< 1 \text{ t/m}^3 / 62 \text{ lb/ft}^3$.
- Lames d'usure 400 HB pour plus de résistance.
- Large gamme de capacités de godet.
- Capacités élevées pour des applications de chargement efficaces.

	BLM WP 1650 / 1100	BLM WP 1800 / 1200	BLM WP 1950 / 1300	BLM WP 2150 / 1420
Capacité nominale (kg)	1100	1200	1300	1420
Capacité en dôme (l)	1100	1200	1300	1420
Poids (kg)	342	365	387	417
Hauteur hors tout (mm)	810	810	810	810
Largeur (mm)	1650	1800	1950	2150
Profondeur (mm)	1271	1271	1271	1271
Equipement Machine	×	×	×	×

Compatibilité machine				
All-Tach®	N51502533	N51502532	N51502531	N51502530
Tablier 4 points	N51502604	N51502606	N51502608	N51502610
Tablier Euro	N51502563	N51502565	N51502567	N51502569
AL650	X	X	X	-
AL750	X	X	X	X
ALT750	X	X	X	X
MLA 6-65 H-Z	X	X	X	-
MLA-T 516-75 H	X	X	X	X

EQUIPEMENT OBLIGATOIRE DES MACHINES : ×



GODET SURÉLEVATEUR (MACHINES COMPACTES)



- Pour les matériaux d'une densité $< 1,8 \text{ t/m}^3$ / 112 lb/ft^3 .
- Augmente sensiblement la hauteur de levage de la machine (+ 800 mm / 31 in ou plus).
- Améliore l'efficacité des applications de chargement de camions/conteneurs.

	BHS 1525 / 550
Capacité nominale (kg)	990
Capacité en dôme (l)	550
Poids (kg)	340
Hauteur hors tout (mm)	643
Largeur (mm)	1525
Profondeur (mm)	970
Equipement Machine	

Compatibilité machine	
All-Tach®	N004050
AL650	X
AL750	X
MLA 6-65 H-Z	X

EQUIPEMENT OBLIGATOIRE DES MACHINES : 



GODET UNIVERSEL (MACHINES COMPACTES)



- Capacité accrue pour les matériaux de densité moyenne ($<1,5 \text{ t/m}^3$ / 94 lb/ft^3).
- Construction robuste pour les applications de chargement intensif.
- Plaque d'usure et plaques latérales de 400 HB.
- Godet polyvalent, particulièrement intéressant pour les opérations de location.

	BU 920 / 210	BU 1080 / 250	BU 1380 / 380	BU 1520 / 430	BU 1680 / 590	BU 1680 / 790	BU 1760 / 690	BU 1760 / 740
Capacité nominale (kg)	315	375	570	645	885	1185	1035	1110
Capacité en dôme (l)	210	250	380	430	590	790	690	740
Poids (kg)	58	60	146	-	250	-	255	210
Hauteur hors tout (mm)	463	463	524	524	572	732	645	670
Largeur (mm)	920	1080	1380	1520	1680	1680	1760	1760
Profondeur (mm)	889	889	889	889	948	1055	952	960
Equipement Machine	×	×	×	×	×	×	×	×

Compatibilité machine								
All-Tach®	N726006	N726007	N736011	N736012	N747008	N51502033	N757009	N51502466
1050R	-	-	X	-	-	-	-	-
1050RT	-	-	X	-	-	-	-	-
1350R NXT2	-	-	X	X	X	-	-	-
1350RT	-	-	X	X	X	-	-	-
1640 E	X	X	-	-	-	-	-	-
1650R	-	-	-	-	X	-	X	-
1650RT	-	-	-	-	X	-	X	-
1850RT	-	-	-	-	-	X	-	-
1900R	-	-	-	-	X	-	-	X
1950RT	-	-	-	-	X	-	X	-
1950RT	-	-	-	-	X	-	X	-
1950RT	-	-	-	-	X	-	X	-
1950RT	-	-	-	-	X	-	X	-
2100V	-	-	-	-	X	-	-	-
2200R	-	-	-	-	-	-	-	X
2300V	-	-	-	-	-	-	X	X
2700V NXT2	-	-	-	-	-	-	X	-
2750V	-	-	-	-	-	-	X	X
R105	-	-	X	-	-	-	-	-
R165	-	-	-	-	X	-	X	-
R220	-	-	-	-	-	-	-	X
RT105	-	-	X	-	-	-	-	-
RT135	-	-	X	X	X	-	-	-
RT165	-	-	-	-	X	-	X	-
RT185	-	-	-	-	-	X	-	-
RT195 - NEW	-	-	-	-	X	-	X	-
RT195 - NEW	-	-	-	-	X	-	X	-
RT195 - NEW	-	-	-	-	X	-	X	-
V210 - NEW	-	-	-	-	X	-	-	-
V230 - NEW	-	-	-	-	-	-	X	X
V275 - NEW	-	-	-	-	-	-	X	X

EQUIPEMENT OBLIGATOIRE DES MACHINES : ×

	BU 1760 / 830	BU 1830 / 720	BU 1830 / 780	BU 1850 / 900	BU 1880 / 900	BU 2080 / 1010	BU 2140 / 1050 (a)	BU 2140 / 1050 (b)
Capacité nominale (kg)	1245	1080	1170	1350	1350	1515	1575	1575
Capacité en dôme (l)	830	720	780	900	900	1010	1050	1050
Poids (kg)	-	260	225	-	360	370	378	378
Hauteur hors tout (mm)	732	645	670	732	732	732	732	732
Largeur (mm)	1760	1830	1830	1850	1880	2080	2140	2140
Profondeur (mm)	1055	952	960	1055	1055	1055	1055	1055
Equipement Machine	×	×	×	×	×	×	×	×

Compatibilité machine								
All-Tach®	N51502034	N757010	N51502467	N51502035	N51502074	N51502075	N700247	N51502036
1850RT	X	-	-	X	-	-	-	-
2100VT	X	-	-	X	-	X	-	-
2150RT	-	-	-	X	-	-	-	X
2200R	-	-	X	-	-	-	-	-
2300VT	-	-	-	X	-	-	-	-
2600R	-	-	X	-	X	-	-	-
2700V NXT2	-	X	-	-	-	-	-	-
2750V	-	-	-	-	X	X	-	-
2750VT	-	-	-	X	-	-	-	X
3300V NXT2	-	-	-	-	X	X	X	-
4200V	-	-	-	-	-	X	X	-
R220	-	-	X	-	-	-	-	-
R260	-	-	X	-	X	-	-	-
RT185	X	-	-	X	-	-	-	-
RT215	-	-	-	X	-	-	-	X
V275 - NEW	-	-	-	-	X	X	-	-
V330 GEN:2	-	-	-	-	X	X	X	-
V330 GEN:2	-	-	-	-	X	X	X	-
VT210 - NEW	X	-	-	X	-	X	-	-
VT230 - NEW	-	-	-	X	-	-	-	-
VT275 - NEW	-	-	-	X	-	-	-	-
VT275 - NEW	-	-	-	X	-	-	-	X









EQUIPEMENT OBLIGATOIRE DES MACHINES : ×



GODET-GRAPPIN (MACHINES COMPACTES)



- Lames d'usure 400 HB.
- Des lames latérales de 400 HB pour plus de résistance.
- Conçu pour toutes les applications agricoles.
- Accessoire polyvalent : permet de manipuler des matériaux en vrac, de les saisir, etc.

	BG 1200 / 430	BG 1300 / 470	BG 1400 / 510 (a)	BG 1400 / 510 (b)	BG 1500 / 540 (b)	BG 1650 FO	BG 1950 FO	BG 2150 FO
Capacité en dôme (l)	430	470	510	510	540	660	780	870
Poids (kg)	268	270	275	275	285	355	400	425
Hauteur hors tout (mm)	-	840	840	-	840	-	-	-
Largeur (mm)	1200	1300	1400	1400	1500	1650	1950	2150
Hauteur grappin fermé (mm)	840	-	-	840	-	850	850	850
Profondeur (mm)	995	995	995	995	995	958	958	958
Equipement Machine								
Goulotte flexible	-	Non	Non	-	Non	-	-	-

Compatibilité machine								
All-Tach® étroit	N51502263	N51502216	N51502264	-	-	-	-	-
All-Tach®	-	-	-	N51502266	N51502268	N51502521	N51502520	N51502519
Tablier 4 points	52799522	N51502275	N51502276	N51502278	N51502279	N51502598	N51502600	N51502602
Tablier Euro	N51502286	N51502287	N51502288	N51502290	N51502291	N51502557	N51502559	N51502561
AL230	X	-	-	-	-	-	-	-
AL320	X	X	X	-	-	-	-	-
AL330	X	X	X	-	-	-	-	-
AL420	X	X	X	-	-	-	-	-
AL430	X	X	X	-	-	-	-	-
AL530	-	-	-	X	X	-	-	-
AL650	X	-	-	-	-	X	X	-
AL750	-	-	-	-	-	X	X	X
MLA 2-25 H	X	-	-	-	-	-	-	-
MLA 3-25 H	X	X	X	-	-	-	-	-
MLA 3-25 H-C	X	X	X	-	-	-	-	-
MLA 4-50 H	X	X	X	-	-	-	-	-
MLA 4-50 H-C	X	X	X	-	-	-	-	-
MLA 5-50 H	-	-	-	X	X	-	-	-
MLA 6-65 H-Z	X	-	-	-	-	X	X	-

EQUIPEMENT OBLIGATOIRE DES MACHINES : 

PINCES

Gamme



- 106 Pince à balle classique
- 108 Pince à balle enrubannée
- 110 Pince à balle enrubannée (Machines compactes)
- 112 Pince à balle haute intensive
- 114 Pince à balle intensive
- 116 Pince à balle mixte
- 118 Pince à balle super compacte
- 120 Pince à balles carrées

- 122 Pince à balles carrées enrubannées
- 124 Pince à balles carrées enrubannées (Machines compactes)
- 126 Pince à balles rondes (Machines compactes)
- 128 Pince à bois **NOUVEAU**
- 130 Pince à pot
- 132 Pince à pot (Machines compactes)
- 134 Pince pose-cintre





PINCE À BALLE CLASSIQUE



- Dents 2x3 ou 2x4.
- Fermeture synchronisée.
- Excellente capacité de levage de 1000 kg / 2205 lb ou 1200 kg / 2646 lb à 800 mm / 31 lb.
- Manipule 1 balle ronde avec un \varnothing de 1,8 m / 6 ft maximum pour 2x4 et \varnothing 1,5 m / 5 ft à 2 m / 7 ft pour 2x3.
- Manipule 2 balles rectangulaires de hauteur maximum de 0,8 m / 3 ft chacune.

[La photo 3D en haut de cette page est la référence CLBR 2x3 - 52001013].

- Accessoire simple d'utilisation et efficace.
- Manipulation d'une balle ronde ou jusqu'à 2 balles rectangulaires.
- Dents arrondies en fer forgé offrant une pénétration précise et propre dans la matière.
- En option : porte dent baïonnette 2 dents (680 mm / 27 in, \varnothing 35) garantissant une excellente stabilité durant la manipulation de balles rectangulaires.

	CLBR 2x3	PBG 2x4
Capacité nominale (kg)	1200	1800
Poids (kg)	235	235
Hauteur hors tout (mm)	1382	1381
Longueur hors-tout (mm)	1082	1031
Longueur de fourches (mm)	335	335
Largeur (mm)	1090	1090
Longueur du bras (mm)	700	600
Équipement Machine	 	 
Dents / Doigts	2 / 3	2 / 4
Ouverture minimum (mm)	186	112
Ouverture maximum (mm)	1960	1770
Écartement minimal des fourches (mm)	335	350

Compatibilité machine		
Numéro de référence	52001013	757612
ALT950	X	X
MLA-T 533-145 V+ - ST5	X	X
MLT 420-60 H	X	X
MLT 625-75 H	X	X
MLT 630-115	X	X
MLT 630-115 V	X	X
MLT 630-115 V CP	X	X
MLT 635-130 PS+	X	X
MLT 635-140 V+	X	X
MLT 730-115 V	X	X
MLT 730-115 V CP	X	X
MLT 733-115 LSU	X	X
MLT 737-130 PS+	X	X
MLT 741-130 PS+	X	X
MLT 741-140 V+	X	X
MLT 841-145 PS+	X	X
MLT 850-145 V+	X	X
MLT 940-140 V+	X	X
MLT 961-160 V+ L	X	X
MLT 1041-145 PS+L	X	X
MLT-X 625-75 H	X	X
MLT-X 732	X	X
MLT-X 735 T LSU	X	X
MLT-X 737-130 PS+	X	X
MLT-X 741 T LSU	X	X
MLT-X 841 - 145 PS+	X	X
MLT-X 850-145 V+	X	X
MLT-X 961-160 V+ L	X	X
MLT-X 1041-145 PS+L	X	X

EQUIPEMENT OBLIGATOIRE DES MACHINES :  





PINCE À BALLE ENRUBANNÉE



- Bague anti-usure auto lubrifiée pour une longévité accrue de l'accessoire.
- Excellente capacité de levage de 800 kg / 1764 lb à 1500 kg / 3308 lb.
- Châssis monobloc soudé.
- CLBW 800 : Manipule les balles enrubannées avec un diamètre de 0,85 m / 3 ft à 1,45 m / 5 ft.
- CLBW 1500 : Manipule les balles enrubannées avec un diamètre de 1 m / 3 ft à 1,7 m / 6 ft.
- Accessoire simple d'utilisation et performant.
- Vérin puissant à double effet permettant de manipuler les balles les plus lourdes.
- Pince de serrage arrondie et articulée conçu pour épouser la forme de toutes les balles.
- Structure lisse qui évite toute perforation du film plastique.



	CLBW 800	CLBW 1500
Capacité nominale (kg)	800	1500
Poids (kg)	227	251
Hauteur hors tout (mm)	810	810
Longueur hors-tout (mm)	1386	1490
Largeur (mm)	1587	1587
Equipement Machine		
Ouverture minimum (mm)	249	510
Ouverture maximum (mm)	1503	1846
1 balle enrubannée diamètre maximal (mm)	1450	1700
1 balle enrubannée diamètre minimal (mm)	850	1000

Compatibilité machine		
Numéro de référence	52000813	52001012
ALT950	-	X
MLA-T 533-145 V+ - ST5	-	X
MLT 420-60 H	X	X
MLT 625-75 H	X	X
MLT 630-115	X	X
MLT 630-115 V	X	X
MLT 630-115 V CP	X	X
MLT 635-130 PS+	X	X
MLT 635-140 V+	X	X
MLT 730-115 V	X	X
MLT 730-115 V CP	X	X
MLT 733-115 LSU	X	X
MLT 737-130 PS+	X	X
MLT 741-130 PS+	X	X
MLT 741-140 V+	X	X
MLT 841-145 PS+	-	X
MLT 850-145 V+	-	X
MLT 940-140 V+	X	X
MLT 961-160 V+ L	-	X
MLT 1041-145 PS+L	X	X
MLT-X 625-75 H	X	X
MLT-X 732	X	X
MLT-X 735 T LSU	X	X
MLT-X 737-130 PS+	X	X
MLT-X 741 T LSU	-	X
MLT-X 841 - 145 PS+	-	X
MLT-X 850-145 V+	-	X
MLT-X 961-160 V+ L	-	X
MLT-X 1035 LT LSU	-	X
MLT-X 1041-145 PS+L	X	X

EQUIPEMENT OBLIGATOIRE DES MACHINES : 



PINCE À BALLE ENRUBANNÉE (MACHINES COMPACTES)



- Bague anti usure auto lubrifiée pour une longévité accrue de l'accessoire.
- Excellente capacité de levage de 1000 kg / 2205 lb.
- Châssis monobloc soudé.
- Manipule les balles enrubannées avec un diamètre de 1 m / 3 ft à 1,7 m / 6 ft.
- Accessoire simple d'utilisation et performant.
- Vérin puissant à double effet permettant de manipuler les balles les plus lourdes.
- Pince de serrage arrondie et articulée conçue pour épouser la forme de toutes les balles.
- Structure lisse qui évite toute perforation du film plastique.

[La photo 3D en haut de cette page est la référence CLBW 800 - N51502013].

	CLBW 800
Distance du centre de gravité (mm)	441
Capacité nominale (kg)	800
Poids (kg)	227
Hauteur hors tout (mm)	810
Longueur hors-tout (mm)	1310
Largeur (mm)	1587
Diamètre minimum / Diamètre maximum (mm)	820 / 1504
Équipement Machine	
Ouverture minimum (mm)	249
Ouverture maximum (mm)	1053

Compatibilité machine	
All-Tach® étroit	N51502697
All-Tach®	N51502013
Tablier 4 points	N51502429
Tablier Euro	N51502430
AL420	X
AL430	X
AL530	X
AL550	X
GCT 3-14	X
GCT 3-14 +	X
MLA 4-50 H	X
MLA 4-50 H-C	X
MLA 5-50 H	X
MLA 5-60 H-Z	X
ULM 412 H	X
ULM 412 H	X
ULM 415 H	X
ULM 415 H	X

EQUIPEMENT OBLIGATOIRE DES MACHINES : 



PINCE À BALLE HAUTE INTENSIVE



- Dents 2x6.
- Fermeture synchronisée.
- Excellente capacité de levage de 2000 kg / 3310 lb à 800 mm / 31 in ou 2500 kg / 5513 lb avec dents inférieures en option.

[La photo 3D en haut de cette page est la référence CLBR 2x6 - 757666].

- Accessoire simple d'utilisation et efficace.
- Manipule jusqu'à 2 balles rondes ou 3 balles rectangulaires en même temps.
- Dents arrondies en fer forgé qui offrent une pénétration précise et propre dans la matière.

	CLBR 2x6
Capacité nominale (kg)	2000
Poids (kg)	434
Hauteur hors tout (mm)	2256
Longueur hors-tout (mm)	1276
Longueur de fourches (mm)	335
Largeur (mm)	1002
Longueur du bras (mm)	700
Équipement Machine	
Dents / Doigts	2 / 6
Ouverture minimum (mm)	186
Ouverture maximum (mm)	1960

Compatibilité machine	
Numéro de référence	757666
MLT 635-130 PS+	X
MLT 635-140 V+	X
MLT 733-115 LSU	X
MLT 737-130 PS+	X
MLT 741-130 PS+	X
MLT 741-140 V+	X
MLT 841-145 PS+	X
MLT 850-145 V+	X
MLT 940-140 V+	X
MLT 1041-145 PS+L	X
MLT-X 737-130 PS+	X
MLT-X 741 T LSU	X
MLT-X 841 - 145 PS+	X
MLT-X 850-145 V+	X
MLT-X 1041-145 PS+L	X

EQUIPEMENT OBLIGATOIRE DES MACHINES : 



PINCE À BALLE INTENSIVE



- Dents forgées arrondies 2x4.
- Fermeture synchronisée.
- Excellente capacité de levage de 1800 kg / 3969 lb.
- Manipule 1 ou 2 balles rondes : diamètre 1,8 m / 6 ft maximum.
- Manipulation de 2 balles rectangulaires : 1,2 m / 4 ft de hauteur chacune.
- Manipulation de 3 balles rectangulaires : 0,8 m / 3 ft de hauteur chacune.
- En option : porte dent baïonnette 2 dents 680 mm / 27 in Ø 35 mm / 1 in réf. 790521 - kit service pièces.

[La photo 3D en haut de cette page est la référence P2BG 2x4 - 790518].

- Accessoire simple et efficace.
- Permet une pénétration précise et propre dans la matière grâce à ses dents arrondies.
- Manipulation de 2 balles rondes et 3 balles rectangulaires.
- Option : Porte dents baïonnettes garantissant une excellente stabilité lors de la manutention de balles rectangulaires.



	Doigts inférieurs	P2BG 2x4
Capacité nominale (kg)	-	1800
Poids (kg)	35	283
Hauteur hors tout (mm)	-	1776
Longueur hors-tout (mm)	680	1047
Largeur (mm)	-	1090
Longueur du bras (mm)	-	600
Equipement Machine	-	
Dents / Doigts	2	2 / 4
Ouverture minimum (mm)	-	150
Ouverture maximum (mm)	-	1770

Compatibilité machine		
Numéro de référence	790521	790518
ALT950	X	X
MLA-T 533-145 V+ - ST5	X	X
MLT 630-115	X	X
MLT 630-115 V	X	X
MLT 630-115 V CP	X	X
MLT 635-130 PS+	-	X
MLT 635-140 V+	-	X
MLT 730-115 V	X	X
MLT 730-115 V CP	X	X
MLT 733-115 LSU	X	X
MLT 737-130 PS+	X	X
MLT 741-130 PS+	X	X
MLT 741-140 V+	X	X
MLT 841-145 PS+	X	X
MLT 850-145 V+	X	X
MLT 961-160 V+ L	X	X
MLT 1041-145 PS+L	X	X
MLT-X 732	X	X
MLT-X 735 T LSU	X	X
MLT-X 735 T LSU (70 KW)	X	X
MLT-X 737-130 PS+	X	X
MLT-X 741 T LSU	-	X
MLT-X 841 - 145 PS+	X	X
MLT-X 850-145 V+	X	X
MLT-X 961-160 V+ L	X	X
MLT-X 1035 LT LSU	X	X
MLT-X 1041-145 PS+L	X	X

EQUIPEMENT OBLIGATOIRE DES MACHINES : 



PINCE À BALLE MIXTE

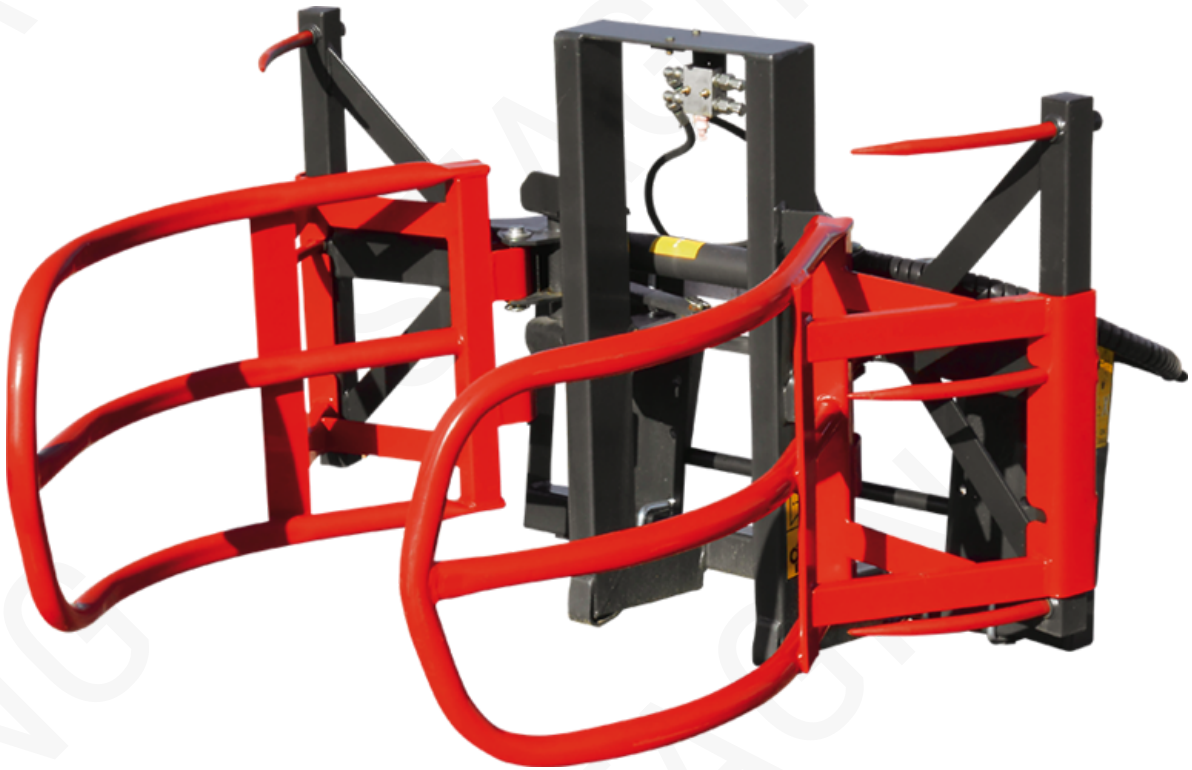

- 2 x 3 dents.
- Fermeture synchronisée ou non synchronisée.
- Très bonne capacité de levage de 800 kg / 1764 lb.
- Manipule les balles enrubannées avec un diamètre de 1 m / 3 ft à 1,60 m / 5 ft.
- Manipule les balles rondes avec un diamètre de 0,9 m / 3 ft à 1,80 m / 6 ft.
- Manipulation de 2 balles rectangulaires de hauteur 1,2 m / 4 ft chacune.

[[La photo 3D en haut de cette page est la référence MBC 2x3 - 790506].

- Polyvalent : Accessoire 2 en 1.
- Manipulation de balles rondes et rectangulaires ainsi que de balles enrubannées.
- Simple d'utilisation : passe d'un accessoire à l'autre en moins de 3 trois minutes.
- Manipule jusqu'à 2 balles.
- Innovant : Système d'attelage facile (sans outils ni démontage).

	MBC 2x3
Capacité nominale (kg)	800
Poids (kg)	290
Hauteur hors tout (mm)	1084
Longueur hors-tout (mm)	1454
Ecartement des fourches (mm)	375
Largeur (mm)	1196
Equipement Machine	
Dents / Doigts	2 / 3
Ouverture minimum (mm)	420
Ouverture maximum (mm)	1570

Compatibilité machine	
Numéro de référence	790506
ALT950	X
MLA-T 533-145 V+ - ST5	X
MLT 625-75 H	X
MLT 630-115	X
MLT 630-115 V	X
MLT 630-115 V CP	X
MLT 635-130 PS+	X
MLT 635-140 V+	X
MLT 730-115 V	X
MLT 730-115 V CP	X
MLT 733-115 LSU	X
MLT 737-130 PS+	X
MLT 741-130 PS+	X
MLT 741-140 V+	X
MLT 841-145 PS+	X
MLT 940-140 V+	X
MLT 961-160 V+ L	X
MLT 1041-145 PS+L	X
MLT-X 625-75 H	X
MLT-X 732	X
MLT-X 735 T LSU	X
MLT-X 737-130 PS+	X
MLT-X 741 T LSU	X
MLT-X 841 - 145 PS+	X
MLT-X 961-160 V+ L	X
MLT-X 1041-145 PS+L	X

EQUIPEMENT OBLIGATOIRE DES MACHINES : 



PINCE À BALLE SUPER COMPACTE



- 2x2 dents.
- Fermeture non synchronisée.
- Capacité : 800 kg / 1764 lb.
- Manipule 1 balle ronde - Ø 1,8 m / 6 ft maximum.
- Manipule 1 balle rectangulaire - 1,2 m / 4 ft de haut.

[La photo 3D en haut de cette page est la référence PBG 2x2 - 757639].

- Fixation facile à utiliser et durable.
- Pince très compacte - idéale pour l'empilage sous le toit.
- Dents arrondies en fer forgé qui offrent une pénétration précise et propre sur les matériaux.



	PBG 2x2
Capacité nominale (kg)	800
Poids (kg)	156
Hauteur hors tout (mm)	869
Longueur hors-tout (mm)	922
Longueur de fourches (mm)	335
Largeur (mm)	1090
Longueur du bras (mm)	500
Équipement Machine	
Dents / Doigts	2 / 2
Ouverture maximum (mm)	1583

Compatibilité machine	
Numéro de référence	757639
MLT 420-60 H	X
MLT 625-75 H	X
MLT 630-115	X
MLT 630-115 V	X
MLT 630-115 V CP	X
MLT 635-130 PS+	X
MLT 635-140 V+	X
MLT 730-115 V	X
MLT 730-115 V CP	X
MLT 733-115 LSU	X
MLT 737-130 PS+	X
MLT 741-130 PS+	X
MLT 741-140 V+	X
MLT 841-145 PS+	X
MLT 940-140 V+	X
MLT 1041-145 PS+L	X
MLT-X 625-75 H	X
MLT-X 735 T LSU	X
MLT-X 737-130 PS+	X
MLT-X 741 T LSU	X
MLT-X 841 - 145 PS+	X
MLT-X 1041-145 PS+L	X

EQUIPEMENT OBLIGATOIRE DES MACHINES : 



PINCE À BALLES CARRÉES



- Capacité : 2100 kg / 4631 lb / 5 balles (hauteur 700 mm / 28 in).
- Châssis et grappin renforcés, pour les chantiers les plus exigeants.
- 2 x 7 dents forgées, Ø 25 mm / 1 in longueur 340 mm / 13 in.
- 3 x dents baïonnette, Ø 40 mm / 2 in longueur 1000 mm / 39 in.
- Fermeture synchronisée.

[La photo 3D en haut de cette page est la référence CLBS 2x7 / 2100 - 52000015].

- Puissance et capacité pour les applications intensives de manutention de paille.
- Cinématique latérale des mâchoires : possibilité de travailler sous toit.
- Bonne pénétration et très bon maintien.
- Manutention et retournement possibles d'une seule balle.



CLBS 2x7 / 2100	
Capacité nominale (kg)	2100
Poids (kg)	760
Hauteur hors tout (mm)	3010
Longueur hors-tout (mm)	1590
Longueur de fourches (mm)	1000
Largeur (mm)	1800
Equipement Machine	
Dents / Doigts	14 / 3
Ouverture minimum (mm)	420
Ouverture maximum (mm)	1570
3 balles rondes diamètre maximal (mm)	1800
3 balles carrées hauteur maximale (mm)	1200

Compatibilité machine	
Numéro de référence	52000015
MLT 841-145 PS+	X
MLT 850-145 V+	X
MLT 940-140 V+	X
MLT 961-160 V+ L	X
MLT 1041-145 PS+L	X
MLT-X 841 - 145 PS+	X
MLT-X 850-145 V+	X
MLT-X 961-160 V+ L	X
MLT-X 1041-145 PS+L	X

EQUIPEMENT OBLIGATOIRE DES MACHINES : 



PINCE À BALLES CARRÉES ENRUBANNÉES



- Cadre et composants solides pour des applications intensives.
- Cinématique télescopique - mouvement fluide et forte capacité de serrage.
- Utilisation de coussinets en Téflon® - Maintenance limitée.
- Limiteur de pression standard.

[La photo 3D en haut de cette page est la référence CLBSW 2000 /1000 - 52000812].

- Structure tubulaire - aucun risque d'endommager le film lors du déplacement des balles enrubannées.
- Large ouverture de la pince pour la manipulation de grandes balles ou de plusieurs balles classiques.
- Protection supérieure des composants.
- Multitâche : conçu pour les balles carrées enrubannées, peut également gérer les balles carrées standards ou les balles rondes.



	CLBSW 2000 / 1000
Capacité nominale (kg)	1000
Poids (kg)	483
Hauteur hors tout (mm)	679
Longueur hors-tout (mm)	1849
Largeur (mm)	1525
Longueur du bras (mm)	1000
Equipement Machine	
Ouverture minimum (mm)	740
Ouverture maximum (mm)	2090

Compatibilité machine	
Numéro de référence	52000812
MLT 625-75 H	X
MLT 630-115	X
MLT 630-115 V	X
MLT 630-115 V CP	X
MLT 635-130 PS+	X
MLT 635-140 V+	X
MLT 730-115 V	X
MLT 730-115 V CP	X
MLT 733-115 LSU	X
MLT 737-130 PS+	X
MLT 741-130 PS+	X
MLT 741-140 V+	X
MLT 841-145 PS+	X
MLT 850-145 V+	X
MLT 940-140 V+	X
MLT 961-160 V+ L	X
MLT 1041-145 PS+L	X
MLT-X 625-75 H	X
MLT-X 735 T LSU	X
MLT-X 737-130 PS+	X
MLT-X 741 T LSU	X
MLT-X 841 - 145 PS+	X
MLT-X 850-145 V+	X
MLT-X 961-160 V+ L	X
MLT-X 1041-145 PS+L	X

EQUIPEMENT OBLIGATOIRE DES MACHINES : 



PINCE À BALLES CARRÉES ENRUBANNÉES (MACHINES COMPACTES)

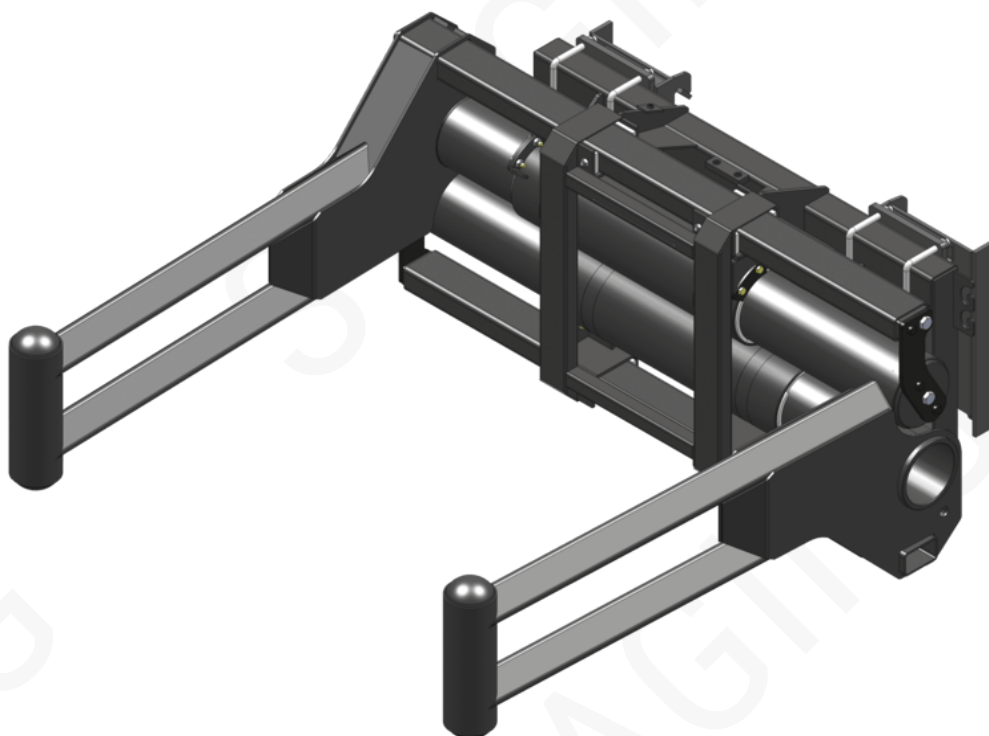

- Cadre et composants solides pour des applications intensives.
- Cinématique télescopique - mouvement fluide et forte capacité de serrage.
- Utilisation massive de Téflon®.
- Entretien limité.
- Limiteur de pression standard.
- Structure tubulaire, aucun risque d'endommager le film lors du déplacement des balles enveloppées.
- Large ouverture de la pince pour la manipulation de grosses ou multiples balles.
- Protection supérieure des composants.
- Multi-tâches : conçu pour les balles carrées enveloppées, peut également manipuler des balles carrées standard ou des balles rondes.

	CLBSW 2000 / 1000
Capacité nominale (kg)	1000
Poids (kg)	477
Hauteur hors tout (mm)	679
Longueur du bras (mm)	1811
Équipement Machine	
Ouverture minimum (mm)	740
Ouverture maximum (mm)	2090

Compatibilité machine	
All-Tach®	N51502694
Tablier 4 points	N51502693
Tablier Euro	N51502692
AL650	X
AL750	X
ALT750	X
MLA 6-65 H-Z	X
MLA-T 516-75 H	X

EQUIPEMENT OBLIGATOIRE DES MACHINES : 



PINCE À BALLES RONDES (MACHINES COMPACTES)



- Peut être utilisée pour des balles carrées.
- Bras synchronisés avec 4 dents forgées chacune.

[La photo 3D en haut de cette page est la référence CLBR 2x2 / 800 - N51502631].

- Accessoire conçu pour la manipulation de balles rondes.
- Permet une manipulation facile et propre.



	CLBR 2x2 / 800
Distance du centre de gravité (mm)	341
Capacité nominale (kg)	800
Poids (kg)	150
Hauteur hors tout (mm)	869
Longueur hors-tout (mm)	910
Largeur (mm)	1090
Équipement Machine	
Dents / Doigts	2 / 2
Ouverture minimum (mm)	780
Ouverture maximum (mm)	1583
Écartement minimal des fourches (mm)	150

Compatibilité machine	
All-Tach® étroit	N51502696
All-Tach®	N51502631
Tablier 4 points	N51502632
Tablier Euro	N51502633
AL420	X
AL430	X
AL530	X
AL550	X
AL650	X
AL750	X
AL750	X
AL750	X
ALT750	X
GCT 3-14	X
GCT 3-14 +	X
MLA 4-50 H	X
MLA 4-50 H-C	X
MLA 5-50 H	X
MLA 5-60 H-Z	X
MLA 6-65 H-Z	X
MLA-T 516-75 H	X
ULM 412 H	X
ULM 412 H	X
ULM 415 H	X
ULM 415 H	X

EQUIPEMENT OBLIGATOIRE DES MACHINES : 



NOUVEAU

PINCE À BOIS



- 2 vérins hydrauliques pour une force de préhension optimale.
- Design spécifique pour réduire le risque de chute de branches ou de troncs d'arbre pendant la manipulation.

[La photo 3D en haut de cette page est la référence CLHW 1200/3 - 52797759].

- Accessoire indispensable pour la manipulation de bûches et branches d'arbre.
- Structure robuste pour une utilisation intensive.

CLHW 1200/3	
Capacité nominale (kg)	3000
Poids (kg)	461
Hauteur hors tout (mm)	1185
Longueur hors-tout (mm)	1091
Largeur (mm)	1248
Hauteur grappin fermé (mm)	1185
Hauteur grappin ouvert (mm)	1429
Diamètre minimum / Diamètre maximum (mm)	460 / 900
Equipement Machine	

Compatibilité machine	
Numéro de référence	52797759
MLT 850-145 V+	X
MLT-X 850-145 V+	X

EQUIPEMENT OBLIGATOIRE DES MACHINES : 



PINCE À POT



- Poignées articulées pour un serrage en douceur du pot.
- Limiteur de pression réglable pour éviter d'endommager les pots fragiles (terre cuite).
- Protection accrue des composants et maintenance simplifiée.
- Pour des pots d'un diamètre de 1 m / 3 ft maximum.

[La photo 3D en haut de cette page est la référence CLP 1000 / 800 - 914770].

- Rend la manipulation des pots et des plantes en pots facile et efficace.
- Remplace efficacement les fourches, les flèches ou la force humaine.
- Large ouverture et grande capacité pour s'adapter à de nombreux types de pots.

	CLP 1000 / 800
Capacité nominale (kg)	800
Poids (kg)	136
Hauteur hors tout (mm)	689
Longueur hors-tout (mm)	1256
Largeur (mm)	750
Diamètre maximum (mm)	1050
Équipement Machine	
Ouverture minimum (mm)	400
Ouverture maximum (mm)	1000

Compatibilité machine	
Numéro de référence	914770
Référence tablier Skid Steer	939690
MLT 420-60 H	X
MLT 625-75 H	X
MLT-X 625-75 H	X
MT 420 H	X
MT 625 H	X
MT 625 H Comfort	X
MT 625 HA	X

EQUIPEMENT OBLIGATOIRE DES MACHINES : 



PINCE À POT (MACHINES COMPACTES)

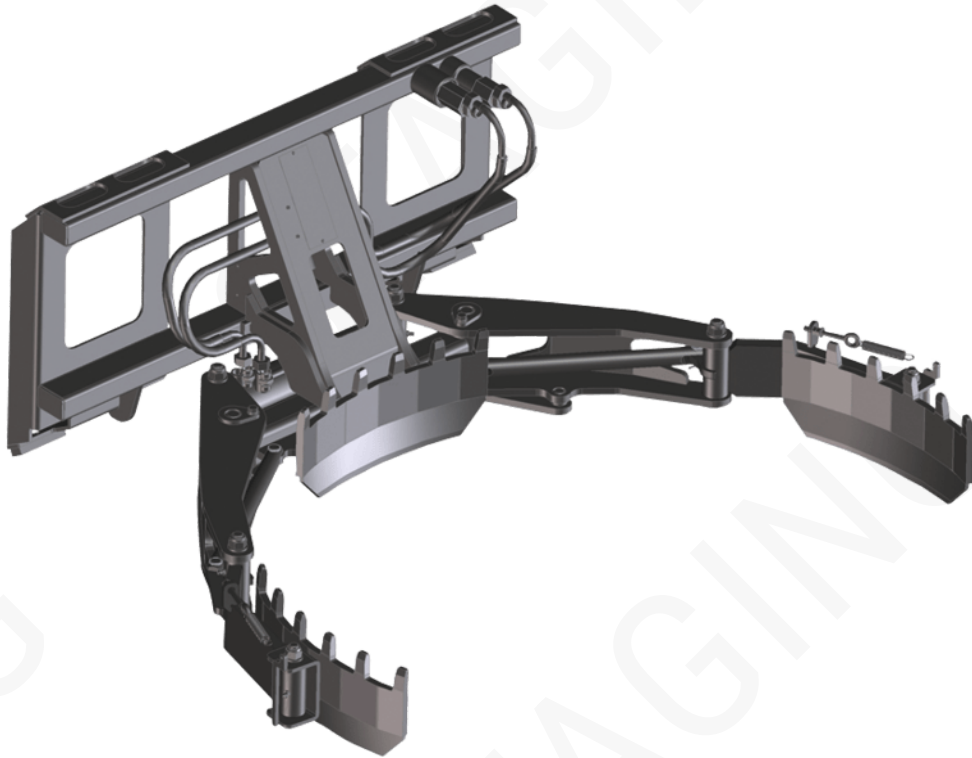

- Poignées articulées pour un serrage en douceur du pot.
- Limiteur de pression réglable pour éviter d'endommager les pots fragiles (terre cuite).
- Rend la manipulation des pots et des plantes facile et efficace.
- Remplace efficacement les fourches, les flèches ou la force humaine.



CLP 1000 / 800	
Distance du centre de gravité (mm)	350
Capacité nominale (kg)	800
Poids (kg)	109
Hauteur hors tout (mm)	507
Longueur hors-tout (mm)	1106
Largeur (mm)	686
Diamètre minimum / Diamètre maximum (mm)	400 / 1050
Équipement Machine	
Ouverture minimum (mm)	400
Ouverture maximum (mm)	1000

Compatibilité machine	
All-Tach® étroit	N51502717
All-Tach®	N51502716
Tablier 4 points	52742066
Tablier Euro	52742067
AL230	X
AL320	X
AL330	X
AL420	X
AL430	X
AL530	X
AL650	X
AL750	X
GCT 3-14	X
GCT 3-14 +	X
MLA 2-25 H	X
MLA 3-25 H	X
MLA 3-25 H-C	X
MLA 4-50 H	X
MLA 4-50 H-C	X
MLA 5-50 H	X
MLA 6-65 H-Z	X
ULM 412 H	X
ULM 412 H	X
ULM 415 H	X
ULM 415 H	X

EQUIPEMENT OBLIGATOIRE DES MACHINES : 



PINCE POSE-CINTRE

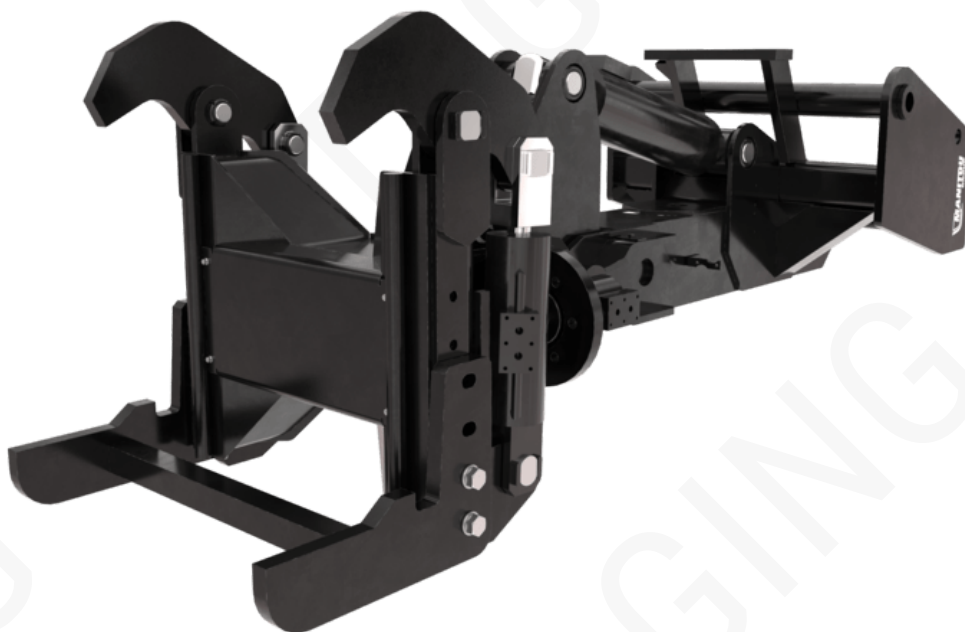

- Capacité 4000 kg / 8820 lb.
- Mouvement du bras hydraulique à 45°.
- Rotation manuelle de la tête à 65°/65°.
- Large ouverture de la pince hydraulique : jusqu'à 480 mm / 19 in.
- MRT Vision / Vision +: aucun équipement machine requis.
- MRT Vision / Vision +: prise d'adaptation nécessaire à l'utilisation et modèle plus ancien sur les machines. Contactez le service des pièces rechange.

[L'image 3D en haut de cette page est la référence CLR 4000 - 52721819].

- Pince dédiée aux manipulations et placements de cintres.
- Cette pince est appréciée pour les mouvements hydrauliques du bras et pour la rotation manuelle de la tête qui permet de maximiser la précision.
- Sécurité : empêche la suspension des cintres sur les fourches ou les crochets.
- À contrôler depuis la cabine de la machine ou avec une télécommande.
- Note : placement des cintres avec une fixation verticale uniquement. Les cintres peuvent être saisis au sol en utilisant l'inclinaison de la machine.



	CLR 4000
Capacité nominale (kg)	4000
Poids (kg)	790
Longueur du bras (mm)	1517
Équipement Machine	
Rotation 1 (°)	45
Rotation 2 (°)	130
Ouverture minimum (mm)	203
Ouverture maximum (mm)	480

Compatibilité machine	
Numéro de référence E-RECO	52721819
MRT 1645 75	X
MRT 1645 115	X
MRT 1845 75	X
MRT 1845 115	X
MRT 2145 115	X
MRT 2260	X
MRT 2260 e	X
MRT 2545 115	X
MRT 2570	X
MRT 2660	X
MRT 2660 e	X
MRT 3060	X
MRT 3570	X
MRT 3570 ES	X
MRT-X 1645	X
MRT-X 1845	X
MRT-X 2145	X
MRT-X 2260	X
MRT-X 2545	X
MRT-X 2570	X
MRT-X 2660	X
MRT-X 3060	X
MRT-X 3570	X
MRT-X 3570 ES	X

EQUIPEMENT OBLIGATOIRE DES MACHINES : 

STAGING

SOLUTIONS DE MANUTENTION SUR FOURCHES

Gamme



- 138 Porte fourche basculant à déplacement latéral - Dosseret de charge (MLT - MT)
- 140 Porte fourches basculant
- 145 Porte fourches basculant (MRT - MHT)
- 148 Porte fourches basculant avec déplacement latéral (MLT - MT)
- 151 Porte fourches basculant avec déplacement latéral (MRT - MHT)
- 153 Porte fourches basculant R-Evolution **NOUVEAU**
- 155 Porte fourches orientable
- 157 Porte-fourche basculant avec dosseret de charge (MLT - MT)
- 160 Positionneur hydraulique de fourches flottantes
- 162 Tablier à fourches flottantes (MLT - MT)
- 165 Tablier à fourches flottantes - Dosseret et fourches (MHT)
- 168 Tablier à fourches flottantes - Dosseret et fourches (MRT)
- 170 Tablier à fourches flottantes - Dosseret et fourches (MT - MLT)
- 173 Tablier à fourches flottantes à déplacement latéral (MRT)
- 175 Tablier à fourches flottantes à déplacement latéral (MT)
- 177 Tablier à fourches flottantes avec correcteur de niveau hydraulique
- 179 Tablier fourches flottantes avec positionneur pour charges lourdes
- 181 Tablier fourches flottantes avec positionneur pour charges lourdes à déplacement latéral
- 184 Tablier porte-fourches (Machines compactes)



PORTE FOURCHE BASCULANT À DÉPLACEMENT LATÉRAL - DOSSERET DE CHARGE (MLT - MT)



- Dossieret de charge boulonné pour une bonne stabilité des charges hautes.
- Note : s'utilise avec des fourches FEM.
- Tablier fourches à déplacement latéral hydraulique et dossieret de charge pour faciliter les opérations de placement de charges volumineuses.
- Garantit un placement précis et efficace des palettes.

	PBF 45N 1670 SS LB	PFB 25N 1020 SS LB	PFB 35N 1260 SS LB
Capacité nominale (kg)	4500	2500	3500
Poids (kg)	595	170	210
Hauteur hors tout (mm)	1258	1222	1229
Largeur (mm)	1810	1044	1284
Équipement Machine	☐☐	☐☐	☐☐
Déplacement latéral (mm) (mm)	100	100	100

Dimensions disponibles des fourches

125 x 45 x 1200		52000204	52000205
125 x 50 x 1200	52000206		

Compatibilité machine

ALT950	-	-	X
MLA-T 533-145 V+ - ST5	-	-	X
MLT-X 741 T LSU	X	-	-
MT 625 H	-	X	-
MT 625 H Comfort	-	X	-
MT 625 HA	-	X	-
MT 735 75D ST5	-	-	X
MT 935 75D ST5	-	-	X
MT 1135 75 D	-	-	X
MT 1135 H 100D	-	-	X
MT 1335 75D ST5	-	-	X
MT 1335 100D ST5	-	-	X
MT 1335 H 75D ST5	-	-	X
MT 1335 H 100D ST5	-	-	X
MT 1440 A ST5	X	-	-
MT 1440 easy ST5	X	-	-
MT 1440 HA ST5	X	-	-
MT 1440 ST5	X	-	-
MT 1840 A 100D ST5 S1	X	-	-
MT 1840 easy ST5	X	-	-
MT 1840 HA	X	-	-
MT 1840 ST5	X	-	-
MT-X 733	-	-	X
MT-X 1033	-	-	X
MT-X 1440	X	-	-
MT-X 1440 A	X	-	-
MT-X 1840	X	-	-
MT-X 1840 A	X	-	-

EQUIPEMENT OBLIGATOIRE DES MACHINES : ☐☐



PORTE FOURCHES BASCULANT



- Fourches basculantes.
- Fourches conformes à la norme FEM/ISO, longueur des fourches selon le modèle.
- Les fourches ne sont pas incluses dans le PFB, merci de commander 2 unités (excepté pour le CAT 1020 / 1500 + 2 F 100x40x1200 et CAT 1260 / 5T + F 150x50x1200).

- Manutention facilitée des charges longues en espaces contraints.
- Réduction des mouvements et manoeuvres de la machine = moindre consommation de carburant.
- Recommandé pour le placement des panneaux sandwich sur toitures (en combinaison avec le cavage du tablier de la machine).

[La photo 3D en haut de cette page est la référence CAT 1020 / 1500 + 2 F 100x40x1200 - 52706271].

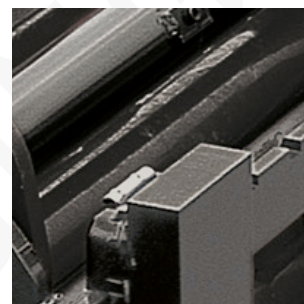

	CAT 1020 / 1500 + 2 F 100x40x1200	CAT 1260 / 5 T + F 150x50x1200	PFB 20N 1020	PFB 25N 1020	PFB 25N 1260	PFB 35N 1260	PFB 35N 1470
Capacité nominale (kg)	1500	5000	2000	2500	2500	3500	3500
Poids (kg)	137	406	166	71	80	93	117
Hauteur hors tout (mm)	695	677	582	-	-	-	-
Longueur hors-tout (mm)	1372	1497	-	-	-	-	-
Largeur (mm)	1052	1302	1052	1026	1302	1302	1512
Équipement Machine	×	×	×	×	×	×	×
Écartement minimal des fourches (mm)	201	306	216	-	-	-	-
Écartement maximal des fourches (mm)	965	1150	980	-	-	-	-

Dimensions disponibles des fourches

100 x 40 x 1200	53016603		415691				
125 x 45 x 1200				415835		415618	
150 x 50 x 1200		578097					

Compatibilité machine

Numéro de référence	-	52735505	52000814	571958	571959	653744	653745
Référence tablier Skid Steer	-	-	-	52000825	-	-	-
All-Tach®	52706271	-	-	-	-	-	-
Tablier 4 points	52723636	-	-	-	-	-	-
Tablier Euro	52723637	-	-	-	-	-	-
ALT950	-	-	-	-	-	X	-
GCT 3-14	X	-	-	-	-	-	-
GCT 3-14 +	X	-	-	-	-	-	-
MLA-T 533-145 V+ - ST5	-	-	-	-	-	X	-
MLT 420-60 H	-	-	X	-	-	-	-
MLT 625-75 H	-	-	-	X	X	-	-
MLT 630-115	-	-	-	-	-	-	X
MLT 630-115 V	-	-	-	-	-	X	X
MLT 630-115 V CP	-	-	-	-	-	X	X
MLT 635-130 PS+	-	-	-	-	-	X	X
MLT 635-140 V+	-	-	-	-	-	X	X
MLT 730-115 V	-	-	-	-	-	X	X
MLT 730-115 V CP	-	-	-	-	-	X	X
MLT 733-115 LSU	-	-	-	-	-	X	X
MLT 850-145 V+	-	X	-	-	-	-	-
MLT-X 625-75 H	-	-	-	X	X	-	-
MLT-X 732	-	-	-	-	-	X	-
MLT-X 735 T LSU	-	-	-	-	-	X	X
MLT-X 850-145 V+	-	X	-	-	-	-	-
MLT-X 1035 LT LSU	-	-	-	-	-	X	X
MT 420 H	-	-	X	-	-	-	-
MT 625 H	-	-	-	X	X	-	-
MT 625 H Comfort	-	-	-	X	X	-	-
MT 625 HA	-	-	-	X	X	-	-
MT 735 75D ST5	-	-	-	-	-	X	X

CAT 1020 / 1500 + 2 F 100x40x1200	CAT 1260 / 5 T + F 150x50x1200	PFB 20N 1020	PFB 25N 1020	PFB 25N 1260	PFB 35N 1260	PFB 35N 1470
--------------------------------------	-----------------------------------	-----------------	-----------------	-----------------	-----------------	-----------------

Compatibilité machine						
MT 935 75D ST5	-	-	-	-	X	X
MT 1135 75 D	-	-	-	-	X	X
MT 1135 H 100D	-	-	-	-	X	X
MT 1335 75D ST5	-	-	-	-	X	X
MT 1335 100D ST5	-	-	-	-	X	X
MT 1335 H 75D ST5	-	-	-	-	X	X
MT 1335 H 100D ST5	-	-	-	-	X	X
MT-X 420 H	-	-	X	-	-	-
MT-X 733 Mining	-	-	-	-	X	X
MT-X 1033 Mining	-	-	-	-	X	X
MT-X 1033 A Mining	-	-	-	-	X	X
ULM 412 H	X	-	-	-	-	-
ULM 412 H	X	-	-	-	-	-
ULM 415 H	X	-	-	-	-	-
ULM 415 H	X	-	-	-	-	-

EQUIPEMENT OBLIGATOIRE DES MACHINES : X

	PFB 35N 1580	PFB 45N 1260	PFB 45N 1670	PFB 45N 2000	PFB 75MT 1750	PFB 75MT 2000	PFB FEM4 1200
Capacité nominale (kg)	3500	4500	4500	4500	7500	7500	6000
Poids (kg)	122	198	252	295	-	-	-
Hauteur hors tout (mm)	-	-	-	-	-	-	-
Longueur hors-tout (mm)	-	-	-	-	-	-	-
Largeur (mm)	1622	1286	1696	2026	1834	2084	1200
Équipement Machine	×	×	×	×	×	×	×
Écartement minimal des fourches (mm)	-	-	-	-	-	-	-
Écartement maximal des fourches (mm)	-	-	-	-	-	-	-

Dimensions disponibles des fourches

125 x 50 x 1200		415652		615652			
200 x 60 x 1200							513110

Compatibilité machine

Numéro de référence	653746	654407	653747	653748	504107	527216	732330
Référence tablier Skid Steer	-	-	-	-	-	-	-
All-Tach®	-	-	-	-	-	-	-
Tablier 4 points	-	-	-	-	-	-	-
Tablier Euro	-	-	-	-	-	-	-
MLT 630-115	X	-	-	-	-	-	-
MLT 630-115 V	X	-	-	-	-	-	-
MLT 630-115 V CP	X	-	-	-	-	-	-
MLT 635-130 PS+	X	-	-	-	-	-	-
MLT 635-140 V+	X	-	-	-	-	-	-
MLT 730-115 V	X	-	-	-	-	-	-
MLT 730-115 V CP	X	-	-	-	-	-	-
MLT 733-115 LSU	X	-	-	-	-	-	-
MLT 737-130 PS+	-	-	X	X	-	-	-
MLT 741-130 PS+	-	X	X	X	-	-	-
MLT 741-140 V+	-	X	X	X	-	-	-
MLT 841-145 PS+	-	X	X	-	-	-	-
MLT 940-140 V+	-	-	X	X	-	-	-
MLT 961-160 V+ L	-	-	-	-	X	X	X
MLT 1041-145 PS+L	-	X	X	-	-	-	-
MLT-X 735 T LSU	X	-	-	-	-	-	-
MLT-X 737-130 PS+	-	-	X	X	-	-	-
MLT-X 741 T LSU	-	X	X	-	-	-	-
MLT-X 841 - 145 PS+	-	X	X	-	-	-	-
MLT-X 961-160 V+ L	-	-	-	-	X	X	X
MLT-X 1035 LT LSU	X	-	-	-	-	-	-
MLT-X 1041-145 PS+L	-	X	X	-	-	-	-
MT 735 75D ST5	X	-	-	-	-	-	-
MT 935 75D ST5	X	-	-	-	-	-	-
MT 1135 75 D	X	-	-	-	-	-	-
MT 1135 H 100D	X	-	-	-	-	-	-

PFB 35N 1580	PFB 45N 1260	PFB 45N 1670	PFB 45N 2000	PFB 75MT 1750	PFB 75MT 2000	PFB FEM4 1200
--------------	--------------	--------------	--------------	---------------	---------------	---------------

Compatibilité machine							
MT 1335 75D ST5	X	-	-	-	-	-	-
MT 1335 100D ST5	X	-	-	-	-	-	-
MT 1335 H 75D ST5	X	-	-	-	-	-	-
MT 1335 H 100D ST5	X	-	-	-	-	-	-
MT 1440 A ST5	-	X	-	X	-	-	-
MT 1440 easy ST5	-	X	-	X	-	-	-
MT 1440 HA ST5	-	X	-	X	-	-	-
MT 1440 ST5	-	X	-	X	-	-	-
MT 1840 A 100D ST5 S1	-	X	-	X	-	-	-
MT 1840 easy ST5	-	X	-	X	-	-	-
MT 1840 HA	-	X	-	X	-	-	-
MT 1840 ST5	-	X	-	X	-	-	-
MT-X 733 Mining	X	-	-	-	-	-	-
MT-X 1033 Mining	X	-	-	-	-	-	-
MT-X 1033 A Mining	X	-	-	-	-	-	-
MT-X 1440	-	X	X	X	-	-	-
MT-X 1440 A	-	X	X	X	-	-	-
MT-X 1840	-	X	X	X	-	-	-
MT-X 1840 A	-	X	X	X	-	-	-

EQUIPEMENT OBLIGATOIRE DES MACHINES : ✕



PORTE FOURCHES BASCULANT (MRT - MHT)



- Fourches basculantes.
- Fourches conformes à la norme FEM, longueur des fourches selon le modèle.
- Remarque : Kit de circulation routière obligatoire en Italie. Contactez votre concessionnaire.
- Remarque : Le kit de circulation routière est obligatoire en Allemagne sur les MRT Vision/Vision+. Contactez votre concessionnaire.
- Solution de manutention simple et efficace.

[La photo 3D en haut de cette page est la référence CAT 1320 / 6 T (a) - 52718348].

	CAT 1320 / 6 T (a)	CAT 1320 / 7 T (a)	CAT 1750 / 5 T (a)	CAT 1750 / 7 T (a)	CAT 1750 / 2.5 T	CAT 2000 / 5 T (a)
Capacité nominale (kg)	6000	7000	5000	7000	2500	5000
Hauteur hors tout (mm)	965	965	819	950	820	819
Largeur (mm)	1404	1404	1834	1834	1834	2084
Équipement Machine	×	×	×	×	×	×
Écartement minimal des fourches (mm)	320	370	482	370	482	482
Écartement maximal des fourches (mm)	1200	1250	1698	1690	1698	1850

Dimensions disponibles des fourches

150 x 50 x 1200			52721175			52721208
100 x 60 x 1200	52718348					
150 x 60 x 1200		52655420		52655520		
150 x 50 x 1500			52721176			52721209
100 x 60 x 1500	52718356					
150 x 60 x 1500		52718373		52718375		
100 x 60 x 1800	52718357					
150 x 60 x 1800		52718374		52718377		
150 x 50 x 2000					52721177	52721210

Compatibilité machine

MRT 1645 75	-	-	X	-	X	X
MRT 1645 115	-	-	X	-	X	X
MRT 1845 75	-	-	X	-	X	X
MRT 1845 115	-	-	X	-	X	X
MRT 2145 115	-	-	X	-	X	X
MRT 2260	X	-	-	X	-	-
MRT 2260 e	X	-	-	X	-	-
MRT 2545 115	-	-	X	-	X	X
MRT 2570	-	X	-	X	-	-
MRT 2660	X	-	-	X	-	-
MRT 2660 e	X	-	-	X	-	-
MRT 3060	X	-	-	X	-	-
MRT 3570	-	X	-	X	-	-
MRT 3570 ES	-	X	-	X	-	-
MRT-X 1645	-	-	X	-	X	X
MRT-X 1845	-	-	X	-	X	X
MRT-X 2145	-	-	X	-	X	X
MRT-X 2260	X	-	-	X	-	-
MRT-X 2545	-	-	X	-	X	X
MRT-X 2570	-	X	-	X	-	-
MRT-X 2660	X	-	-	X	-	-
MRT-X 3060	X	-	-	X	-	-
MRT-X 3570	-	X	-	X	-	-
MRT-X 3570 ES	-	X	-	X	-	-

EQUIPEMENT OBLIGATOIRE DES MACHINES : ✕

	CAT 2000 / 7 T (a)	PFB 1320 (c4.5)	PFB 1320 (c4.5b)	PFB 1750 (c9)	PFB 2000 (c9)
Capacité nominale (kg)	7000	4500	4500	9000	9000
Hauteur hors tout (mm)	965	818	819	832	832
Largeur (mm)	2084	1404	1404	1834	2084
Équipement Machine	×	×	×	×	×
Écartement minimal des fourches (mm)	370	458	480	420	420
Écartement maximal des fourches (mm)	1930	1125	1242	1730	1980

Dimensions disponibles des fourches

125 x 50 x 1200		924877			
150 x 60 x 1200	52655525				
200 x 60 x 1200				939056	939058
150 x 60 x 1500	52718378				
200 x 60 x 1500				53021960	53022163
150 x 50 x 1800			52601398		
150 x 60 x 1800	52718379				
200 x 60 x 2000				53025302	53025305

Compatibilité machine

MHT 790 Mining ST5	-	-	-	X	X
MHT 790 ST5	-	-	-	X	X
MHT-X 790 ST3A	-	-	-	X	X
MRT 1645 75	-	X	X	-	-
MRT 1645 115	-	X	X	-	-
MRT 1845 75	-	X	X	-	-
MRT 1845 115	-	X	X	-	-
MRT 2145 115	-	X	X	-	-
MRT 2260	X	-	-	-	-
MRT 2260 e	X	-	-	-	-
MRT 2545 115	-	X	X	-	-
MRT 2570	X	-	-	-	-
MRT 2660	X	-	-	-	-
MRT 2660 e	X	-	-	-	-
MRT 3060	X	-	-	-	-
MRT 3570	X	-	-	-	-
MRT 3570 ES	X	-	-	-	-
MRT-X 1645	-	X	X	-	-
MRT-X 1845	-	X	X	-	-
MRT-X 2145	-	X	X	-	-
MRT-X 2260	X	-	-	-	-
MRT-X 2545	-	X	X	-	-
MRT-X 2570	X	-	-	-	-
MRT-X 2660	X	-	-	-	-
MRT-X 3060	X	-	-	-	-
MRT-X 3570	X	-	-	-	-

EQUIPEMENT OBLIGATOIRE DES MACHINES : ✕



PORTE FOURCHES BASCULANT AVEC DÉPLACEMENT LATÉRAL (MLT - MT)



- Conduite hydraulique nécessaire pour permettre le mouvement des fourches depuis la cabine.
- Fourches basculantes.
- Fourches conformes à la norme FEM/ISO, longueur des fourches selon le modèle.
- Les fourches ne sont pas incluses dans les PFB, merci de commander 2 unités (excepté pour le CAT 1260/5T SS + F 150x50x1200).
- Solution de manutention simple et efficace.
- Adapté au tout-terrain.

[La photo 3D en haut de cette page est la référence 52739518 - CAT 1470/5000 SS].

	CAT 1470 / 5000 SS + F 150x50x1200	PFB 25N 1020 SS	PFB 25N 1260 SS	PFB 35N 1260 SS	PFB 35N 1580 SS	PFB 45N 1670 SS
Distance du centre de gravité (mm)	313	-	-	-	-	-
Capacité nominale (kg)	5000	2500	2500	3500	3500	4500
Poids (kg)	606	135	145	175	300	540
Hauteur hors tout (mm)	698	553	554	658	658	666
Longueur hors-tout (mm)	1573	-	-	-	-	-
Largeur (mm)	1480	1020	1260	1260	1580	1670
Équipement Machine	☺☺	☺☺	☺☺	☺☺	☺☺	☺☺
Déplacement latéral (mm) (mm)	100	100	100	100	100	100
Écartement minimal des fourches (mm)	164	-	-	-	-	-
Écartement maximal des fourches (mm)	1180	-	-	-	-	-

Dimensions disponibles des fourches

125 x 45 x 1200		52000099	52000100	52000101	52000102	
125 x 50 x 1200						52000103
150 x 50 x 1200	52739518					

Compatibilité machine

MLT 625-75 H	-	X	X	-	-	-
MLT 733-115 LSU	-	-	-	X	-	-
MLT 850-145 V+	X	-	-	-	-	-
MLT-X 625-75 H	-	X	X	-	-	-
MLT-X 850-145 V+	X	-	-	-	-	-
MT 625 H	-	X	X	-	-	-
MT 625 H Comfort	-	X	X	-	-	-
MT 625 HA	-	X	X	-	-	-
MT 735 75D ST5	-	-	-	X	X	-
MT 935 75D ST5	-	-	-	X	X	-
MT 1135 75 D	-	-	-	X	X	-
MT 1135 H 100D	-	-	-	X	X	-
MT 1335 75D ST5	-	-	-	X	X	-
MT 1335 100D ST5	-	-	-	X	X	-
MT 1335 H 75D ST5	-	-	-	X	X	-
MT 1335 H 100D ST5	-	-	-	X	X	-
MT 1440 A ST5	-	-	-	-	-	X
MT 1440 easy ST5	-	-	-	-	-	X
MT 1440 HA ST5	-	-	-	-	-	X
MT 1440 ST5	-	-	-	-	-	X
MT 1840 A 100D ST5 S1	-	-	-	-	-	X
MT 1840 easy ST5	-	-	-	-	-	X
MT 1840 HA	-	-	-	-	-	X
MT 1840 ST5	-	-	-	-	-	X
MT-X 733	-	-	-	X	X	-
MT-X 1033	-	-	-	X	X	-
MT-X 1440	-	-	-	-	-	X
MT-X 1440 A	-	-	-	-	-	X

CAT 1470 / 5000 SS + F
150x50x1200

PFB 25N 1020
SS

PFB 25N 1260
SS

PFB 35N 1260
SS

PFB 35N 1580
SS

PFB 45N 1670
SS

Compatibilité machine

	CAT 1470 / 5000 SS + F 150x50x1200	PFB 25N 1020 SS	PFB 25N 1260 SS	PFB 35N 1260 SS	PFB 35N 1580 SS	PFB 45N 1670 SS
MT-X 1840	-	-	-	-	-	X
MT-X 1840 A	-	-	-	-	-	X

EQUIPEMENT OBLIGATOIRE DES MACHINES : 



PORTE FOURCHES BASCULANT AVEC DÉPLACEMENT LATÉRAL (MRT - MHT)



- Déplacement latéral constant.
- Fourches conformes à la norme FEM, longueur des fourches selon le modèle.
- Remarque : Kit de circulation routière obligatoire en Italie. Contactez votre concessionnaire.
- Remarque : Le kit de circulation routière est obligatoire en Allemagne sur les MRT Vision/Vision+. Contactez votre concessionnaire.
- Solution de manutention simple et efficace.



	CAT 2000 / 7 T (a)	PFB 1320 (c4.5)	PFB 1320 (c4.5b)	PFB 1320 (c4.9-a)	PFB 1750 (c9)	PFB 2000 (c9)
Capacité nominale (kg)	7000	4500	4500	4999	9000	9000
Hauteur hors tout (mm)	1000	819	821	821	832	875
Largeur (mm)	2000	1404	1406	1406	1834	1990
Équipement Machine	☺☺	☺☺	☺☺	☺☺	☺☺	☺☺
Déplacement latéral (mm) (mm)	100	100	100	100	100	100
Écartement minimal des fourches (mm)	417	482	392	417	467	-
Écartement maximal des fourches (mm)	1839	1242	1292	1317	1640	1890

Dimensions disponibles des fourches

125 x 50 x 1200			924878			
150 x 50 x 1200				921241		
150 x 60 x 1200	52712870					
200 x 60 x 1200					939057	939059
150 x 50 x 1500		921525		921513		
150 x 60 x 1500	52719378					
200 x 60 x 1500					53025304	53025306
150 x 50 x 2000				921514		
150 x 60 x 2000	52719379					
200 x 60 x 2000					53025303	53025307

Compatibilité machine

MHT 790 ST5	-	-	-	-	X	X
MHT-X 790 ST3A	-	-	-	-	X	X
MRT 1645 75	-	X	X	-	-	-
MRT 1645 115	-	X	X	-	-	-
MRT 1845 75	-	X	X	-	-	-
MRT 1845 115	-	X	X	-	-	-
MRT 2145 115	-	X	X	-	-	-
MRT 2260	X	-	X	X	-	-
MRT 2545 115	-	X	X	-	-	-
MRT 2570	X	-	X	X	-	-
MRT 2660	X	-	X	X	-	-
MRT 3060	X	-	X	X	-	-
MRT 3570	X	-	X	X	-	-
MRT 3570 ES	X	-	X	X	-	-
MRT-X 1645	-	X	X	-	-	-
MRT-X 1845	-	X	X	-	-	-
MRT-X 2145	-	X	X	-	-	-
MRT-X 2260	X	-	X	X	-	-
MRT-X 2545	-	X	X	-	-	-
MRT-X 2570	X	-	X	X	-	-
MRT-X 2660	X	-	X	X	-	-
MRT-X 3060	X	-	X	X	-	-
MRT-X 3570	X	-	X	X	-	-

EQUIPEMENT OBLIGATOIRE DES MACHINES : ☺☺



NOUVEAU

PORTE FOURCHES BASCULANT R-EVOLUTION



- Augmentation importante de la fonctionnalité de votre MRT grâce à une rotation continue de la fourche à 360°.
- 2 capacités : Jusqu'à 5000 kg / 11025 lb frontal (+/- 15°) et jusqu'à 2500 kg / 5513 lb en rotation.
- Attention : le kit de circulation routière obligatoire en Allemagne et en Italie sur MRT Vision+. Contactez votre revendeur.
- Réduire les mouvements et manœuvres de la machine = Économies de consommation de carburant.
- Sécurité : surveillance constante du poids, de l'angle et de la position de la charge ; contrôle adaptatif de la surcharge en fonction de la position de la charge ; Pas d'inclinaison vers l'avant si rotation > 120° et la flèche soulevée à plus de 3 m / 10 ft de haut.
- Réduction des coûts : limite les mouvements et les manœuvres de la machine = réduction de la consommation de carburant.
- Gain de place : meilleure gestion des palettes = moins d'espace de stockage utilisé.
- Manipulation facile de charges longues dans des espaces étroits.
- Gain de place : meilleure gestion des palettes = moins d'espace de stockage utilisé.

[La photo 3D en haut de cette page est la référence CAT 1200 / 5000 R B - 52629990]



CAT 1200 / 5000 R B	
Distance du centre de gravité (mm)	263
Capacité max. en frontal (15° / 15°) (kg)	5000
Capacité max. en rotation (360°) (kg)	2500
Poids (kg)	680
Hauteur hors tout (mm)	1130
Longueur hors-tout (mm)	2208
Largeur (mm)	1420
Équipement Machine	
Rotation 1 (°)	360
Écartement minimal des fourches (mm)	315
Écartement maximal des fourches (mm)	1225

Dimensions disponibles des fourches

125 x 50 x 1200	52629990
-----------------	----------

Compatibilité machine

Numéro de référence E-RECO	52629990
MRT 2260	X
MRT 2260 e	X
MRT 2570	X
MRT 2660	X
MRT 2660 e	X
MRT 3060	X
MRT 3570	X
MRT 3570 ES	X
MRT-X 2260	X
MRT-X 2570	X
MRT-X 2660	X
MRT-X 3060	X
MRT-X 3570	X
MRT-X 3570 ES	X

EQUIPEMENT OBLIGATOIRE DES MACHINES :  + 



PORTE FOURCHES ORIENTABLE



- Fourches FEM cat. 2.
- Rotation hydraulique 90°/90°.
- Utilisation de composants Manitou fiabilisés.
- Rotation à 2 vérins pour plus de précision.
- Capacité droite et tournée 1500 kg / 3308 lb.
- Remarque : Kit de circulation routière obligatoire en Italie. Contactez votre revendeur.
- Accessoire adapté à la manutention des betteraves et autres racines et tubercules.
- Structure à claire-voie.
- Casquette ajourée pour une excellente visibilité.
- Ne convient pas aux travaux de terrassement, ni à la manutention des pierres.

	PFB 90° (h)
Distance du centre de gravité (mm)	755
Capacité nominale (kg)	1500
Poids (kg)	662
Hauteur hors tout (mm)	1008
Longueur hors-tout (mm)	2432
Largeur (mm)	1360
Equipement Machine	

Dimensions disponibles des fourches

100 x 45 x 1200	923348
-----------------	--------

Compatibilité machine

Numéro de référence E-RECO	923348
MRT 2260	X
MRT 2260 e	X
MRT 2570	X
MRT 2660	X
MRT 2660 e	X
MRT 3060	X
MRT 3570	X
MRT 3570 ES	X
MRT-X 2260	X
MRT-X 2570	X
MRT-X 2660	X
MRT-X 3060	X
MRT-X 3570	X
MRT-X 3570 ES	X

EQUIPEMENT OBLIGATOIRE DES MACHINES : 



PORTE-FOURCHE BASCULANT AVEC DOSSERET DE CHARGE (MLT - MT)



- Dossieret de charge boulonné sur le tablier «PFB».
- Note : doit être utilisé avec des fourches FEM.

- Le dossieret de charge stabilise la charge pendant le transport.
- Spécialement utilisé pour des charges hautes.

	PFB 25N 1020 LB	PFB 25N 1260 LB	PFB 35N 1260 LB	PFB 35N 1470 LB	PFB 45N 1670 LB	PFB 45N 2000 LB
Capacité nominale (kg)	2500	2500	3500	3500	4500	4500
Poids (kg)	105	118	130	158	310	360
Hauteur hors tout (mm)	1176	1188	1185	1185	1209	1209
Largeur (mm)	1044	1284	1284	1494	1810	2140
Equipement Machine	×	×	×	×	×	×

Dimensions disponibles des fourches

125 x 45 x 1200	52000198	52000199	52000200	52000201		
125 x 50 x 1200					52000202	52000203

Compatibilité machine

ALT950	-	-	X	-	-	-
MLA-T 533-145 V+ - ST5	-	-	X	-	-	-
MLT 625-75 H	X	X	-	-	-	-
MLT 630-115	-	-	X	X	-	-
MLT 630-115 V	-	-	X	X	-	-
MLT 630-115 V CP	-	-	X	X	-	-
MLT 635-130 PS+	-	-	X	X	-	-
MLT 635-140 V+	-	-	X	X	-	-
MLT 730-115 V	-	-	X	X	-	-
MLT 730-115 V CP	-	-	X	X	-	-
MLT 733-115 LSU	-	-	X	X	-	-
MLT 737-130 PS+	-	-	-	-	X	X
MLT 741-130 PS+	-	-	-	-	X	X
MLT 741-140 V+	-	-	-	-	X	X
MLT 841-145 PS+	-	-	-	-	X	X
MLT 940-140 V+	-	-	-	-	X	X
MLT 1041-145 PS+L	-	-	-	-	X	X
MLT-X 625-75 H	X	X	-	-	-	-
MLT-X 735 T LSU	-	-	X	X	-	-
MLT-X 735 T LSU (70 KW)	-	-	X	X	-	-
MLT-X 737-130 PS+	-	-	-	-	X	X
MLT-X 841 - 145 PS+	-	-	-	-	X	X
MLT-X 1041-145 PS+L	-	-	-	-	X	X
MT 625 H	X	-	-	-	-	-
MT 625 H Comfort	X	-	-	-	-	-
MT 625 HA	X	-	-	-	-	-
MT 735 75D ST5	-	-	X	X	-	-
MT 935 75D ST5	-	-	X	X	-	-
MT 1135 75 D	-	-	X	X	-	-
MT 1135 H 100D	-	-	X	X	-	-
MT 1335 75D ST5	-	-	X	X	-	-
MT 1335 100D ST5	-	-	X	X	-	-
MT 1335 H 75D ST5	-	-	X	X	-	-
MT 1335 H 100D ST5	-	-	X	X	-	-

PFB 25N 1020 LB

PFB 25N 1260 LB

PFB 35N 1260 LB

PFB 35N 1470 LB

PFB 45N 1670 LB

PFB 45N 2000 LB

Compatibilité machine						
MT 1440 A ST5	-	-	-	-	X	X
MT 1440 easy ST5	-	-	-	-	X	X
MT 1440 HA ST5	-	-	-	-	X	X
MT 1440 ST5	-	-	-	-	X	X
MT 1840 A 100D ST5 S1	-	-	-	-	X	X
MT 1840 easy ST5	-	-	-	-	X	X
MT 1840 HA	-	-	-	-	X	X
MT 1840 ST5	-	-	-	-	X	X
MT-X 733	-	-	X	X	-	-
MT-X 1033	-	-	X	X	-	-
MT-X 1440	-	-	-	-	X	X
MT-X 1440 A	-	-	-	-	X	X
MT-X 1840	-	-	-	-	X	X
MT-X 1840 A	-	-	-	-	X	X

EQUIPEMENT OBLIGATOIRE DES MACHINES : X



POSITIONNEUR HYDRAULIQUE DE FOURCHES FLOTTANTES



- Écartement des fourches : 275 mm/1010 mm / 11 in/40 in.
- Dossieret de charge standard.
- Note : L'écartement des fourches est calculé depuis le milieu de celle-ci.

[La photo 3D en haut de cette page est la référence CAF 1260 / 4500 P - 52000273].

- L'accessoire indispensable sur les chantiers.
- Un modèle unique pour l'ensemble de la gamme de télescopiques de construction MT : un point positif pour les parcs de loueurs.
- Combine les avantages des fourches flottantes tout terrain au confort du positionnement hydraulique des fourches pour s'adapter à toutes les palettes.
- Gain de temps certain : changement de l'écartement des fourches depuis la cabine.
- Sécurité : verrouillage des fourches pour les déplacements sur route.



CAF 1260 / 4500 P	
Distance du centre de gravité (mm)	305
Capacité nominale (kg)	4500
Poids (kg)	350
Hauteur hors tout (mm)	1184
Longueur hors-tout (mm)	1532
Section de fourches X Largeur de fourches X Longueur de fourches (mm)	50 X 100 X 1200
Largeur (mm)	1303
Équipement Machine	
Écartement minimal des fourches (mm)	384
Écartement maximal des fourches (mm)	1010

Dimensions disponibles des fourches	
120 x 50 x 1170	52000273

Compatibilité machine	
MT 625 H	X
MT 625 H Comfort	X
MT 625 HA	X
MT 730 H	X
MT 735 75D ST5	X
MT 930 H	X
MT 930 HA	X
MT 935 75D ST5	X
MT 1135 75 D	X
MT 1135 H 100D	X
MT 1335 75D ST5	X
MT 1335 100D ST5	X
MT 1335 H 75D ST5	X
MT 1335 H 100D ST5	X
MT 1840 easy ST5	X
MT-X 733	X
MT-X 1033	X
MT-X 1440	X
MT-X 1440 A	X
MT-X 1840	X
MT-X 1840 A	X

EQUIPEMENT OBLIGATOIRE DES MACHINES : 



TABLIER À FOURCHES FLOTTANTES (MLT - MT)



- Dossier de charge standard.
- Nivellement de la fourche.

- Solution adaptée au tout-terrain : fourches flottantes + nivellement.

	TFF 35 MT (a)	TFF 35 MT (c)	TFF 35 MT (UK)	TFF 45 MT (a)	TFF 45 MT (c)	TFF 75 MT
Capacité nominale (kg)	3500	3500	3500	4500	4500	7500
Largeur (mm)	1140	1400	1140	1160	1420	1495
Équipement Machine	×	×	×	×	×	×
Écartement maximal des fourches (mm)	1040	1300	1040	1040	1300	1430

Dimensions disponibles des fourches

125 x 45 x 1200	654093	654094				
100 x 50 x 1200			788793	788794		
125 x 50 x 1200				653344	653345	
200 x 60 x 1200						528083
200 x 60 x 1500						578154

Compatibilité machine

Numéro de référence	-	-	-	-	-	504280
MLT 630-115	X	X	-	-	-	-
MLT 630-115 V	X	X	-	-	-	-
MLT 630-115 V CP	X	X	-	-	-	-
MLT 635-130 PS+	X	X	-	-	-	-
MLT 635-140 V+	-	X	-	-	-	-
MLT 730-115 V	X	X	-	-	-	-
MLT 730-115 V CP	X	X	-	-	-	-
MLT 733-115 LSU	-	X	-	-	-	-
MLT 737-130 PS+	-	-	-	X	X	-
MLT 741-130 PS+	-	-	-	X	X	-
MLT 741-140 V+	-	-	-	X	X	-
MLT 841-145 PS+	-	-	-	X	X	-
MLT 850-145 V+	-	-	-	-	-	X
MLT 940-140 V+	-	-	-	X	X	-
MLT 961-160 V+ L	-	-	-	-	-	X
MLT 1041-145 PS+L	-	-	-	X	X	-
MLT-X 732	X	-	-	-	-	-
MLT-X 735 T LSU	X	X	-	-	-	-
MLT-X 735 T LSU (70 KW)	X	-	-	-	-	-
MLT-X 737-130 PS+	-	-	-	X	X	-
MLT-X 841 - 145 PS+	-	-	-	X	X	-
MLT-X 850-145 V+	-	-	-	-	-	X
MLT-X 961-160 V+ L	-	-	-	-	-	X
MLT-X 1035 LT LSU	X	X	-	X	-	-
MLT-X 1041-145 PS+L	-	-	-	X	X	-
MT 1440 A ST5	-	-	-	X	X	-
MT 1440 easy ST5	-	-	-	X	X	-
MT 1440 HA ST5	-	-	-	X	X	-
MT 1440 ST5	-	-	-	X	X	-
MT 1840 A 100D ST5 S1	-	-	-	X	X	-
MT 1840 easy ST5	-	-	-	X	X	-

	TFF 35 MT (a)	TFF 35 MT (c)	TFF 35 MT (UK)	TFF 45 MT (a)	TFF 45 MT (c)	TFF 75 MT
--	---------------	---------------	----------------	---------------	---------------	-----------

Compatibilité machine						
MT 1840 HA	-	-	-	X	X	-
MT 1840 ST5	-	-	-	X	X	-
MT-X 733	X	X	X	-	-	-
MT-X 1033	X	X	X	-	-	-
MT-X 1440	-	-	-	X	X	-
MT-X 1440 A	-	-	-	X	X	-
MT-X 1840	-	-	-	X	X	-
MT-X 1840 A	-	-	-	X	X	-

EQUIPEMENT OBLIGATOIRE DES MACHINES : ✕



TABLIER À FOURCHES FLOTTANTES - DOSSERET ET FOURCHES (MHT)



- Dossier de charge standard.
- Mise à niveau de la fourche.
- Possibilité de blocage des fourches lors du déplacement - commander le kit réf. 52675100.
- Remarque : Kit de circulation routière obligatoire en Italie. Contactez votre concessionnaire.
- Solution adaptée au tout-terrain : fourches flottantes + nivellement.

	CAF 1750 / 15 T	CAF 1750 / 16 T	CAF 1750 / 20 T	CAF 1750 / 12.5 T	CAF 2000 / 22 T	CAF 2000 / 25 T	CAF 2500 / 15 T
Capacité nominale (kg)	15000	16000	20000	12500	22000	25000	15000
Hauteur hors tout (mm)	1604	1515	1604	1515	1624	1624	1605
Largeur (mm)	1750	1900	1750	1900	2140	2140	2500
Équipement Machine	×	×	×	×	×	×	×
Écartement minimal des fourches (mm)	455	520	455	560	1105	1045	1005
Écartement maximal des fourches (mm)	1605	1750	1605	1750	1970	1970	2355

Dimensions disponibles des fourches

180 x 75 x 1200		52699113					
200 x 80 x 1200			52694204				
180 x 75 x 1500		52699114					
180 x 75 x 1800		52699115					
200 x 80 x 1800			52694205				
220 x 100 x 1800						52694547	
200 x 85 x 2400				52699116			
200 x 95 x 2400	52694206						52694209
250 x 100 x 2400					52694548		
200 x 95 x 3000							52694210

Compatibilité machine

MHT 10135 ST5	-	X	-	X	-	-	-
MHT 10160 ST5	-	X	-	X	-	-	-
MHT 10200 ST5	X	-	X	-	-	-	X
MHT 11250 Mining ST5	-	-	-	-	X	X	-
MHT 11250 ST5	-	-	-	-	X	X	-
MHT-X 10135 ST3A	-	X	-	X	-	-	-
MHT-X 10160 ST3A	-	X	-	X	-	-	-
MHT-X 10200 ST3A	X	-	X	-	-	-	X
MHT-X 11250 Mining	-	-	-	-	X	X	-
MHT-X 11250 ST3A	-	-	-	-	X	X	-

EQUIPEMENT OBLIGATOIRE DES MACHINES : ✕

	CAF 2500 / 16 T	CAF 2500 / 20 T	CAF 2500 / 22 T	CAF 2500 / 25 T	CAF 2500 / 12.5 T	TFF 9 T (a)	TFF 9 T (b)
Capacité nominale (kg)	16000	20000	22000	25000	12500	9000	9000
Hauteur hors tout (mm)	1530	1524	1624	1624	1529	1405	1000
Largeur (mm)	2500	2500	2530	2530	2500	1585	2132
Équipement Machine	×	×	×	×	×	×	×
Écartement minimal des fourches (mm)	965	1005	1105	1045	1005	535	555
Écartement maximal des fourches (mm)	2365	2355	2360	2365	2365	1425	1995

Dimensions disponibles des fourches

200 x 60 x 1200						939800	939347
180 x 75 x 1200	52700264						
200 x 80 x 1200		52694207					
200 x 60 x 1500						939345	939348
180 x 75 x 1500	52700265						
180 x 75 x 1800	52700266						
200 x 80 x 1800		52694208					
220 x 100 x 1800				52694549			
200 x 60 x 2000						939346	939349
200 x 85 x 2400					52700267		
250 x 100 x 2400			52694550				
250 x 100 x 3000			52694551				

Compatibilité machine

MHT 790 Mining ST5	-	-	-	-	-	X	X
MHT 790 ST5	-	-	-	-	-	X	X
MHT 10135 ST5	X	-	-	-	X	-	-
MHT 10160 ST5	X	-	-	-	X	-	-
MHT 10200 ST5	-	X	-	-	-	-	-
MHT 11250 Mining ST5	-	-	X	X	-	-	-
MHT 11250 ST5	-	-	X	X	-	-	-
MHT-X 790 ST3A	-	-	-	-	-	X	X
MHT-X 10135 ST3A	X	-	-	-	X	-	-
MHT-X 10160 ST3A	X	-	-	-	X	-	-
MHT-X 10200 ST3A	-	X	-	-	-	-	-
MHT-X 11250 Mining	-	-	X	X	-	-	-
MHT-X 11250 ST3A	-	-	X	X	-	-	-

EQUIPEMENT OBLIGATOIRE DES MACHINES : ✕



TABLIER À FOURCHES FLOTTANTES - DOSSERET ET FOURCHES (MRT)



- Dossier de charge standard.
- Mise à niveau de la fourche.
- Possibilité de blocage des fourches lors du déplacement - commander le kit réf. 52675100.
- Remarque : Kit de circulation routière obligatoire en Italie. Contactez votre concessionnaire.
- Remarque : Le kit de circulation routière est obligatoire en Allemagne sur les MRT Vision/Vision+. Contactez votre concessionnaire.

- Solution adaptée au tout-terrain : fourches flottantes + nivellement.

[La photo 3D en haut de cette page est la référence CAF 1030 / 6 T - 52658467].

	CAF 1030 / 6 T	CAF 1030 / 7 T	CAF 1030 / 4.5 T	CAF 1800 / 7 T	TFF 4.5 T
Capacité nominale (kg)	6000	7000	4500	7000	4500
Hauteur hors tout (mm)	1009	1049	1280	1067	1280
Largeur (mm)	1110	1130	1127	1900	1127
Équipement Machine	×	×	×	×	×
Écartement minimal des fourches (mm)	500	598	215	598	265
Écartement maximal des fourches (mm)	1028	1028	1030	1798	1030

Dimensions disponibles des fourches

125 x 50 x 1200					924857
100 x 60 x 1200	52658467		52721040		
125 x 60 x 1200		52676010		52701150	
100 x 60 x 1500	52719487				
125 x 60 x 1500		52719444		52719494	
100 x 60 x 1800	52719488				
125 x 60 x 1800		52719446		52719495	

Compatibilité machine

MRT 1645 75	-	-	X	-	X
MRT 1645 115	-	-	X	-	X
MRT 1845 75	-	-	X	-	X
MRT 1845 115	-	-	X	-	X
MRT 2145 115	-	-	X	-	X
MRT 2260	X	-	-	X	-
MRT 2260 e	X	-	-	X	-
MRT 2545 115	-	-	X	-	X
MRT 2570	-	X	-	X	-
MRT 2660	X	-	-	X	-
MRT 2660 e	X	-	-	X	-
MRT 3060	X	-	-	X	-
MRT 3570	-	X	-	X	-
MRT 3570 ES	-	X	-	X	-
MRT-X 1645	-	-	X	-	X
MRT-X 1845	-	-	X	-	X
MRT-X 2145	-	-	X	-	X
MRT-X 2260	X	-	-	X	-
MRT-X 2545	-	-	X	-	X
MRT-X 2570	-	X	-	X	-
MRT-X 2660	X	-	-	X	-
MRT-X 3060	X	-	-	X	-
MRT-X 3570	-	X	-	X	-
MRT-X 3570 ES	-	X	-	X	-

EQUIPEMENT OBLIGATOIRE DES MACHINES : ×



TABLIER À FOURCHES FLOTTANTES - DOSSERET ET FOURCHES (MT - MLT)



- Dossier de charge standard.
- Mise à niveau de la fourche.
- Possibilité de blocage des fourches lors du déplacement - commander le kit réf. 52675100.
- Remarque : Kit de circulation routière obligatoire en Italie. Contactez votre concessionnaire.

- Solution adaptée au tout-terrain : fourches flottantes + nivellement.

[La photo 3D en haut de cette page est la référence CAF 1000 / 3 LB - 52654990].

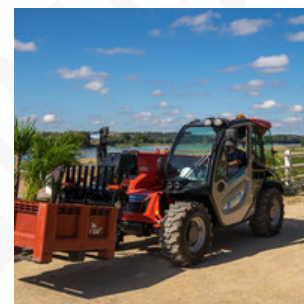

	CAF 1000 / 3 LB	CAF 1000 / 3 LB (b)	CAF 1000 / 1.5 LB	CAF 1000 / 4.1 LB	CAF 1300 / 4.1 LB
Distance du centre de gravité (mm)	308	263	168	275	259
Capacité nominale (kg)	3000	3000	1500	4100	4100
Poids (kg)	240	254	175	306	355
Hauteur hors tout (mm)	989	989	1049	1036	1036
Longueur hors-tout (mm)	1359	1479	1384	1514	1514
Largeur (mm)	1002	1002	1156	1160	1420
Équipement Machine	×	×	×	×	×
Écartement minimal des fourches (mm)	244	284	160	493	245
Écartement maximal des fourches (mm)	924	924	927	1022	1282

Dimensions disponibles des fourches

100 x 50 x 1070	52654990				
75 x 35 x 1100			52693600		
120 x 40 x 1200		52744200			
100 x 50 x 1200				52722290	52810870

Compatibilité machine

Numéro de référence	52654990	52744200	-	52722290	52810870
All-Tach®	-	-	52693600	-	-
Tablier 4 points	-	-	52723634	-	-
Tablier Euro	-	-	52723635	-	-
AL230	-	-	X	-	-
AL320	-	-	X	-	-
AL330	-	-	X	-	-
AL420	-	-	X	-	-
AL430	-	-	X	-	-
AL530	-	-	X	-	-
GCT 3-14	-	-	X	-	-
GCT 3-14 +	-	-	X	-	-
MLA 2-25 H	-	-	X	-	-
MLA 3-25 H	-	-	X	-	-
MLA 3-25 H-C	-	-	X	-	-
MLA 4-50 H	-	-	X	-	-
MLA 4-50 H-C	-	-	X	-	-
MLA 5-50 H	-	-	X	-	-
MLT 420-60 H	X	X	-	-	-
MLT 625-75 H	X	X	-	-	-
MLT 733-115 LSU	-	-	-	X	-
MLT 737-130 PS+	-	-	-	X	-
MLT 741-130 PS+	-	-	-	X	-
MLT 741-140 V+	-	-	-	X	-
MLT 841-145 PS+	-	-	-	X	-
MLT 940-140 V+	-	-	-	X	-
MLT 1041-145 PS+L	-	-	-	X	-
MLT-X 625-75 H	X	X	-	-	-

CAF 1000 / 3 LB	CAF 1000 / 3 LB (b)	CAF 1000 / 1.5 LB	CAF 1000 / 4.1 LB	CAF 1300 / 4.1 LB
-----------------	---------------------	-------------------	-------------------	-------------------

Compatibilité machine				
MLT-X 732	-	-	-	X
MLT-X 735 T LSU	-	-	-	X
MLT-X 735 T LSU (70 KW)	-	-	-	X
MLT-X 737-130 PS+	-	-	-	X
MLT-X 841 - 145 PS+	-	-	-	X
MLT-X 1035 LT LSU	-	-	-	X
MLT-X 1041-145 PS+L	-	-	-	X
MT 420 H	X	X	-	-
MT 625 H	X	X	-	-
MT 625 H Comfort	X	X	-	-
MT 625 HA	X	X	-	-
MT 730 H	X	X	-	-
MT 735 75D ST5	-	-	-	X
MT 930 H	X	X	-	-
MT 930 HA	X	X	-	-
MT 935 75D ST5	-	-	-	X
MT 1135 75 D	-	-	-	X
MT 1135 H 100D	-	-	-	X
MT 1335 75D ST5	-	-	-	X
MT 1335 100D ST5	-	-	-	X
MT 1335 H 75D ST5	-	-	-	X
MT 1335 H 100D ST5	-	-	-	X
MT 1440 A ST5	-	-	-	X
MT 1440 easy ST5	-	-	-	X
MT 1440 HA ST5	-	-	-	X
MT 1440 ST5	-	-	-	X
MT 1840 A 100D ST5 S1	-	-	-	X
MT 1840 easy ST5	-	-	-	X
MT 1840 HA	-	-	-	X
MT 1840 ST5	-	-	-	X
MT-X 420 H	X	X	-	-
MT-X 733	-	-	-	X
MT-X 1033	-	-	-	X
MT-X 1440	-	-	-	X
MT-X 1440 A	-	-	-	X
MT-X 1840	-	-	-	X
MT-X 1840 A	-	-	-	X
ULM 412 H	-	-	X	-
ULM 412 H	-	-	X	-
ULM 415 H	-	-	X	-
ULM 415 H	-	-	X	-

EQUIPEMENT OBLIGATOIRE DES MACHINES : X



TABLIER À FOURCHES FLOTTANTES À DÉPLACEMENT LATÉRAL (MRT)



- Conduite hydraulique nécessaire pour permettre le mouvement des fourches depuis la cabine.
- Fourches à broches.
- Dossieret de charge boulonné pour une meilleure longévité.
- Tablier à fourches flottantes avec déplacement latéral hydraulique pour un placement efficace de la charge.
- Dossier de charge pour une plus grande stabilité de la charge.

[La photo 3D en haut de cette page est la référence TFF 1030 TDL 5 T - 924864].

TFF 1030 TDL 5 T	
Distance du centre de gravité (mm)	367
Capacité nominale (kg)	5000
Poids (kg)	625
Hauteur hors tout (mm)	1481
Longueur hors-tout (mm)	1672
Largeur (mm)	1128
Équipement Machine	
Déplacement latéral (mm) (mm)	100
Écartement minimal des fourches (mm)	410
Écartement maximal des fourches (mm)	1028

Dimensions disponibles des fourches	
125 x 50 x 1200	924864

Compatibilité machine	
MRT 1645 75	X
MRT 1645 115	X
MRT 1845 75	X
MRT 1845 115	X
MRT 2145 115	X
MRT 2260	X
MRT 2260 e	X
MRT 2545 115	X
MRT 2570	X
MRT 2660	X
MRT 2660 e	X
MRT 3060	X
MRT 3570	X
MRT 3570 ES	X
MRT-X 1645	X
MRT-X 1845	X
MRT-X 2145	X
MRT-X 2260	X
MRT-X 2545	X
MRT-X 2570	X
MRT-X 2660	X
MRT-X 3060	X
MRT-X 3570	X
MRT-X 3570 ES	X

EQUIPEMENT OBLIGATOIRE DES MACHINES :







TABLIER À FOURCHES FLOTTANTES À DÉPLACEMENT LATÉRAL (MT)



- Conduite hydraulique nécessaire pour permettre le mouvement des fourches depuis la cabine.
- Fourches à broches.
- Dossier de charge boulonné pour une meilleure longévité.
- Tablier à fourches flottantes avec déplacement latéral hydraulique pour un placement efficace de la charge.
- Dossier de charge pour une plus grande stabilité de la charge.

[La photo 3D en haut de cette page est la référence TFF 35 DL 1040 - 751543].

	TFF 29 DL 1040	TFF 35 DL 1040	TFF 35 DL 1300	TFF 45 DL 1040	TFF 45 DL 1300
Capacité nominale (kg)	2900	3500	3500	4500	4500
Largeur (mm)	1040	1040	1300	1040	1300
Équipement Machine					

Dimensions disponibles des fourches

120 x 40 x 1200	751378				
125 x 45 x 1200		751543	751544		
125 x 50 x 1200				751545	751546

Compatibilité machine

MT 730 H	-	X	-	-	-
MT 735 75D ST5	-	X	-	-	-
MT 930 H	-	X	-	-	-
MT 930 HA	-	X	-	-	-
MT 935 75D ST5	-	X	-	-	-
MT 1135 75 D	-	X	-	-	-
MT 1135 H 100D	-	X	-	-	-
MT 1335 75D ST5	-	X	-	-	-
MT 1335 100D ST5	-	X	-	-	-
MT 1335 H 75D ST5	-	X	-	-	-
MT 1335 H 100D ST5	-	X	-	-	-
MT-X 733	-	X	-	-	-
MT-X 1033	-	X	-	-	-
MT 1440 A ST5	-	-	-	X	X
MT 1440 easy ST5	-	-	-	X	X
MT 1440 HA ST5	-	-	-	X	X
MT 1440 ST5	-	-	-	X	X
MT 1840 A 100D ST5 S1	-	-	-	X	X
MT 1840 easy ST5	-	-	-	X	X
MT 1840 HA	-	-	-	X	X
MT 1840 ST5	-	-	-	X	X
MT-X 733	-	-	X	-	-
MT-X 1033	-	-	X	-	-
MT-X 1440	-	-	-	X	X
MT-X 1440 A	-	-	-	X	X
MT-X 1840	-	-	-	X	X
MT-X 1840 A	-	-	-	X	X
MXT 840 K	-	-	-	X	-
MXT 840 P	-	-	-	X	-
MXT 1740 K	-	-	-	X	-
MXT 1740 P	-	-	-	X	-

EQUIPEMENT OBLIGATOIRE DES MACHINES : 



TABLIER À FOURCHES FLOTTANTES AVEC CORRECTEUR DE NIVEAU HYDRAULIQUE



- Fourches flottantes à broches.
- Écartement maximal des fourches de 1180 mm / 46 in (bord extérieur des fourches).
- Remarque : kit de circulation routière obligatoire en Italie. Contactez votre concessionnaire.
- Remarque : le kit de circulation routière est obligatoire en Allemagne sur les MRT Vision/ Vision+. Contactez votre concessionnaire.
- Collecte et mise en place faciles des palettes grâce à la mise à niveau hydraulique du chariot.
- Simplicité et précision : mise à niveau avec un vérin hydraulique.

	CAF 1200 / 5 B L	TFF 1230 + Levelling (a)
Distance du centre de gravité (mm)	397	258
Capacité nominale (kg)	5000	4900
Poids (kg)	630	617
Hauteur hors tout (mm)	1320	1420
Longueur hors-tout (mm)	1703	1545
Largeur (mm)	1311	1311
Équipement Machine	☒☒	☒☒
Écartement minimal des fourches (mm)	1180	1010

Dimensions disponibles des fourches

125 x 50 x 1200	52762430	924876
-----------------	----------	--------

Compatibilité machine

MRT 1645 75	-	X
MRT 1645 115	-	X
MRT 1845 75	-	X
MRT 1845 115	-	X
MRT 2145 115	-	X
MRT 2260	X	-
MRT 2260 e	X	-
MRT 2545 115	-	X
MRT 2570	X	-
MRT 2660	X	-
MRT 2660 e	X	-
MRT 3060	X	-
MRT 3570	X	-
MRT 3570 ES	X	-
MRT-X 1645	-	X
MRT-X 1845	-	X
MRT-X 2145	-	X
MRT-X 2260	X	-
MRT-X 2545	-	X
MRT-X 2570	X	-
MRT-X 2660	X	-
MRT-X 3060	X	-
MRT-X 3570	X	-
MRT-X 3570 ES	X	-

EQUIPEMENT OBLIGATOIRE DES MACHINES : ☒☒



TABLIER FOURCHES FLOTTANTES AVEC POSITIONNEUR POUR CHARGES LOURDES



- Conception haute résistance pour les applications tout-terrain.
- Positionnement de la fourche par goupille.
- Fourches basculantes.
- Supports de vérins : empêchent les vérins de se plier dans des conditions difficiles.
- Note : l'écartement des fourches est mesuré sur les bords extérieurs des fourches.

[L'image 3D en haut de cette page est la référence CAT 2500 / 22T + P - 52727776].

- Accessoire indispensable pour les MHT.
- Conçu pour une utilisation tout-terrain, adapté même aux pires conditions de travail.
- Epaisseur limitée pour une meilleure capacité résiduelle.
- Protection maximale des composants.
- Visibilité améliorée pour une vitesse de travail plus élevée.
- Possibilité de déverrouiller pour la rendre flottante (seulement 9 t / 19845 lb).



	CAT 2500 / 15T + P	CAT 2500 / 16T + P	CAT 2500 / 20T + P	CAT 2500 / 22T + P	CAT 2500 / 25T + P	CAT 2500 / 12.5T + P	TFF + positionneur 9t 2000mm	TFF + positionneur 9t 2500mm
Capacité nominale (kg)	15000	16000	20000	22000	25000	12500	9000	9000
Hauteur hors tout (mm)	1638	1610	1638	1638	1638	1610	1136	1136
Largeur (mm)	2500	2500	2500	2500	2500	2500	2027	2527
Équipement Machine	☺☺	☺☺	☺☺	☺☺	☺☺	☺☺	☺☺	☺☺
Écartement minimal des fourches (mm)	1055	1055	1055	1055	1055	1055	600	1001
Écartement maximal des fourches (mm)	2335	2335	2335	2335	2335	2335	1895	2395

Dimensions disponibles des fourches

200 x 60 x 1200							939350	939355
200 x 80 x 1200			52727771					
200 x 60 x 1500							939351	939356
200 x 85 x 1500		52727768						
200 x 60 x 1800							939054	939216
200 x 80 x 1800			52727772					
200 x 85 x 1800		52727769						
250 x 100 x 1800					52727775			
200 x 60 x 2000							53009730	53006760
200 x 85 x 2400						52727770		
200 x 95 x 2400	52727773							
250 x 100 x 2400				52727776				
200 x 95 x 3000	52727774							
250 x 100 x 3000				52727777				

Compatibilité machine

MHT 790 Mining ST5	-	-	-	-	-	-	X	X
MHT 790 ST5	-	-	-	-	-	-	X	X
MHT 10135 ST5	-	X	-	-	-	X	-	-
MHT 10160 ST5	-	X	-	-	-	X	-	-
MHT 10200 ST5	X	-	X	-	-	-	-	-
MHT 11250 Mining ST5	-	-	-	X	X	-	-	-
MHT 11250 ST5	-	-	-	X	X	-	-	-
MHT-X 790 Mining ST3A	-	-	-	-	-	-	X	-
MHT-X 790 ST3A	-	-	-	-	-	-	X	X
MHT-X 10135 ST3A	-	X	-	-	-	X	-	-
MHT-X 10160 ST3A	-	X	-	-	-	X	-	-
MHT-X 10200 ST3A	X	-	X	-	-	-	-	-
MHT-X 11250 Mining	-	-	-	X	X	-	-	-
MHT-X 11250 ST3A	-	-	-	X	X	-	-	-

EQUIPEMENT OBLIGATOIRE DES MACHINES : ☺☺



TABLIER FOURCHES FLOTTANTES AVEC POSITIONNEUR POUR CHARGES LOURDES À DÉPLACEMENT LATÉRAL



- Conception robuste pour les applications sur terrain accidenté.
- Positionnement des fourches de type barre + déplacement latéral constant.
- Fourches à goupille insérées dans des "glissières" - mouvement précis et fiabilité.
- Système breveté de déplacement latéral - tige chromée + glissières.
- Fourches flottantes.
- Porte-cylindres : empêche les cylindres de se plier dans des conditions difficiles.
- Remarque : l'écartement des fourches est mesuré sur les bords extérieurs de la fourche.
- Accessoire indispensable pour le MHT.
- Conception tout-terrain - fiabilité même dans les pires conditions.
- Épaisseur limitée pour plus de capacité.
- Protection maximale des composants.
- Visibilité améliorée - opérations plus rapides.
- Cylindre de changement de vitesse latéral placé sur le côté droit - encore plus de visibilité.
- Possibilité de verrouiller la flottaison des fourches en cas de besoin (nb : ne convient pas pour déverser une charge depuis les fourches).

[La photo 3D en haut de cette page est la référence CAT 2500 / 22T + P+ SS - 52697145].



	CAT 2500 / 15T + P + SS	CAT 2500 / 16T + P + SS	CAT 2500 / 20T + P + SS	CAT 2500 / 22T + P + SS	CAT 2500 / 25T + P + SS
Capacité nominale (kg)	15000	16000	20000	22000	25000
Hauteur hors tout (mm)	1638	1610	1640	1640	1639
Largeur (mm)	2494	2494	2494	2494	2494
Équipement Machine	☞☞	☞☞	☞☞	☞☞	☞☞
Déplacement latéral (mm) (mm)	320	320	320	295	295
Écartement minimal des fourches (mm)	1055	1055	1055	1155	1155
Écartement maximal des fourches (mm)	2335	2335	2335	2335	2335

Dimensions disponibles des fourches

200 x 85 x 1200			52697220		
200 x 85 x 1500		52708640			
200 x 85 x 1800		52708641	52697225		
250 x 100 x 1800					52697150
200 x 95 x 2400	52697230				
250 x 100 x 2400				52697145	
200 x 95 x 3000	52697235				
250 x 100 x 3000				52697020	

Compatibilité machine

Numéro de référence E-RECO	-	-	-	-	52697150
MHT 10135 ST5	-	X	-	-	-
MHT 10160 ST5	-	X	-	-	-
MHT 10200 ST5	X	-	X	-	-
MHT 11250 Mining ST5	-	-	-	X	X
MHT 11250 ST5	-	-	-	X	X
MHT-X 10135 ST3A	-	X	-	-	-
MHT-X 10160 ST3A	-	X	-	-	-
MHT-X 10200 ST3A	X	-	X	-	-
MHT-X 11250 Mining	-	-	-	X	X
MHT-X 11250 ST3A	-	-	-	X	X

EQUIPEMENT OBLIGATOIRE DES MACHINES : ☞☞

	CAT 2500 / 12.5T + P + SS	CAT 2900 / 33T + P + SS (a)	PF 9T + DL L2000	PF 9T + DL L2500
Capacité nominale (kg)	12500	33000	9000	9000
Hauteur hors tout (mm)	1610	2207	1136	1136
Largeur (mm)	2494	2937	2027	2527
Équipement Machine	☞☞	☞☞	☞☞	☞☞
Déplacement latéral (mm) (mm)	320	-	200	200
Écartement minimal des fourches (mm)	1055	1220	600	1000
Écartement maximal des fourches (mm)	2335	2710	1896	2395

Dimensions disponibles des fourches

200 x 60 x 1200			939352	939357
200 x 60 x 1500			939055	53004234
200 x 60 x 1800			939353	939358
250 x 110 x 1800		52607626		
200 x 60 x 2000			939354	939359
200 x 85 x 2400	52708642			
250 x 110 x 2400		52602600		
250 x 110 x 3000		52605817		

Compatibilité machine

Numéro de référence E-RECO	-	-	-	-
MHT 790 Mining ST5	-	-	X	X
MHT 790 ST5	-	-	X	X
MHT 10135 ST5	X	-	-	-
MHT 10160 ST5	X	-	-	-
MHT 12330	-	X	-	-
MHT-X 790 ST3A	-	-	X	X
MHT-X 10135 ST3A	X	-	-	-
MHT-X 10160 ST3A	X	-	-	-
MHT-X 12330	-	X	-	-

EQUIPEMENT OBLIGATOIRE DES MACHINES : ☞☞



TABLIER PORTE-FOURCHES (MACHINES COMPACTES)



- Chariot large avec dossieret pour plus de stabilité pendant le voyage.
- Fourches FEM standardisées, coulissantes latérales.
- Un accessoire universel pour la manutention de palettes.

	CAT 920 / 1000	CAT 920 / 1100	CAT 920 / 1200	CAT 1200 / 1200	CAT 1210 / 1200 (b)	CAT 1220 / 1000 (a)	CAT 1220 / 1100 (a)	CAT 1220 / 1200 (a)
Capacité nominale (kg)	1000	1100	1200	1200	1200	1000	1100	1200
Hauteur hors tout (mm)	893	893	893	888	890	890	890	890
Longueur de fourches (mm)	1000	1100	1200	1200	1200	1000	1100	1200
Largeur (mm)	915	915	915	1212	1212	1212	1212	1212
Profondeur (mm)	1160	1260	1360	1488	1350	1318	1318	1318
Equipement Machine	×	×	×	×	×	×	×	×

Compatibilité machine								
All-Tach® étroit	52807868	52807867	52799512	-	-	-	-	-
All-Tach®	N004019	-	-	-	52799516	-	-	-
Tablier 4 points	52813313	52796388	52799521	-	52799513	-	-	-
Tablier Euro	52807866	52799511	-	-	52799514	-	-	-
1050R	-	-	-	-	-	X	-	-
1050RT	-	-	-	-	-	X	-	-
1350R NXT2	-	-	-	-	-	X	-	-
1650R	-	-	-	-	-	-	X	X
1650RT	-	-	-	-	-	-	X	X
1950RT	-	-	-	-	-	-	X	X
1950RT	-	-	-	-	-	-	X	X
1950RT	-	-	-	-	-	-	X	X
1950RT	-	-	-	-	-	-	X	X
2700V NXT2	-	-	-	-	-	-	X	X
3300V NXT2	-	-	-	-	-	-	X	X
4200V	-	-	-	-	-	-	X	X
AL230	X	X	-	-	-	-	-	-
AL320	X	X	-	-	-	-	-	-
AL330	X	X	-	-	-	-	-	-
AL420	X	X	X	-	X	-	-	-
AL430	X	X	X	-	X	-	-	-
AL530	-	-	-	-	X	-	-	-
AL650	-	-	-	X	-	-	-	-
AL750	-	-	-	X	-	-	-	-
MLA 2-25 H	X	X	-	-	-	-	-	-
MLA 3-25 H	X	X	-	-	-	-	-	-
MLA 3-25 H-C	X	X	-	-	-	-	-	-
MLA 4-50 H	X	X	X	-	X	-	-	-
MLA 4-50 H-C	X	X	X	-	X	-	-	-
MLA 5-50 H	-	-	-	-	X	-	-	-
MLA 6-65 H-Z	-	-	-	X	-	-	-	-
R165	-	-	-	-	-	-	X	X
RT105	-	-	-	-	-	X	-	-
RT165	-	-	-	-	-	-	X	X
RT195 - NEW	-	-	-	-	-	-	X	X
RT195 - NEW	-	-	-	-	-	-	X	X
RT195 - NEW	-	-	-	-	-	-	X	X

CAT 920 / 1000	CAT 920 / 1100	CAT 920 / 1200	CAT 1200 / 1200	CAT 1210 / 1200 (b)	CAT 1220 / 1000 (a)	CAT 1220 / 1100 (a)	CAT 1220 / 1200 (a)
----------------	----------------	----------------	-----------------	---------------------	---------------------	---------------------	---------------------

Compatibilité machine								
V330 GEN:2	-	-	-	-	-	-	X	X
V330 GEN:2	-	-	-	-	-	-	X	X

EQUIPEMENT OBLIGATOIRE DES MACHINES : ✕

FOURCHES & GRAPPINS

Gamme



188 Désileur-trancheur

190 Fourche à balle de coton **NOUVEAU**

192 Fourche à balles carrées

194 Fourche à Fumier (Machines compactes)

199 Fourche à fumier à grappin

202 Fourche à fumier à grappin (Machines compactes)

207 Fourche à fumier grande capacité

209 Fourches à Balles (Machines compactes)







DÉSILEUR-TRANCHEUR



- Structure caissonnée en acier haute résistance.
- Dents en acier haute résistance pour une meilleure découpe.
- Structures latérales permettant une bonne pénétration du tas et une découpe précise.
- Vérins de grand diamètre pour plus de puissance.
- Lame de découpe en sections boulonnées pour un entretien facilité.
- Solution simple et compétitive pour la manipulation de charges suspendues.
- Accessoire très compact préservant la stabilité de la machine.
- Idéal pour le transport des éléments de constructions et autres charges suspendues.



	SHG 1600 / 1200	SHG 1800 / 1350	SHG 2200 / 1650	SHG 2400 / 1800
Capacité nominale (kg)	1052	1184	1447	1579
Capacité en dôme (l)	1169	1315	1608	1754
Poids (kg)	705	749	835	936
Longueur hors-tout (mm)	1295	1295	1295	1295
Largeur (mm)	1654	1854	2254	2454
Hauteur grappin fermé (mm)	1010	1010	1010	1010
Hauteur grappin ouvert (mm)	1475	1475	1475	1475
Profondeur (mm)	850	850	850	850
Équipement Machine				
Dents	14	14	14	14

Compatibilité machine				
Numéro de référence	52000380	52000381	52000382	52000383
ALT950	-	-	X	-
MLA-T 533-145 V+ - ST5	-	-	X	-
MLT 625-75 H	X	-	-	-
MLT 630-115	-	X	-	-
MLT 630-115 V	-	X	-	-
MLT 630-115 V CP	-	X	-	-
MLT 635-130 PS+	-	-	X	-
MLT 635-140 V+	-	-	X	-
MLT 730-115 V	-	X	-	-
MLT 730-115 V CP	-	X	-	-
MLT 733-115 LSU	-	-	-	X
MLT 737-130 PS+	-	-	-	X
MLT 741-130 PS+	-	-	-	X
MLT 741-140 V+	-	-	-	X
MLT 841-145 PS+	-	-	-	X
MLT 850-145 V+	-	-	-	X
MLT 940-140 V+	-	-	-	X
MLT 1041-145 PS+L	-	-	-	X
MLT-X 625-75 H	X	-	-	-
MLT-X 732	-	-	X	-
MLT-X 735 T LSU	-	-	X	-
MLT-X 737-130 PS+	-	-	-	X
MLT-X 841 - 145 PS+	-	-	-	X
MLT-X 850-145 V+	-	-	-	X
MLT-X 1041-145 PS+L	-	-	-	X

EQUIPEMENT OBLIGATOIRE DES MACHINES : 



NOUVEAU

FOURCHE À BALLE DE COTON



- Capacité de 5000 kg / 11025 lb.
- 2 dents, Ø 50 mm / 2 in, longueur de travail de 2000 mm / 79 in.
- 3 dents, Ø 50 mm / 2 in, longueur de travail de 2300 mm / 91 in.
- Dents amovibles (faciles à changer, à expédier et à stocker pendant la basse saison).

[La photo 3D en haut de cette page est la référence FBC 5 / 5000 - 52775361].

- Solution simple et efficace pour la manutention de balles de coton.
- Manutention jusqu'à 1 balle de coton (équivalente à 2-3 t / 4410-6615 lb).
- Maintien optimisé grâce à ses 5 dents.
- Transport sécurisé : dents non boulonnées sur le tablier et disposées dans un espace dédié.

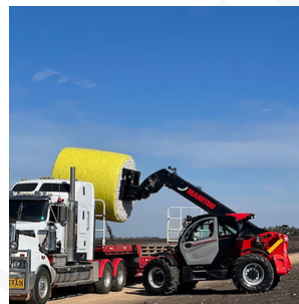

FBC 5 / 5000	
Distance du centre de gravité (mm)	535
Capacité nominale (kg)	5000
Poids (kg)	388
Hauteur hors tout (mm)	1072
Longueur hors-tout (mm)	2477
Largeur (mm)	1516
Equipement Machine	×
Dents / Doigts	2 / 3
Longueur des dents (mm)	2000

Compatibilité machine	
Numéro de référence	52775361
MLT 850-145 V+	X
MLT 961-160 V+ L	X
MLT-X 850-145 V+	X
MLT-X 961-160 V+ L	X

EQUIPEMENT OBLIGATOIRE DES MACHINES : ×



FOURCHE À BALLES CARRÉES



- Capacité 700 kg / 1544 lb à 1700 kg / 3749 lb.
- Dents baïonnette repliables (sans outil) pour la circulation sur route.
- Partie haute du châssis, opérations faciles sous le toit.
- 2 dents, Ø 35 mm / 1 in, longueur de travail de 950 mm / 37 in.
- 4 dents, Ø 45 mm / 2 in, longueur de travail de 1010 mm / 40 in.
- Flexibilité pour les applications de levage de personnes.
- 2 différentes largeurs de travail disponibles.
- Structure renforcée et galvanisée pour une meilleure longévité.
- Plancher en métal antidérapant.
- Les côtés extensibles sont indépendants.
- Fourreaux de fourches pour la manutention sur parc.



	FB 950 / 700 LB	FB 1900 / 1700
Capacité nominale (kg)	700	1700
Poids (kg)	86	215
Hauteur hors tout (mm)	952	2236
Longueur hors-tout (mm)	1277	1341
Longueur de fourches (mm)	950	1010
Ecartement des fourches (mm)	953	600
Largeur (mm)	1127	1878
Equipement Machine	×	×
Dents	2	4

Compatibilité machine		
Numéro de référence	52595597	790699
ALT950	-	X
MLA-T 533-145 V+ - ST5	-	X
MLT 420-60 H	X	-
MLT 625-75 H	-	X
MLT 630-115	-	X
MLT 630-115 V	-	X
MLT 630-115 V CP	-	X
MLT 635-130 PS+	-	X
MLT 635-140 V+	-	X
MLT 730-115 V	-	X
MLT 730-115 V CP	-	X
MLT 733-115 LSU	-	X
MLT 737-130 PS+	-	X
MLT 841-145 PS+	-	X
MLT 850-145 V+	-	X
MLT 940-140 V+	-	X
MLT 961-160 V+ L	-	X
MLT 1041-145 PS+L	-	X
MLT-X 625-75 H	-	X
MLT-X 732	-	X
MLT-X 735 T LSU	-	X
MLT-X 737-130 PS+	-	X
MLT-X 741 T LSU	-	X
MLT-X 841 - 145 PS+	-	X
MLT-X 850-145 V+	-	X
MLT-X 961-160 V+ L	-	X
MLT-X 1041-145 PS+L	-	X

EQUIPEMENT OBLIGATOIRE DES MACHINES : ×



FOURCHE À FUMIER (MACHINES COMPACTES)

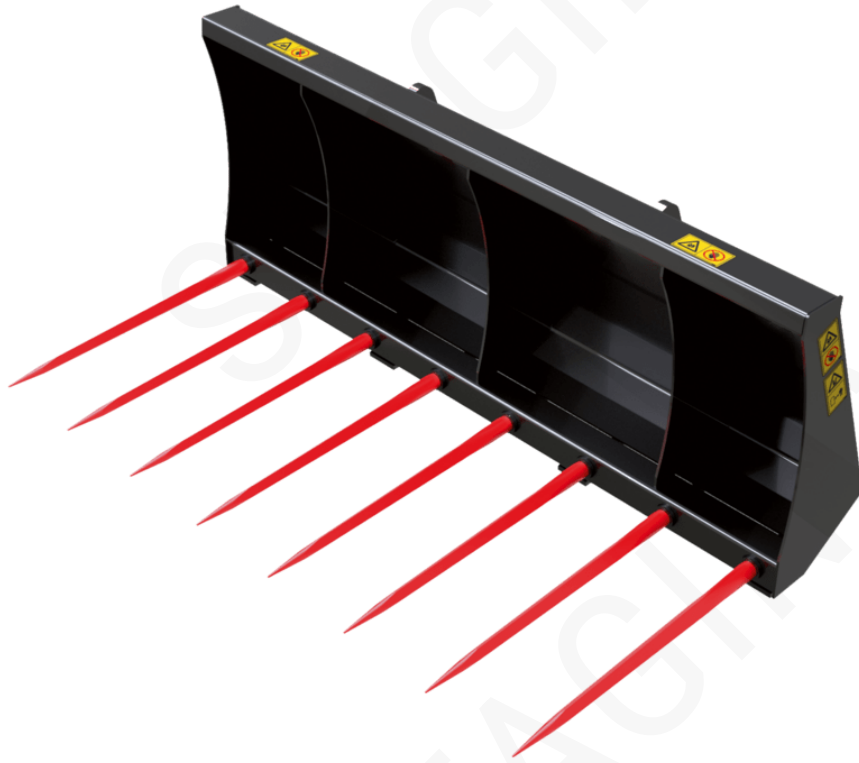

- Construction solide et simple.
- Dents robustes.

- Accessoire indispensable pour la manipulation du fumier et des balles.

	FM 915	FM 920	FM 1080	FM 1200 (a)	FM 1200 (b)	FM 1400
Poids (kg)	73	73	160	109	109	160
Hauteur hors tout (mm)	580	694	580	694	694	595
Largeur (mm)	915	920	1080	1200	1200	1400
Profondeur (mm)	825	843	825	843	843	893
Equipelement Machine	×	×	×	×	×	×

Compatibilité machine						
All-Tach® étroit	-	52807874	-	52799526	-	-
All-Tach®	N726020	-	N726021	-	-	N736026
Tablier 4 points	-	52807877	-	52799531	-	-
Tablier Euro	-	-	-	52807871	N51502173	-
1050R	-	-	-	-	-	X
1050RT	-	-	-	-	-	X
1350R NXT2	-	-	-	-	-	X
1350RT	-	-	-	-	-	X
1640 E	X	-	X	-	-	-
AL230	-	X	-	X	-	-
AL320	-	X	-	X	-	-
AL330	-	X	-	X	-	-
AL420	-	-	-	X	-	-
AL430	-	-	-	X	-	-
AL650	-	-	-	-	X	-
MLA 2-25 H	-	X	-	X	-	-
MLA 3-25 H	-	X	-	X	-	-
MLA 3-25 H-C	-	X	-	X	-	-
MLA 4-50 H	-	-	-	X	-	-
MLA 4-50 H-C	-	-	-	X	-	-
MLA 6-65 H-Z	-	-	-	-	X	-
R105	-	-	-	-	-	X
RT105	-	-	-	-	-	X
RT135	-	-	-	-	-	X

EQUIPEMENT OBLIGATOIRE DES MACHINES : ×

	FM 1500	FM 1520	FM 1650	FM 1680	FM 1760	FM 1850 (a)
Poids (kg)	165	170	183	134	810	153
Hauteur hors tout (mm)	765	575	704	600	600	600
Largeur (mm)	1500	1520	1650	1680	1760	1850
Profondeur (mm)	863	893	1032	870	870	870
Équipement Machine	×	×	×	×	×	×

Compatibilité machine						
All-Tach® étroit	52807875	-	-	-	-	-
All-Tach®	52799530	N736027	N51502515	N747023	N757030	N757031
Tablier 4 points	N701984	-	N51502624	-	-	-
Tablier Euro	52807876	-	N51502583	-	-	-
1050RT	-	X	-	-	-	-
1350R NXT2	-	X	-	-	-	-
1350RT	-	X	-	-	-	-
1650R	-	-	-	X	-	-
1650RT	-	-	-	X	-	-
1900R	-	-	-	X	-	-
1950RT	-	-	-	X	-	-
1950RT	-	-	-	X	-	-
1950RT	-	-	-	X	-	-
1950RT	-	-	-	X	-	-
2100V	-	-	-	X	-	-
2100VT	-	-	-	X	-	-
2200R	-	-	-	-	X	-
2300V	-	-	-	-	X	-
2600R	-	-	-	-	-	X
2700V NXT2	-	-	-	-	-	X
2750V	-	-	-	-	-	X
3300V NXT2	-	-	-	-	-	X
AL530	X	-	-	-	-	-
AL650	-	-	X	-	-	-
AL750	-	-	X	-	-	-
MLA 5-50 H	X	-	-	-	-	-
MLA 6-65 H-Z	-	-	X	-	-	-
R165	-	-	-	X	-	-
R220	-	-	-	-	X	-
R260	-	-	-	-	-	X
RT105	-	X	-	-	-	-
RT135	-	X	-	-	-	-
RT165	-	-	-	X	-	-
RT195 - NEW	-	-	-	X	-	-
RT195 - NEW	-	-	-	X	-	-
RT195 - NEW	-	-	-	X	-	-
V210 - NEW	-	-	-	X	-	-
V230 - NEW	-	-	-	-	X	-

	FM 1500	FM 1520	FM 1650	FM 1680	FM 1760	FM 1850 (a)
--	---------	---------	---------	---------	---------	-------------

Compatibilité machine						
V275 - NEW	-	-	-	-	-	X
V330 GEN:2	-	-	-	-	-	X
V330 GEN:2	-	-	-	-	-	X
VT210 - NEW	-	-	-	X	-	-

EQUIPEMENT OBLIGATOIRE DES MACHINES : ✕

	FM 1850 (b)	FM 1880	FM 1950	FM 2140	FM 2150
Poids (kg)	153	153	216	170	233
Hauteur hors tout (mm)	600	600	704	600	704
Largeur (mm)	1850	1880	1950	2140	2150
Profondeur (mm)	870	870	1032	870	1032
Equipelement Machine	×	×	×	×	×

Compatibilité machine					
All-Tach® étroit	-	-	-	-	-
All-Tach®	N51502480	N51502080	N51502514	N700260	N51502513
Tablier 4 points	-	-	N51502625	-	N51502626
Tablier Euro	-	-	N51502584	-	N51502585
2200R	X	-	-	-	-
2300V	X	-	-	-	-
2600R	X	X	-	-	-
2700V NXT2	X	X	-	-	-
2750V	X	X	-	-	-
3300V NXT2	X	X	-	X	-
4200V	-	-	-	X	-
AL650	-	-	X	-	-
AL750	-	-	X	-	X
MLA 6-65 H-Z	-	-	X	-	-
R260	X	X	-	-	-
V230 - NEW	X	-	-	-	-
V275 - NEW	X	X	-	-	-
V330 GEN:2	X	X	-	X	-
V330 GEN:2	X	X	-	X	-

EQUIPEMENT OBLIGATOIRE DES MACHINES : ×



FOURCHE À FUMIER À GRAPPIN



- Structure massive et grappin renforcé pour plus de longévité.
- Structure ouverte.
- Très bon fumier retenu par la grappin.
- Ouverture de grappin réglable sans outils, travail plus précis.
- Dents forgées et doigts aisément démontables.
- Très bonne protection des composants hydrauliques.

- Solution robuste et simple pour la manipulation de charges suspendues.
- Potence équipée de 2 crochets pour mieux s'adapter aux différentes configurations des sites de construction.

[La photo 3D en haut de cette page est la référence FFGR 1500 / 600 - 52737500].



	FFGR 1500 / 600	FFGR 1500 / 900	FFGR 1700	FFGR 1950	FFGR 1950 DA	FFGR 2100	FFGR 2400
Distance du centre de gravité (mm)	361	370	-	-	-	-	-
Capacité nominale (kg)	720	1115	-	1580	1580	1700	1700
Capacité en dôme (l)	600	930	1050	1000	1000	1100	1300
Poids (kg)	340	437	505	477	530	492	528
Longueur hors-tout (mm)	1274	1321	1320	1322	1320	1322	1325
Longueur de fourches (mm)	810	810	810	810	810	810	810
Ecartement des fourches (mm)	225	225	225	225	225	225	225
Largeur (mm)	1535	1627	1700	1950	1950	2100	2400
Hauteur grappin fermé (mm)	879	1138	1124	1138	1124	1138	1138
Hauteur grappin ouvert (mm)	1675	1869	2093	1625	2093	1636	1615
Équipement Machine	☺☺	☺☺	☺☺	☺☺	☺☺	☺☺	☺☺
Dents / Doigts	7 / 7	7 / 7	8 / 7	9 / 7	9 / 7	10 / 7	12 / 8

Compatibilité machine

Numéro de référence	-	52595596	751429	751404	751428	751403	751405
All-Tach®	52737500	-	-	-	-	-	-
Tablier 4 points	52742068	-	-	-	-	-	-
Tablier Euro	52742069	-	-	-	-	-	-
AL530	X	-	-	-	-	-	-
GCT 3-14	X	-	-	-	-	-	-
GCT 3-14 +	X	-	-	-	-	-	-
MLA 5-50 H	X	-	-	-	-	-	-
MLT 420-60 H	-	X	-	-	-	-	-
MLT 625-75 H	-	-	X	-	X	-	-
MLT 630-115	-	-	-	X	-	X	X
MLT 630-115 V	-	-	-	X	-	X	X
MLT 630-115 V CP	-	-	-	X	-	X	X
MLT 635-130 PS+	-	-	-	-	-	X	X
MLT 635-140 V+	-	-	-	-	-	X	X
MLT 730-115 V	-	-	-	X	-	X	X
MLT 730-115 V CP	-	-	-	X	-	X	X
MLT 733-115 LSU	-	-	-	-	-	X	X
MLT 737-130 PS+	-	-	-	-	-	X	X
MLT 741-130 PS+	-	-	-	-	-	X	X
MLT 741-140 V+	-	-	-	-	-	X	X
MLT 841-145 PS+	-	-	-	-	-	-	X
MLT 850-145 V+	-	-	-	-	-	-	X
MLT 940-140 V+	-	-	-	-	-	X	X
MLT 1041-145 PS+L	-	-	-	-	-	-	X
MLT-X 625-75 H	-	-	X	-	X	-	-
MLT-X 732	-	-	-	-	-	X	X
MLT-X 735 T LSU	-	-	-	-	-	X	X
MLT-X 737-130 PS+	-	-	-	-	-	X	X
MLT-X 741 T LSU	-	-	-	-	-	X	X
MLT-X 841 - 145 PS+	-	-	-	-	-	-	X

	FFGR 1500 / 600	FFGR 1500 / 900	FFGR 1700	FFGR 1950	FFGR 1950 DA	FFGR 2100	FFGR 2400
Compatibilité machine							
MLT-X 850-145 V+	-	-	-	-	-	-	X
MLT-X 1041-145 PS+L	-	-	-	-	-	-	X
ULM 412 H	X	-	-	-	-	-	-
ULM 412 H	X	-	-	-	-	-	-
ULM 415 H	X	-	-	-	-	-	-
ULM 415 H	X	-	-	-	-	-	-







EQUIPEMENT OBLIGATOIRE DES MACHINES : 



FOURCHE À FUMIER À GRAPPIN (MACHINES COMPACTES)



- Ouverture complète du grappin pour un travail efficace.
- Dents robustes.
- Accessoire conçu pour les applications agricoles.

	FMG 920 / 240 (b)	FMG 1080 / 290	FMG 1100 / 320	FMG 1200 / 320 (a)	FMG 1200 / 320 (b)	FMG 1400 / 380	FMG 1500 / 380
Capacité en dôme (l)	240	290	290	320	320	380	380
Poids (kg)	120	130	145	144	136	150	165
Hauteur hors tout (mm)	746	746	746	746	746	746	746
Largeur (mm)	920	1080	1100	1200	1200	1400	1500
Profondeur (mm)	905	905	848	904	905	848	848
Équipement Machine							
Dents / Doigts	3 / 5	3 / 6	6	3 / 6	3 / 6	4 / 7	4 / 8

Compatibilité machine							
All-Tach® étroit	-	-	-	52799524	-	-	-
All-Tach®	N726022	N726023	-	-	N736028	N736029	N736030
Tablier 4 points	-	-	-	52796387	-	-	-
Tablier Euro	-	-	52807870	52799523	-	-	-
1050R	-	-	-	-	X	X	X
1050RT	-	-	-	-	X	X	X
1350R NXT2	-	-	-	-	-	X	X
1350RT	-	-	-	X	X	X	X
1640 E	X	X	-	-	-	-	-
AL230	-	-	X	X	-	-	-
AL320	-	-	X	X	-	-	-
AL330	-	-	X	X	-	-	-
AL420	-	-	X	X	-	-	-
AL430	-	-	X	X	-	-	-
MLA 2-25 H	-	-	X	X	-	-	-
MLA 3-25 H	-	-	X	X	-	-	-
MLA 3-25 H-C	-	-	X	X	-	-	-
MLA 4-50 H	-	-	X	X	-	-	-
MLA 4-50 H-C	-	-	X	X	-	-	-
R105	-	-	-	-	X	X	X
RT105	-	-	-	-	X	X	X
RT135	-	-	-	X	X	X	X

EQUIPEMENT OBLIGATOIRE DES MACHINES : 







	FMG 1500 / 540	FMG 1650	FMG 1680 / 600 (a)	FMG 1680 / 600 (b)	FMG 1760 / 620 (a)	FMG 1760 / 620 (b)	FMG 1850 / 660 (a)
Capacité en dôme (l)	540	660	600	600	620	620	660
Poids (kg)	213	300	240	240	250	250	280
Hauteur hors tout (mm)	796	851	796	796	796	796	796
Largeur (mm)	1500	1650	1680	1680	1760	1760	1850
Profondeur (mm)	1028	1032	1028	1028	1028	1028	1028
Équipement Machine	☺☺	☺☺	☺☺	☺☺	☺☺	☺☺	☺☺
Dents / Doigts	8	6 / 8	4 / 9	4 / 9	4 / 9	4 / 9	4 / 10

Compatibilité machine							
All-Tach® étroit	-	-	-	-	-	-	-
All-Tach®	52799529	N51502512	N747025	N51502056	N51502481	N51502057	N757033
Tablier 4 points	52799527	N51502627	-	-	-	-	-
Tablier Euro	52799528	N51502586	-	-	-	-	-
1650R	-	-	X	-	-	-	-
1650RT	-	-	X	-	-	-	-
1850RT	-	-	-	X	-	X	-
1900R	-	-	X	-	-	-	-
1950RT	-	-	X	-	-	-	-
1950RT	-	-	X	-	-	-	-
1950RT	-	-	X	-	-	-	-
1950RT	-	-	X	-	-	-	-
2100V	-	-	X	-	-	-	-
2100VT	-	-	-	X	-	X	-
2200R	-	-	-	-	X	-	-
2300V	-	-	-	-	X	-	-
2600R	-	-	-	-	-	-	X
2700V NXT2	-	-	-	-	-	-	X
2750V	-	-	-	-	-	-	X
3300V NXT2	-	-	-	-	-	-	X
4200V	-	-	-	-	-	-	X
AL530	X	-	-	-	-	-	-
AL550	X	-	-	-	-	-	-
AL650	-	X	-	-	-	-	-
AL750	-	X	-	-	-	-	-
MLA 5-50 H	X	-	-	-	-	-	-
MLA 5-60 H-Z	X	-	-	-	-	-	-
MLA 6-65 H-Z	-	X	-	-	-	-	-
R165	-	-	X	-	-	-	-
R220	-	-	-	-	X	-	-
R260	-	-	-	-	-	-	X
RT165	-	-	X	-	-	-	-
RT185	-	-	-	X	-	X	-
RT195 - NEW	-	-	X	-	-	-	-
RT195 - NEW	-	-	X	-	-	-	-
RT195 - NEW	-	-	X	-	-	-	-

FMG 1500 / 540	FMG 1650	FMG 1680 / 600 (a)	FMG 1680 / 600 (b)	FMG 1760 / 620 (a)	FMG 1760 / 620 (b)	FMG 1850 / 660 (a)
----------------	----------	--------------------	--------------------	--------------------	--------------------	--------------------

Compatibilité machine							
V210 - NEW	-	-	X	-	-	-	-
V230 - NEW	-	-	-	-	X	-	-
V275 - NEW	-	-	-	-	-	-	X
V330 GEN:2	-	-	-	-	-	-	X
V330 GEN:2	-	-	-	-	-	-	X
VT210 - NEW	-	-	-	X	-	X	-

EQUIPEMENT OBLIGATOIRE DES MACHINES : 

	FMG 1850 / 660 (b)	FMG 1850 / 660 (c)	FMG 1880 / 660	FMG 1950	FMG 2140 / 760 (a)	FMG 2140 / 760 (b)	FMG 2150
Capacité en dôme (l)	660	660	660	780	760	760	860
Poids (kg)	280	280	280	345	310	310	365
Hauteur hors tout (mm)	796	796	796	851	796	796	851
Largeur (mm)	1850	1850	1880	1950	2140	2140	2150
Profondeur (mm)	1028	1028	1028	1032	1028	1028	1032
Équipement Machine							
Dents / Doigts	4 / 10	4 / 10	4 / 10	8 / 10	4 / 11	4 / 11	8 / 11

Compatibilité machine							
All-Tach® étroit	-	-	-	-	-	-	-
All-Tach®	N51502482	N51502058	N51502081	N51502511	N700261	N51502059	N51502510
Tablier 4 points	-	-	-	N51502628	-	-	N51502629
Tablier Euro	-	-	-	N51502587	-	-	N51502588
1850RT	-	X	-	-	-	-	-
2100VT	-	X	-	-	-	-	-
2150RT	-	X	-	-	-	X	-
2200R	X	-	-	-	-	-	-
2300V	X	-	-	-	-	-	-
2300VT	-	X	-	-	-	-	-
2600R	-	-	X	-	-	-	-
2700V NXT2	-	-	X	-	-	-	-
2750V	-	-	X	-	X	-	-
2750VT	-	X	-	-	-	X	-
3300V NXT2	-	-	X	-	X	-	-
4200V	-	-	-	-	X	-	-
AL650	-	-	-	X	-	-	-
AL750	-	-	-	X	-	-	X
MLA 6-65 H-Z	-	-	-	X	-	-	-
R220	X	-	-	-	-	-	-
R260	-	-	X	-	-	-	-
RT185	-	X	-	-	-	-	-
RT215	-	X	-	-	-	X	-
V230 - NEW	X	-	-	-	-	-	-
V275 - NEW	-	-	X	-	X	-	-
V330 GEN:2	-	-	X	-	X	-	-
V330 GEN:2	-	-	X	-	X	-	-
VT210 - NEW	-	X	-	-	-	-	-
VT230 - NEW	-	X	-	-	-	-	-
VT275 - NEW	-	X	-	-	-	X	-

EQUIPEMENT OBLIGATOIRE DES MACHINES : 





FOURCHE À FUMIER GRANDE CAPACITÉ



- Grande capacité 2000 L / 71 ft³.
- Grappin équipé de butées mécaniques garantissant une meilleure durée de vie des vérins.
- Dents et doigts boulonnés pour une maintenance simple.
- Utilisation massive d'aciers haute résistance.
- Dents : Ø 45 mm / 2 in, 939 mm / 37 in.
- Doigts : Ø 45 mm / 2 in, 1100 mm / 43 in.
- Accessoire massif et performant.
- Excellente visibilité grâce à un design innovant.
- La meilleure solution pour la manipulation de fumier.
- Ouverture totale permettant le travail contre les murs.
- Polyvalent, manipulation occasionnelle de balles carrées.



	FMG 2100 / 1800 seulement Royaume-Uni	FMG 2450 / 2000
Capacité nominale (kg)	1260	1400
Capacité en dôme (l)	1800	2000
Poids (kg)	510	686
Longueur hors-tout (mm)	1352	1381
Longueur de fourches (mm)	990	990
Largeur (mm)	2100	2435
Hauteur grappin fermé (mm)	1223	1201
Équipement Machine		
Dents / Doigts	4 / 10	5 / 12
Écartement minimal des fourches (mm)	221	210
Écartement maximal des fourches (mm)	637	554

Compatibilité machine		
Numéro de référence	5200082	790534
MLT 630-115	X	-
MLT 630-115 V	X	-
MLT 630-115 V CP	X	-
MLT 635-130 PS+	-	X
MLT 635-140 V+	-	X
MLT 733-115 LSU	-	X
MLT 737-130 PS+	-	X
MLT 741-130 PS+	-	X
MLT 741-140 V+	-	X
MLT 841-145 PS+	-	X
MLT 850-145 V+	-	X
MLT 940-140 V+	-	X
MLT 961-160 V+ L	-	X
MLT 1041-145 PS+L	-	X
MLT-X 732	-	X
MLT-X 735 T LSU	-	X
MLT-X 737-130 PS+	-	X
MLT-X 741 T LSU	-	X
MLT-X 841 - 145 PS+	-	X
MLT-X 850-145 V+	-	X
MLT-X 961-160 V+ L	-	X
MLT-X 1041-145 PS+L	-	X

EQUIPEMENT OBLIGATOIRE DES MACHINES : 



FOURCHES À BALLES (MACHINES COMPACTES)



- 2 dents forgées robustes.
- LB : version dossier de charge.

[La photo 3D en haut de cette page est la référence N51502684 - FB 950 / 700].

- Fixation simple et économique pour la manipulation de toutes les balles.
- Le meilleur choix économique : bon rapport qualité/prix et fonctionnalité.

	FB 950 / 700	FB 950 / 700 LB	FB 1110
Distance du centre de gravité (mm)	-	155	-
Capacité nominale (kg)	700	700	560
Poids (kg)	73	72	75
Hauteur hors tout (mm)	610	1061	560
Longueur hors-tout (mm)	850	1230	1186
Longueur de fourches (mm)	670	950	955
Largeur (mm)	1150	1127	1170
Profondeur (mm)	820	1230	1110
Équipement Machine	×	×	×
Dents	2	2	2

Compatibilité machine

All-Tach® étroit	N51502699	N51502698	-
All-Tach®	N51502684	N51502687	N747028
Tablier 4 points	N51502685	N51502688	-
Tablier Euro	N51502686	N51502689	-
1650R	-	-	X
1650RT	-	-	X
1900R	-	-	X
1950RT	-	-	X
1950RT	-	-	X
1950RT	-	-	X
1950RT	-	-	X
2100V	-	-	X
2200R	-	-	X
2300V	-	-	X
2600R	-	-	X
2700V NXT2	-	-	X
2750V	-	-	X
AL230	X	-	-
AL320	X	X	-
AL330	X	X	-
AL420	X	X	-
AL430	X	X	-
AL530	X	X	-
AL550	X	X	-
AL650	X	X	-
AL750	X	X	-
ALT750	X	X	-
GCT 3-14	-	X	-
GCT 3-14 +	-	X	-
MLA 2-25 H	X	-	-
MLA 3-25 H	X	X	-
MLA 3-25 H-C	X	X	-
MLA 4-50 H	X	X	-

	FB 950 / 700	FB 950 / 700 LB	FB 1110
Compatibilité machine			
MLA 4-50 H-C	X	X	-
MLA 5-50 H	X	X	-
MLA 5-60 H-Z	X	X	-
MLA 6-65 H-Z	X	X	-
MLA-T 516-75 H	X	X	-
R165	-	-	X
R220	-	-	X
RT165	-	-	X
RT195 - NEW	-	-	X
RT195 - NEW	-	-	X
RT195 - NEW	-	-	X
ULM 412 H	-	X	-
ULM 412 H	-	X	-
ULM 415 H	-	X	-
ULM 415 H	-	X	-
V210 - NEW	-	-	X
V230 - NEW	-	-	X
V275 - NEW	-	-	X

EQUIPEMENT OBLIGATOIRE DES MACHINES : ✕

STAGING

POTENCES

Gamme



- 214 Manipulateur de big-bags
- 218 Potence
- 221 Potence crochet grande capacité
- 223 Potence extensible
- 225 Potence extension

- 228 Potence grande capacité
- 230 Potence orientable
- 232 Potence treuil extension
- 235 Potence-crochet
- 239 Potence-treuil extensible



MANIPULATEUR DE BIG-BAGS



- Capacité totale max. 4000 kg / 8820 lb, 4 emplacements de 1000 kg / 2205 lb chacun.
- Arrêteurs soudés à chaque emplacement, limite le risque de chute des sacs en cas d'erreur de l'opérateur.
- Stabilisateur arrière limitant le balancement des sacs.
- Sécurise et facilite la manutention des big bags.
- Structure en tube rond, n'endommage pas les big bags, limite le risque de chute.
- Accessoire surélevé, permet de charger une semi-remorque sans endommager la bâche de toit.
- Manipule indifféremment les big bags à 1, 2 ou 4 anses.



	HBB 1500 / 2400	HBB 2100 / 4000
Distance du centre de gravité (mm)	388	459
Capacité nominale (kg)	2400	4000
Poids (kg)	186	285
Hauteur hors tout (mm)	1322	1322
Longueur hors-tout (mm)	1643	2181
Ecartement des fourches (mm)	750	700
Largeur (mm)	1356	1356
Equiperment Machine	×	×

Compatibilité machine		
Numéro de référence	52781808	52691660
Référence tablier Skid Steer	52578030	-
Tablier 4 points	52742058	-
Tablier Euro	52742059	-
ALT950	X	-
GCT 3-14	X	-
GCT 3-14 +	X	-
MLA-T 533-145 V+ - ST5	X	-
MLT 420-60 H	X	-
MLT 625-75 H	X	-
MLT 630-115	X	-
MLT 630-115 V	X	-
MLT 630-115 V CP	X	-
MLT 635-130 PS+	X	-
MLT 635-140 V+	X	-
MLT 730-115 V	X	-
MLT 730-115 V CP	X	-
MLT 733-115 LSU	X	-
MLT 737-130 PS+	X	-
MLT 741-130 PS+	X	-
MLT 841-145 PS+	X	-
MLT 850-145 V+	X	X
MLT 940-140 V+	X	-
MLT 961-160 V+ L	X	X
MLT 1041-145 PS+L	X	-
MLT-X 625-75 H	X	-
MLT-X 732	X	-
MLT-X 735 T LSU	X	-
MLT-X 737-130 PS+	X	-
MLT-X 741 T LSU	X	-
MLT-X 841 - 145 PS+	X	-
MLT-X 850-145 V+	X	X
MLT-X 961-160 V+ L	X	X
MLT-X 1035 LT LSU	X	-

	HBB 1500 / 2400	HBB 2100 / 4000
Compatibilité machine		
MLT-X 1041-145 PS+L	X	-
MT 420 H	X	-
MT 625 H	X	-
MT 625 H Comfort	X	-
MT 625 HA	X	-
MT 735 75D ST5	X	-
MT 935 75D ST5	X	-
MT 1135 75 D	X	-
MT 1135 H 100D	X	-
MT 1335 75D ST5	X	-
MT 1335 100D ST5	X	-
MT 1335 H 75D ST5	X	-
MT 1335 H 100D ST5	X	-
MT-X 733	X	-
MT-X 1033	X	-
MT-X 1440	X	-
MT-X 1440 A	X	-
MT-X 1840	X	-
MT-X 1840 A	X	-
MXT 840 K	X	-
MXT 840 P	X	-
MXT 1740 K	X	-
MXT 1740 P	X	-
ULM 412 H	X	-
ULM 412 H	X	-
ULM 415 H	X	-
ULM 415 H	X	-
Numéro de référence E-RECO	931627	-
MRT 1645 75	X	-
MRT 1645 115	X	-
MRT 1845 75	X	-
MRT 1845 115	X	-
MRT 2145 115	X	-
MRT 2260	X	-
MRT 2260 e	X	-
MRT 2545 115	X	-
MRT 2570	X	-
MRT 2660	X	-
MRT 2660 e	X	-
MRT 3060	X	-
MRT 3570	X	-
MRT 3570 ES	X	-
MRT-X 1645	X	-

	HBB 1500 / 2400	HBB 2100 / 4000
	Compatibilité machine	
MRT-X 1845	X	-
MRT-X 2145	X	-
MRT-X 2260	X	-
MRT-X 2545	X	-
MRT-X 2570	X	-
MRT-X 2660	X	-
MRT-X 3060	X	-
MRT-X 3570	X	-
MRT-X 3570 ES	X	-

EQUIPEMENT OBLIGATOIRE DES MACHINES : ✕



POTENCE



- 2 capacités différentes indiquées sur la potence en fonction du déport.
- Sécurité : La potence est équipée de crochets pivotants homologués et autobloquants.

[La photo 3D en haut de cette page est la référence P 4000 - 921321].

- Accessoire idéal pour la manutention de charges suspendues lourdes.
- Potence dotée de 3 crochets à 3 déports différents pour s'adapter à toutes les conditions de travail.
- Solution polyvalente pour la manutention de parc.



	P 4000	P 6000
Distance du centre de gravité (mm)	785	950
Capacité nominale (kg)	4000	6000
Capacité 2 (kg)	1200	2000
Poids (kg)	210	282
Déport max. (mm)	708	808
Déport max capacité 2 (mm)	2708	2708
Longueur hors-tout (mm)	2838	2838
Largeur (mm)	830	830
Equipement Machine	×	×

Compatibilité machine		
Numéro de référence	653226	-
MT 625 H	X	-
MT 625 H Comfort	X	-
MT 625 HA	X	-
MT 730 H	X	-
MT 735 75D ST5	X	-
MT 930 H	X	-
MT 930 HA	X	-
MT 935 75D ST5	X	-
MT 1135 75 D	X	-
MT 1135 H 100D	X	-
MT 1335 75D ST5	X	-
MT 1335 100D ST5	X	-
MT 1335 H 75D ST5	X	-
MT 1335 H 100D ST5	X	-
MT 1840 easy ST5	X	-
MT-X 625 H	X	-
MT-X 625 H Comfort	X	-
MT-X 625 HA Comfort	X	-
MT-X 1440	X	-
MT-X 1440 A	X	-
MT-X 1840	X	-
MT-X 1840 A	X	-
MXT 840 K	X	-
MXT 840 P	X	-
MXT 1740 K	X	-
MXT 1740 P	X	-
Numéro de référence E-RECO	921321	921322
MRT 1645 75	X	X
MRT 1645 115	X	X
MRT 1845 75	X	X
MRT 1845 115	X	X
MRT 2145 115	X	X

	P 4000	P 6000
	Compatibilité machine	
MRT 2260	X	X
MRT 2260 e	X	X
MRT 2545 115	X	X
MRT 2570	X	X
MRT 2660	X	X
MRT 2660 e	X	X
MRT 3060	X	X
MRT 3570	X	X
MRT 3570 ES	X	X
MRT-X 1645	X	X
MRT-X 1845	X	X
MRT-X 2145	X	X
MRT-X 2260	X	X
MRT-X 2545	X	X
MRT-X 2570	X	X
MRT-X 2660	X	X
MRT-X 3060	X	X
MRT-X 3570	X	X
MRT-X 3570 ES	X	X

EQUIPEMENT OBLIGATOIRE DES MACHINES : ✕



POTENCE CROCHET GRANDE CAPACITÉ



- Capacité de charge suspendue jusqu'à 25000 kg / 55125 lb.
- Sécurité: Crochet autobloquant pivotant homologué.

- Solution efficace et résistante de charge suspendue.
- Accroché directement sur le chariot pour une application sécurisée.
- Fixation très compacte qui préserve la stabilité de la machine.

	JH 16000	JH 20000	PC 9 T	PC 25 T
Distance du centre de gravité (mm)	385	401	186	398
Capacité nominale (kg)	16000	20000	9000	25000
Poids (kg)	340	355	129	460
Déport max. (mm)	700	700	260	700
Hauteur hors tout (mm)	1068	1208	960	1258
Longueur hors-tout (mm)	943	943	425	985
Largeur (mm)	830	830	815	850
Équipement Machine	×	×	×	×

Compatibilité machine

Numéro de référence E-RECO	52702450	52702460	939970	53008289
MHT 790 Mining ST5	-	-	X	-
MHT 790 ST5	-	-	X	-
MHT 10135 ST5	X	-	-	-
MHT 10160 ST5	X	-	-	-
MHT 10200 ST5	-	X	-	-
MHT 11250 Mining ST5	-	-	-	X
MHT 11250 ST5	-	-	-	X
MHT 12330	-	-	-	X
MHT-X 790 Mining ST3A	-	-	X	-
MHT-X 790 ST3A	-	-	X	-
MHT-X 10135 ST3A	X	-	-	-
MHT-X 10160 ST3A	X	-	-	-
MHT-X 10200 ST3A	-	X	-	-
MHT-X 11250 Mining	-	-	-	X
MHT-X 11250 ST3A	-	-	-	X
MHT-X 12330	-	-	-	X
MRT 2260	-	-	X	-
MRT 2260 e	-	-	X	-
MRT 2570	-	-	X	-
MRT 2660	-	-	X	-
MRT 2660 e	-	-	X	-
MRT 3060	-	-	X	-
MRT 3570	-	-	X	-
MRT 3570 ES	-	-	X	-
MRT-X 2260	-	-	X	-
MRT-X 2570	-	-	X	-
MRT-X 2660	-	-	X	-
MRT-X 3060	-	-	X	-
MRT-X 3570	-	-	X	-
MRT-X 3570 ES	-	-	X	-

EQUIPEMENT OBLIGATOIRE DES MACHINES : ×



POTENCE EXTENSIBLE



- Capacité 600 kg/1323 lb @ 4 m/300 kg / 13 ft/662 lb @ 5 m/100 kg / 16 ft/212 lb @ 6 m / 20 ft.
- Sécurité : crochet spécial fermettes pivotant homologué.
- Sécurité : crochet standard pivotant homologué et auto-bloquant.
- Extension manuelle simple et sûre.
- Pied intégré pour un stockage simple.
- Sécurité maximale pour le levage de personnes.
- Zone de travail positive pour les applications.
- Panier large et capacité importante.

[La photo 3D en haut de cette page est la référence JE 6000/600 - 939995].



	JE 6000 / 600
Distance du centre de gravité (mm)	1516
Capacité nominale (kg)	600
Capacité 2 (kg)	300
Capacité 3 (kg)	100
Poids (kg)	265
Déport max. (mm)	3895
Déport max capacité 2 (mm)	4845
Déport max capacité 3 (mm)	5845
Longueur hors-tout (mm)	4347
Largeur (mm)	815
Equipement Machine	×

Compatibilité machine	
Numéro de référence	939995
MRT 2260	X
MRT 2260 e	X
MRT 2570	X
MRT 2660	X
MRT 2660 e	X
MRT 3060	X
MRT 3570	X
MRT 3570 ES	X
MRT-X 2260	X
MRT-X 2570	X
MRT-X 2660	X
MRT-X 3060	X
MRT-X 3570	X
MRT-X 3570 ES	X
MT 730 H	X
MT 735 75D ST5	X
MT 930 H	X
MT 930 HA	X
MT 935 75D ST5	X
MT 1135 75 D	X
MT 1135 H 100D	X
MT 1335 75D ST5	X
MT 1335 100D ST5	X
MT 1335 H 75D ST5	X
MT 1335 H 100D ST5	X
MT-X 1440	X
MT-X 1440 A	X
MT-X 1840	X
MT-X 1840 A	X

EQUIPEMENT OBLIGATOIRE DES MACHINES : ×



POTENCE EXTENSION



- Large gamme de potence de 600 kg / 1323 lb à 2000 kg / 4410 lb avec un déport max. de 2,5 m / 8 ft à 4 m / 13 ft.
 - Sécurité : crochet pivotant homologué et autobloquant.
 - Potence extension également disponible en version treuil.
- [La photo 3D en haut de cette page est la référence P 600 - 921316].

- Solution simple et sûre pour la manutention et le placement des fermettes, seules ou en paquets.
- Pratique : crochet "spécial fermettes" et crochet standard pour une utilisation comme potence extension.
- Visibilité maximale au transport : angle de l'accessoire permettant de rouler en charge avec la flèche de la machine abaissée.
- Accessoire simple et robuste.



	P 600	P 1000	P 1500	P 2000
Distance du centre de gravité (mm)	-	1361	965	820
Capacité nominale (kg)	600	1000	1500	2000
Poids (kg)	210	210	165	190
Déport max. (mm)	3746	3797	2677	2336
Hauteur hors tout (mm)	990	1547	1250	802
Longueur hors-tout (mm)	3947	4120	2956	2479
Largeur (mm)	830	815	815	815
Équipement Machine	×	×	×	×

Compatibilité machine

Numéro de référence	653228	-	-	-
MT 730 H	X	-	-	-
MT 735 75D ST5	X	-	-	-
MT 930 H	X	-	-	-
MT 930 HA	X	-	-	-
MT 935 75D ST5	X	-	-	-
MT 1135 75 D	X	-	-	-
MT 1135 H 100D	X	-	-	-
MT 1335 75D ST5	X	-	-	-
MT 1335 100D ST5	X	-	-	-
MT 1335 H 75D ST5	X	-	-	-
MT 1335 H 100D ST5	X	-	-	-
MT 1440 A ST5	X	-	-	-
MT 1440 easy ST5	X	-	-	-
MT 1440 HA ST5	X	-	-	-
MT 1440 ST5	X	-	-	-
MT 1840 A 100D ST5 S1	X	-	-	-
MT 1840 easy ST5	X	-	-	-
MT 1840 HA	X	-	-	-
MT 1840 ST5	X	-	-	-
MT-X 733	X	-	-	-
MT-X 733 Mining	X	-	-	-
MT-X 1033	X	-	-	-
MT-X 1033 Mining	X	-	-	-
MT-X 1440	X	-	-	-
MT-X 1440 A	X	-	-	-
MT-X 1840	X	-	-	-
MT-X 1840 A	X	-	-	-
MXT 840 K	X	-	-	-
MXT 840 P	X	-	-	-
MXT 1740 K	X	-	-	-
MXT 1740 P	X	-	-	-
TX 408	X	-	-	-
TX 4017	X	-	-	-

	P 600	P 1000	P 1500	P 2000
Compatibilité machine				
Numéro de référence E-RECO	921316	921317	921319	921320
MRT 1645 75	X	X	X	X
MRT 1645 115	X	X	X	X
MRT 1845 75	X	X	X	X
MRT 1845 115	X	X	X	X
MRT 2145 115	X	X	X	X
MRT 2260	X	X	X	X
MRT 2260 e	X	X	X	X
MRT 2545 115	X	X	X	X
MRT 2570	X	X	X	X
MRT 2660	X	X	X	X
MRT 2660 e	X	X	X	X
MRT 3060	X	X	X	X
MRT 3570	X	X	X	X
MRT 3570 ES	X	X	X	X
MRT-X 1645	X	X	X	X
MRT-X 1845	X	X	X	X
MRT-X 2145	X	X	X	X
MRT-X 2260	X	X	X	X
MRT-X 2545	X	X	X	X
MRT-X 2570	X	X	X	X
MRT-X 2660	X	X	X	X
MRT-X 3060	X	X	X	X
MRT-X 3570	X	X	X	X
MRT-X 3570 ES	X	X	X	X

EQUIPEMENT OBLIGATOIRE DES MACHINES : ✕



POTENCE GRANDE CAPACITÉ



- 3 couples déport/capacité.
 - Sécurité : crochets rotatifs autobloquants homologués.
- [La photo 3D en haut de cette page est la référence P 25 T - 53010431].

- Positionnement facile de la charge depuis la cabine.
- Particulièrement recommandé pour le placement fin de charges en espace contraint.
- Plus efficace : limite les manoeuvres avec la machine.
- Positionnement de la charge par rotation.

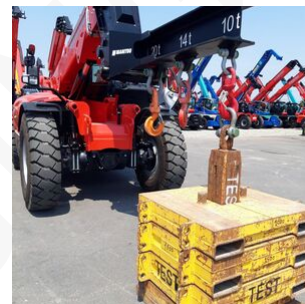

	JH 16 T - 10 T - 7.5 T	JH 20 T - 14 T - 10 T	JH 13.5 T - 10 T - 7.5 T	P 9 T	P 25 T	P 36 T
Distance du centre de gravité (mm)	821	821	821	718	901	930
Capacité nominale (kg)	16000	20000	13500	9000	25000	36000
Capacité 2 (kg)	10000	14000	10000	5000	18000	16000
Capacité 3 (kg)	7500	10000	7500	2000	13000	10000
Poids (kg)	555	590	555	295	890	1490
Déport max. (mm)	700	700	700	470	700	905
Déport max capacité 2 (mm)	1350	1350	1350	1385	1250	2005
Déport max capacité 3 (mm)	2000	2000	2000	2300	1800	3000
Longueur hors-tout (mm)	2215	2215	2215	2518	2085	3351
Largeur (mm)	830	830	830	815	850	1170
Équipement Machine	×	×	×	×	×	×

Compatibilité machine						
Numéro de référence E-RECO	52701741	52701742	52701740	930830	53010431	52604320
MHT 790 Mining ST5	-	-	-	X	-	-
MHT 790 ST5	-	-	-	X	-	-
MHT 10135 ST5	-	-	X	-	-	-
MHT 10160 ST5	X	-	-	-	-	-
MHT 10200 ST5	-	X	-	-	-	-
MHT 11250 Mining ST5	-	-	-	-	X	-
MHT 11250 ST5	-	-	-	-	X	-
MHT 12330	-	-	-	-	X	X
MHT-X 790 ST3A	-	-	-	X	-	-
MHT-X 10135 ST3A	-	-	X	-	-	-
MHT-X 10160 ST3A	X	-	-	-	-	-
MHT-X 10200 ST3A	-	X	-	-	-	-
MHT-X 11250 Mining	-	-	-	-	X	-
MHT-X 11250 ST3A	-	-	-	-	X	-
MHT-X 12330	-	-	-	-	X	X
MRT 2260 e	-	-	-	X	-	-
MRT 2570	-	-	-	X	-	-
MRT 2660 e	-	-	-	X	-	-
MRT 3570	-	-	-	X	-	-
MRT 3570 ES	-	-	-	X	-	-
MRT-X 2570	-	-	-	X	-	-
MRT-X 3570	-	-	-	X	-	-
MRT-X 3570 ES	-	-	-	X	-	-

EQUIPEMENT OBLIGATOIRE DES MACHINES : ×



POTENCE ORIENTABLE



- Potence simple crochet avec rotation hydraulique 15°/15°.
- Rotation hydraulique pour plus de précision.
- Accessoire simple et résistant.
- Crochet rotatif autobloquant homologué.

[La photo 3D en haut de cette page est la référence PO 600 / 2500 - 784641].

- Benne adaptée aux besoins des professionnels de la construction.
- Accessoire compact permettant le travail dans les embrasures de fenêtres.
- Polyvalent, pour béton et mortier.
- En option : ouverture hydraulique pour un déchargement contrôlé ("H").
- En option : tube flexible ("G") (1 m / 3 ft, Ø 200 mm / 8 in) pour une excellente précision.

	PO 600 / 2500	PO 1000 / 1500	PO 2000 / 1000
Distance du centre de gravité (mm)	720	450	243
Capacité nominale (kg)	600	1000	2000
Poids (kg)	320	275	255
Déport max. (mm)	2500	1500	1000
Hauteur hors tout (mm)	842	1056	842
Longueur hors-tout (mm)	2874	1874	1374
Largeur (mm)	830	830	830
Équipement Machine	☐☐	☐☐	☐☐
Rotation 1 (°)	15	15	15
Rotation 2 (°)	15	15	15

Compatibilité machine

Numéro de référence	784641	784642	784643
MT 730 H	X	X	X
MT 735 75D ST5	X	X	X
MT 930 H	X	X	X
MT 930 HA	X	X	X
MT 935 75D ST5	X	X	X
MT 1135 75 D	X	X	X
MT 1135 H 100D	X	X	X
MT 1335 75D ST5	X	X	X
MT 1335 100D ST5	X	X	X
MT 1335 H 75D ST5	X	X	X
MT 1335 H 100D ST5	X	X	X
MT 1440 A ST5	X	X	X
MT 1440 easy ST5	X	X	X
MT 1440 HA ST5	X	X	X
MT 1440 ST5	X	X	X
MT 1840 A 100D ST5 S1	X	X	X
MT 1840 easy ST5	X	X	X
MT 1840 HA	X	X	X
MT 1840 ST5	X	X	X
MT-X 733	X	X	X
MT-X 1033	X	X	X
MT-X 1440	X	X	X
MT-X 1440 A	X	X	X
MT-X 1840	X	X	X
MT-X 1840 A	X	X	X

EQUIPEMENT OBLIGATOIRE DES MACHINES : ☐☐







POTENCE TREUIL EXTENSION

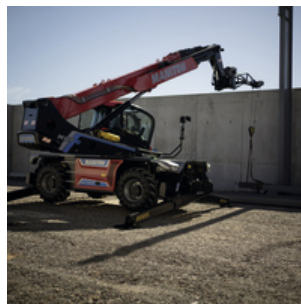

- Large gamme de potence treuil de 600 kg / 1323 lb à 2000 kg / 4410 lb avec un déport max. de 4 m / 13 ft.
 - Frein négatif à bain d'huile.
 - Sécurité : crochet pivotant homologué et autobloquant.
 - Capteur de fin de course (montée et descente).
- [La photo 3D en haut de cette page est la référence PT 1000 - 921326].
- Solution de manipulation de charges suspendues pour tous types de chantier.
 - Transforme votre télescopique en grue.
 - Idéale pour le transport et le placement de poutres, éléments de charpente et autres charges suspendues.
 - Améliore la portée avant du chariot télescopique.
 - Combine le déport d'une potence avec la polyvalence d'un treuil.
 - Structure tubulaire conçue pour un ratio poids/rigidité optimal.



	JW 1950 LB	JW 2500 / 2000 35M	JW 3000 / 1500 44M	JW 4100 / 600 68M	JW 4100 / 1000 34M
Distance du centre de gravité (mm)	1153	885	962	1157	1157
Hauteur de travail (mm)	27000	24000	35000	38000	27000
Capacité nominale (kg)	884	2000	1500	600	1000
Poids (kg)	382	400	368	94	299
Déport max. (mm)	3542	2008	2633	3703	3542
Longueur hors-tout (mm)	4107	2516	2990	4107	4107
Nombre de boucle	1	1	Direct	Direct	1
Largeur (mm)	810	815	815	810	810
Longueur du câble (mm)	56000	70000	37000	40000	56000
Equipement Machine					
Vitesse du crochet (m/mn)	44	24	48	94	44

Compatibilité machine

Numéro de référence E-RECO	52718275	52717582	52717710	52719496	52719497
MRT 1645 75	-	X	X	X	X
MRT 1645 115	-	X	X	X	X
MRT 1845 75	-	X	X	X	X
MRT 1845 115	-	X	X	X	X
MRT 2145 115	-	X	X	X	X
MRT 2260	X	X	X	X	X
MRT 2260 e	X	X	X	X	X
MRT 2545 115	-	X	X	X	X
MRT 2570	X	X	X	X	X
MRT 2660	X	X	X	X	X
MRT 2660 e	X	X	X	X	X
MRT 3060	X	X	X	X	X
MRT 3570	X	X	X	X	X
MRT 3570 ES	X	X	X	X	X
MRT-X 1645	-	X	X	X	X
MRT-X 1845	-	X	X	X	X
MRT-X 2145	-	X	X	X	X
MRT-X 2260	X	X	X	X	X
MRT-X 2545	-	X	X	X	X
MRT-X 2570	X	X	X	X	X
MRT-X 2660	X	X	X	X	X
MRT-X 3060	X	X	X	X	X
MRT-X 3570	X	X	X	X	X
MRT-X 3570 ES	X	X	X	X	X

EQUIPEMENT OBLIGATOIRE DES MACHINES :  + 

	PT 600	PT 1000	PT 1500	PT 2000 (a)	PT 2000 (b)
Distance du centre de gravité (mm)	1107	1107	927	857	857
Hauteur de travail (mm)	38000	27000	35000	24000	24000
Capacité nominale (kg)	600	1000	1500	2000	2000
Poids (kg)	278	299	370	389	400
Déport max. (mm)	4104	4104	2633	2008	2008
Longueur hors-tout (mm)	4104	3949	2887	2388	2387
Nombre de boucle	Direct	1	Direct	1	1
Largeur (mm)	815	815	815	815	815
Longueur du câble (mm)	40000	56000	37000	49000	70000
Équipement Machine					
Vitesse du crochet (m/mn)	94	44	48	24	24

Compatibilité machine

Numéro de référence E-RECO	921325	921326	921330	921331	939392
MRT 1645 75	X	X	X	X	X
MRT 1645 115	X	X	X	X	X
MRT 1845 75	X	X	X	X	X
MRT 1845 115	X	X	X	X	X
MRT 2145 115	X	X	X	X	X
MRT 2260	X	X	X	X	X
MRT 2545 115	X	X	X	X	X
MRT 2570	X	X	X	X	X
MRT 2660	X	X	X	X	X
MRT 3060	X	X	X	X	X
MRT 3570	X	X	X	X	X
MRT 3570 ES	X	X	X	X	X
MRT-X 1645	X	X	X	X	X
MRT-X 1845	X	X	X	X	X
MRT-X 2145	X	X	X	X	X
MRT-X 2260	X	X	X	X	X
MRT-X 2545	X	X	X	X	X
MRT-X 2570	X	X	X	X	X
MRT-X 2660	X	X	X	X	X
MRT-X 3060	X	X	X	X	X
MRT-X 3570	X	X	X	X	X
MRT-X 3570 ES	X	X	X	X	X

EQUIPEMENT OBLIGATOIRE DES MACHINES : +



POTENCE-CROCHET



- Large gamme de 4000 kg à 6000 kg.
 - Montage direct sur le tablier de la machine.
 - Sécurité : crochet pivotant homologué et autobloquant.
- [La photo 3D en haut de cette page est la référence JH 2500 - 52579090].

- Solution simple et légère pour la manipulation de charges suspendues.
- Idéale pour le transport et le placement de poutres, éléments de charpente et autres pièces légères et encombrantes.
- Son design permet d'atteindre les endroits habituellement difficiles d'accès et d'augmenter le déport du chariot.
- Structure tubulaire conçue pour un ratio poids/rigidité optimal.

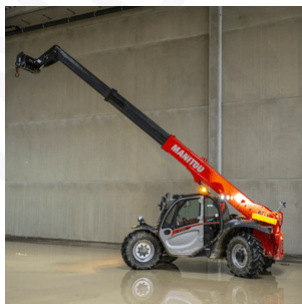

	JH 2500	PC 50	PC 60
Distance du centre de gravité (mm)	229	166	160
Capacité nominale (kg)	2500	5000	6000
Poids (kg)	85	115	120
Déport max. (mm)	506	470	470
Hauteur hors tout (mm)	605	500	500
Longueur hors-tout (mm)	654	606	606
Largeur (mm)	696	815	815
Equipement Machine	×	×	×

Compatibilité machine

Numéro de référence	-	708544	939050
All-Tach®	52579090	-	-
Tablier 4 points	52742070	-	-
Tablier Euro	52742071	-	-
AL230	X	-	-
AL320	X	-	-
AL330	X	-	-
AL420	X	-	-
AL430	X	-	-
AL530	X	-	-
ALT950	-	X	-
GCT 3-14	X	-	-
GCT 3-14 +	X	-	-
MLA 2-25 H	X	-	-
MLA 3-25 H	X	-	-
MLA 3-25 H-C	X	-	-
MLA 4-50 H	X	-	-
MLA 4-50 H-C	X	-	-
MLA 5-50 H	X	-	-
MLA-T 533-145 V+ - ST5	-	X	-
MLT 420-60 H	-	X	-
MLT 625-75 H	-	X	-
MLT 841-145 PS+	-	X	-
MLT 850-145 V+	-	X	-
MLT 961-160 V+ L	-	-	X
MLT 1041-145 PS+L	-	X	-
MLT-X 625-75 H	-	X	-
MLT-X 741 T LSU	-	X	-
MLT-X 841 - 145 PS+	-	X	-
MLT-X 850-145 V+	-	X	-
MLT-X 961-160 V+ L	-	-	X
MLT-X 1041-145 PS+L	-	X	-
MT 420 H	-	X	-
MT 625 H	-	X	-

	JH 2500	PC 50	PC 60
Compatibilité machine			
MT 625 H Comfort	-	X	-
MT 625 HA	-	X	-
MT 735 75D ST5	-	X	-
MT 935 75D ST5	-	X	-
MT 1135 75 D	-	X	-
MT 1135 H 100D	-	X	-
MT 1335 75D ST5	-	X	-
MT 1335 100D ST5	-	X	-
MT 1335 H 75D ST5	-	X	-
MT 1335 H 100D ST5	-	X	-
MT 1440 A ST5	-	X	-
MT 1440 easy ST5	-	X	-
MT 1440 HA ST5	-	X	-
MT 1440 ST5	-	X	-
MT 1840 A 100D ST5 S1	-	X	-
MT 1840 easy ST5	-	X	-
MT 1840 HA	-	X	-
MT 1840 ST5	-	X	-
MT-X 733	-	X	-
MT-X 733 Mining	-	X	-
MT-X 1033	-	X	-
MT-X 1033 Mining	-	X	-
MT-X 1033 A Mining	-	X	-
MT-X 1440	-	X	-
MT-X 1440 A	-	X	-
MT-X 1840	-	X	-
MT-X 1840 A	-	X	-
ULM 412 H	X	-	-
ULM 412 H	X	-	-
ULM 415 H	X	-	-
ULM 415 H	X	-	-
Numéro de référence E-RECO	-	921335	939050
MRT 1645 75	-	X	X
MRT 1645 115	-	X	X
MRT 1845 75	-	X	X
MRT 1845 115	-	X	X
MRT 2145 115	-	X	X
MRT 2260	-	X	X
MRT 2260 e	-	X	X
MRT 2545 115	-	X	X
MRT 2570	-	X	X
MRT 2660	-	X	X
MRT 2660 e	-	X	X

	JH 2500	PC 50	PC 60
Compatibilité machine			
MRT 3060	-	X	X
MRT 3570	-	X	X
MRT 3570 ES	-	X	X
MRT-X 1645	-	X	X
MRT-X 1845	-	X	X
MRT-X 2145	-	X	X
MRT-X 2260	-	X	X
MRT-X 2545	-	X	X
MRT-X 2570	-	X	X
MRT-X 2660	-	X	X
MRT-X 3060	-	X	X
MRT-X 3570	-	X	X
MRT-X 3570 ES	-	X	X

EQUIPEMENT OBLIGATOIRE DES MACHINES : ✕



POTENCE-TREUIL EXTENSIBLE



- Frein négatif immergé dans l'huile.
- Sécurité : crochet pivotant homologué à verrouillage automatique.
- Sécurité : fin de câble/crochet position supérieure arrêt automatique du mouvement.
- Extension manuelle (treuil manuel) avec longueur de flèche réglable.
- Longueur réglable pour une excellente polyvalence (extension: flèche manuelle).
- Solution de manutention de charges suspendues pour tous les types de chantiers.
- Parfait pour transporter et placer des poutres, des cadres et d'autres éléments légers et encombrants.
- Sa flèche télescopique permet une plus grande flexibilité tout en gardant une portée importante vers l'avant.
- Structure tubulaire conçue pour un rapport optimal poids/rigidité
- Excellente adaptabilité.

JWE 7000 / 800 39M	
Distance du centre de gravité (mm)	1791
Hauteur de travail (mm)	41000
Capacité nominale (kg)	800
Capacité 2 (kg)	1000
Poids (kg)	605
Déport max. (mm)	4525
Déport max capacité 2 (mm)	7183
Longueur hors-tout (mm)	4632
Largeur (mm)	870
Longueur du câble (mm)	49000
Équipement Machine	
Vitesse du crochet (m/mn)	30

Compatibilité machine	
Numéro de référence E-RECO	52717860
MRT 1845 75	X
MRT 1845 115	X
MRT 2145 115	X
MRT 2260	X
MRT 2260 e	X
MRT 2545 115	X
MRT 2570	X
MRT 2660	X
MRT 2660 e	X
MRT 3060	X
MRT 3570	X
MRT 3570 ES	X
MRT-X 1845	X
MRT-X 2145	X
MRT-X 2260	X
MRT-X 2545	X
MRT-X 2570	X
MRT-X 2660	X
MRT-X 3060	X
MRT-X 3570	X
MRT-X 3570 ES	X

EQUIPEMENT OBLIGATOIRE DES MACHINES : 

NACELLES

Gamme

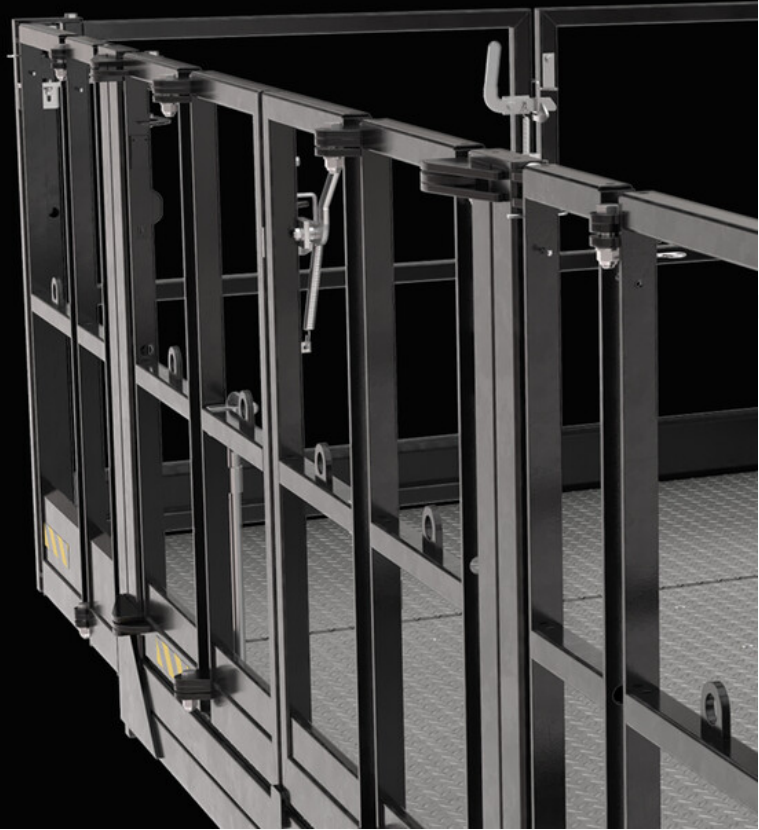

242 Aerial jib 1

244 Aerial jib 2

246 Nacelle

250 Nacelle à ouverture rapide

255 Nacelle Amiante **NOUVEAU**

257 Nacelle avec toit démontable

259 Nacelle avec treuil

262 Nacelle couvreur

264 Nacelle couvreur fixe orientable

266 Nacelle extensible

269 Nacelle Extensible Profonde

271 Nacelle extensible surélevée

273 Système 3D





AERIAL JIB 1

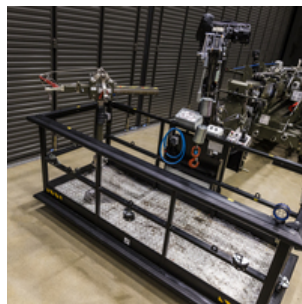

- Rotation de 90° des deux côtés du panier.
- Largeur du panier : 2690 mm / 106 in.
- Homologué pour 2 personnes.
- Flèche télescopique (1630 mm).

- Sécurité maximale pour les personnes.
- Conception et structure pendulaire permettant les opérations sous le pont.
- Plancher en métal antidérapant.
- Peut atteindre 11,6 m / 38 ft de haut et -10,4 m / 34 ft en position négative.



PAJ1 2500 / 300	
Capacité avec des personnes (kg)	300
Nombre de personnes	3
Poids (kg)	930
Hauteur hors tout (mm)	1995
Longueur hors-tout (mm)	4432
Largeur (mm)	2690
Equipement Machine	
Rotation 1 (°)	90
Rotation 2 (°)	90

Compatibilité machine	
Numéro de référence E-RECO	52719268
MRT 1645 75	X
MRT 1645 115	X
MRT 1845 75	X
MRT 1845 115	X
MRT 2145 115	X
MRT 2260	X
MRT 2260 e	X
MRT 2545 115	X
MRT 2570	X
MRT 2660	X
MRT 2660 e	X
MRT 3060	X
MRT 3570	X
MRT 3570 ES	X
MRT-X 1645	X
MRT-X 1845	X
MRT-X 2145	X
MRT-X 2260	X
MRT-X 2545	X
MRT-X 2570	X
MRT-X 2660	X
MRT-X 3060	X
MRT-X 3570	X
MRT-X 3570 ES	X



EQUIPEMENT OBLIGATOIRE DES MACHINES :  + 



AERIAL JIB 2



- 344° de rotation totale de la flèche de l'accessoire.
- Largeur du panier : 1200 mm / 47 in x profondeur 800 mm / 31 in.
- Homologué pour 2 personnes.
- Béquille large pour une stabilité maximale lors du changement de position positive/négative.
- Flèche télescopique (2300 mm / 91 in).
- Transforme votre chariot télescopique en grue.
- Montage et démontage ultra rapide sur tablier MANITOU.
- Commande précise depuis la cabine ou à l'aide de la télécommande de la machine (option).
- Mouvements rapides et précis.

PAJ2 1200 / 200	
Capacité avec des personnes (kg)	200
Nombre de personnes	2
Distance du centre de gravité (mm)	1358
Poids (kg)	1200
Hauteur hors tout (mm)	2823
Longueur hors-tout (mm)	4471
Largeur (mm)	1200
Profondeur (mm)	800
Équipement Machine	 +  + 
Rotation 1 (°)	172
Rotation 2 (°)	172

Compatibilité machine	
Numéro de référence E-RECO	52719269
MRT 1645 75	X
MRT 1645 115	X
MRT 1845 75	X
MRT 1845 115	X
MRT 2145 115	X
MRT 2260	X
MRT 2260 e	X
MRT 2545 115	X
MRT 2570	X
MRT 2660	X
MRT 2660 e	X
MRT 3060	X
MRT 3570	X
MRT 3570 ES	X
MRT-X 1645	X
MRT-X 1845	X
MRT-X 2145	X
MRT-X 2260	X
MRT-X 2545	X
MRT-X 2570	X
MRT-X 2660	X
MRT-X 3060	X
MRT-X 3570	X
MRT-X 3570 ES	X

EQUIPEMENT OBLIGATOIRE DES MACHINES :  +  + 









NACELLE



- Capacité 200 kg / 441 lb ou 365 kg / 805 lb.
- Version fixe ou orientable 90°/90°.
- Homologuée pour 2 personnes (200 kg / 441 lb) ou 3 personnes (365 kg / 805 lb), la capacité en kg comprend les personnes.
- Capteur de verrouillage et capteur de surcharge (365 kg / 805 lb).
- Sol antidérapant.
- E-Reco 2 - 52719658 : Version dédiée aux marchés Nord-Américain & Australien/NZ.
- Nacelles innovantes conçues pour le travail sur les toits.
- Nacelles sécurisées.
- Plancher antidérapant.
- Structure renforcée et galvanisée pour une plus grande longévité.
- Nacelle NC : offre une grande largeur de travail de 3,5 m / 11 ft.
- Plate-forme spacieuse : peut soulever une palette (Euro) même lorsqu'elle est pliée.

[La photo 3D en haut de cette page est la référence NAC 2M - 788782].



	NAC 2M	NAC 1.2 x 0.8 M	PF 1200 / 200 2P	PF 2000 / 365 3P	PF 2000 / 365	PS 2000 / 365 3P
Capacité avec des personnes (kg)	365	200	200	365	365	365
Nombre de personnes	3	2	2	3	3	3
Distance du centre de gravité (mm)	700	407	407	700	646	1203
Poids (kg)	404	165	165	393	409	570
Hauteur hors tout (mm)	1292	1240	1240	1631	1631	1319
Longueur hors-tout (mm)	1812	1095	1173	1812	1755	2490
Largeur (mm)	2190	1391	1391	2190	2190	2190
Profondeur (mm)	1150	740	740	1150	1150	1150
Équipement Machine						
Rotation 1 (°)	-	-	-	-	-	90
Rotation 2 (°)	-	-	-	-	-	90

Compatibilité machine

Numéro de référence	788782	939382	-	-	-	-
MT 625 HA	X	X	-	-	-	-
MT 930 HA	X	X	-	-	-	-
MT-X 1440 A	X	-	-	-	-	-
MT-X 1840 A	X	-	-	-	-	-
Numéro de référence E-RECO	921296	923345	52719244	52719245	52727780	52719246
MHT 790 Mining ST5	-	-	-	X	-	X
MHT 790 ST5	-	-	-	X	-	X
MHT 10135 ST5	-	-	-	-	X	-
MHT 10160 ST5	-	-	-	-	X	-
MHT 10200 ST5	-	-	-	-	X	-
MHT 11250 Mining ST5	-	-	-	-	X	-
MHT 11250 ST5	-	-	-	-	X	-
MHT-X 790 ST3A	-	-	-	X	-	X
MHT-X 10135 ST3A	-	-	-	-	X	-
MHT-X 10160 ST3A	-	-	-	-	X	-
MHT-X 10200 ST3A	-	-	-	-	X	-
MHT-X 11250 Mining	-	-	-	-	X	-
MHT-X 11250 ST3A	-	-	-	-	X	-
MRT 1645 75	-	-	X	X	-	X
MRT 1645 115	-	-	X	X	-	X
MRT 1845 75	-	-	X	X	-	X
MRT 1845 115	-	-	X	X	-	X
MRT 2145 115	-	-	X	X	-	X
MRT 2260	-	-	X	X	-	X
MRT 2260 e	-	-	X	X	-	X
MRT 2545 115	-	-	X	X	-	X
MRT 2570	-	-	X	X	-	X
MRT 2660	-	-	X	X	-	X
MRT 2660 e	-	-	X	X	-	X

NAC 2M	NAC 1.2 x 0.8 M	PF 1200 / 200 2P	PF 2000 / 365 3P	PF 2000 / 365	PS 2000 / 365 3P
--------	-----------------	------------------	------------------	---------------	------------------

Compatibilité machine						
MRT 3060	-	-	X	X	-	X
MRT 3570	-	-	X	X	-	X
MRT 3570 ES	-	-	X	X	-	X
MRT-X 1645	-	-	X	X	-	X
MRT-X 1845	-	-	X	X	-	X
MRT-X 2145	-	-	X	X	-	X
MRT-X 2260	-	-	X	X	-	X
MRT-X 2545	-	-	X	X	-	X
MRT-X 2570	-	-	X	X	-	X
MRT-X 2660	-	-	X	X	-	X
MRT-X 3060	-	-	X	X	-	X
MRT-X 3570	-	-	X	X	-	X
MRT-X 3570 ES	-	-	X	X	-	X
Numéro de référence E-RECO 2	939240	-	-	52719658	52747069	-
MHT 790 Mining ST5	-	-	-	X	-	X
MHT 790 ST5	-	-	-	X	-	-
MHT 10135 ST5	-	-	-	-	X	-
MHT 10160 ST5	-	-	-	-	X	-
MHT 10200 ST5	-	-	-	-	X	-
MHT 11250 Mining ST5	-	-	-	-	X	-
MHT 11250 ST5	-	-	-	-	X	-
MHT-X 790 ST3A	-	-	-	X	-	-
MHT-X 10135 ST3A	-	-	-	-	X	-
MHT-X 10160 ST3A	-	-	-	-	X	-
MHT-X 10200 ST3A	-	-	-	-	X	-
MHT-X 11250 Mining	-	-	-	-	X	-
MHT-X 11250 ST3A	-	-	-	-	X	-
MRT 1645 75	-	-	-	X	-	-
MRT 1645 115	-	-	-	X	-	-
MRT 1845 75	-	-	-	X	-	-
MRT 1845 115	-	-	-	X	-	-
MRT 2145 115	-	-	-	X	-	-
MRT 2260	-	-	-	X	-	-
MRT 2260 e	-	-	-	X	-	-
MRT 2545 115	-	-	-	X	-	-
MRT 2570	-	-	-	X	-	-
MRT 2660	-	-	-	X	-	-
MRT 2660 e	-	-	-	X	-	-
MRT 3060	-	-	-	X	-	-
MRT 3570	-	-	-	X	-	-
MRT 3570 ES	-	-	-	X	-	-
MRT-X 1645	-	-	-	X	-	-
MRT-X 1845	-	-	-	X	-	-

NAC 2M

NAC 1.2 x 0.8 M

PF 1200 / 200 2P

PF 2000 / 365 3P

PF 2000 / 365

PS 2000 / 365 3P

Compatibilité machine

	NAC 2M	NAC 1.2 x 0.8 M	PF 1200 / 200 2P	PF 2000 / 365 3P	PF 2000 / 365	PS 2000 / 365 3P
MRT-X 2145	-	-	-	X	-	-
MRT-X 2260	-	-	-	X	-	-
MRT-X 2545	-	-	-	X	-	-
MRT-X 2570	-	-	-	X	-	-
MRT-X 2660	-	-	-	X	-	-
MRT-X 3060	-	-	-	X	-	-
MRT-X 3570	-	-	-	X	-	-
MRT-X 3570 ES	-	-	-	X	-	-





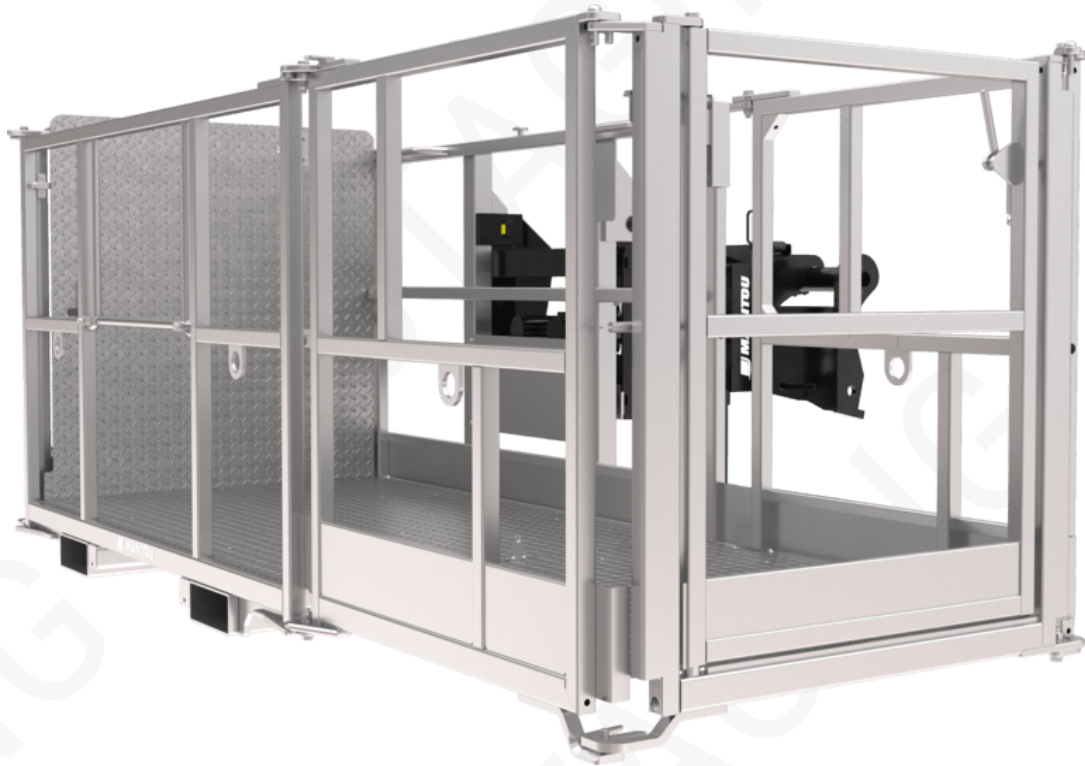



NACELLE À OUVERTURE RAPIDE



- Capacité 365/1000/700 kg / 805/2205/1544 lb dont 3 personnes.
- Largeur de travail dépliée 4,4 m / 14 ft.
- Nacelle pivotante +/- 90° des deux côtés.
- Homologuée pour 3 personnes.
- Accessible de 3 côtés (2 x côté + 1 face).
- Version "D" : accès à droite avec porte latérale.
- Version "DD" accès avant et droit avec porte latérale.
- Capteur de surcharge.
- Manchons de fourchette : 238 mm x 100 mm / 9 in x 4 in.
- Flexibilité sur les situations de travail aériennes.
- Système d'ouverture convivial, ouverture/fermeture complète en 50 secondes.
- Structure lourde et galvanisée pour une meilleure longévité.
- Plancher métallique antidérapant.
- Les côtés extensibles sont indépendants.
- Fourreau de fourche pour la manipulation dans les chantiers.



	PSE 4400 / 365 (MHT)	PSE 4400 / 365 (MRT)	PSE 4400 / 365 D	PSE 4400 / 365 D (MRT)	PSE 4400 / 365 DD	PSE 4400 / 365 DD (MRT)
Capacité avec des personnes (kg)	365	365	365	365	365	365
Nombre de personnes	3	3	3	3	3	3
Distance du centre de gravité (mm)	1187	1297	1297	1297	1187	1383
Poids (kg)	350	670	670	670	690	690
Hauteur hors tout (mm)	1300	1300	1300	1300	1312	1312
Longueur hors-tout (mm)	2430	2430	2430	2430	2261	2261
Largeur minimum (mm)	2281	2281	2282	2282	2282	2282
Largeur maximum (mm)	4388	4388	4388	4388	4348	4348
Profondeur (mm)	1150	1150	1150	1150	1150	1150
Équipement Machine						
Rotation 1 (°)	90	90	90	90	90	90
Rotation 2 (°)	90	90	90	90	90	90











Compatibilité machine

Numéro de référence	-	-	939021	-	53012073	-
MT-X 1440 A	-	-	X	-	-	-
MT-X 1840 A	-	-	X	-	-	-
Numéro de référence E-RECO	52727782	52719248	939750	52686224	53012074	52719250
MHT 10135 ST5	X	-	-	-	-	-
MHT 10160 ST5	X	-	-	-	-	-
MHT 10200 ST5	X	-	-	-	-	-
MHT 11250 Mining ST5	X	-	-	-	-	-
MHT 11250 ST5	X	-	-	-	-	-
MHT-X 10135 ST3A	X	-	-	-	-	-
MHT-X 10160 ST3A	X	-	-	-	-	-
MHT-X 10200 ST3A	X	-	-	-	-	-
MHT-X 11250 Mining	X	-	-	-	-	-
MHT-X 11250 ST3A	X	-	-	-	-	-
MRT 1645 75	-	X	-	X	X	X
MRT 1645 115	-	X	-	X	X	X
MRT 1845 75	-	X	-	X	X	X
MRT 1845 115	-	X	-	X	X	X
MRT 2145 115	-	X	-	X	X	X
MRT 2260	-	X	-	X	X	X
MRT 2260 e	-	X	-	X	-	X
MRT 2545 115	-	X	-	X	X	X
MRT 2570	-	X	-	X	X	X
MRT 2660	-	X	-	X	X	X
MRT 2660 e	-	X	-	X	-	X
MRT 3060	-	X	-	X	X	X
MRT 3570	-	X	-	X	X	X
MRT 3570 ES	-	X	-	X	X	X
MRT-X 1645	-	X	-	X	X	X

PSE 4400 / 365 (MHT)	PSE 4400 / 365 (MRT)	PSE 4400 / 365 D	PSE 4400 / 365 D (MRT)	PSE 4400 / 365 DD	PSE 4400 / 365 DD (MRT)
-------------------------	-------------------------	---------------------	---------------------------	----------------------	----------------------------

Compatibilité machine						
MRT-X 1845	-	X	-	X	X	X
MRT-X 2145	-	X	-	X	X	X
MRT-X 2260	-	X	-	X	X	X
MRT-X 2545	-	X	-	X	X	X
MRT-X 2570	-	X	-	X	X	X
MRT-X 2660	-	X	-	X	X	X
MRT-X 3060	-	X	-	X	X	X
MRT-X 3570	-	X	-	X	X	X
MRT-X 3570 ES	-	X	-	X	X	X
Numéro de référence E-RECO 2	52747071	52719665	-	-	-	-
MHT 10135 ST5	X	-	-	-	-	-
MHT 10160 ST5	X	-	-	-	-	-
MHT 10200 ST5	X	-	-	-	-	-
MHT 11250 Mining ST5	X	-	-	-	-	-
MHT 11250 ST5	X	-	-	-	-	-
MHT-X 10135 ST3A	X	-	-	-	-	-
MHT-X 10160 ST3A	X	-	-	-	-	-
MHT-X 10200 ST3A	X	-	-	-	-	-
MHT-X 11250 Mining	X	-	-	-	-	-
MHT-X 11250 ST3A	X	-	-	-	-	-
MRT 1645 75	-	X	-	-	-	-
MRT 1645 115	-	X	-	-	-	-
MRT 1845 75	-	X	-	-	-	-
MRT 1845 115	-	X	-	-	-	-
MRT 2145 115	-	X	-	-	-	-
MRT 2260	-	X	-	-	-	-
MRT 2260 e	-	X	-	-	-	-
MRT 2545 115	-	X	-	-	-	-
MRT 2570	-	X	-	-	-	-
MRT 2660	-	X	-	-	-	-
MRT 2660 e	-	X	-	-	-	-
MRT 3060	-	X	-	-	-	-
MRT 3570	-	X	-	-	-	-
MRT 3570 ES	-	X	-	-	-	-
MRT-X 1645	-	X	-	-	-	-
MRT-X 1845	-	X	-	-	-	-
MRT-X 2145	-	X	-	-	-	-
MRT-X 2260	-	X	-	-	-	-
MRT-X 2545	-	X	-	-	-	-
MRT-X 2570	-	X	-	-	-	-
MRT-X 2660	-	X	-	-	-	-
MRT-X 3060	-	X	-	-	-	-
MRT-X 3570	-	X	-	-	-	-

EQUIPEMENT OBLIGATOIRE DES MACHINES : 

	PSE 4400 / 700 D	PSE 4400 / 700 D (MRT)	PSE 4400 / 1000 D	PSE 4400 / 1000 D (MHT)	PSE 4400 / 1000 D (MRT)
Capacité avec des personnes (kg)	700	700	1000	1000	1000
Nombre de personnes	3	3	3	3	3
Distance du centre de gravité (mm)	1187	1187	1187	1187	1187
Poids (kg)	1030	1030	1030	-	1030
Hauteur hors tout (mm)	1312	1312	1312	1030	1312
Longueur hors-tout (mm)	2261	2261	2261	2261	2261
Largeur minimum (mm)	2282	2282	2282	2282	2282
Largeur maximum (mm)	4348	4348	4348	4348	4348
Profondeur (mm)	1150	1150	1150	1150	1150
Équipement Machine	 + 	 + 	 + 	 + 	 + 
Rotation 1 (°)	90	90	90	90	90
Rotation 2 (°)	90	90	90	90	90

Compatibilité machine

Numéro de référence	939023	-	939022	-	-
MT-X 1440 A	X	-	X	-	-
MT-X 1840 A	X	-	X	-	-
Numéro de référence E-RECO	939020	52719251	939500	52727783	52619610
MHT 10135 ST5	-	-	-	X	-
MHT 10160 ST5	-	-	-	X	-
MHT 10200 ST5	-	-	-	X	-
MHT 11250 Mining ST5	-	-	-	X	-
MHT 11250 ST5	-	-	-	X	-
MHT-X 10135 ST3A	-	-	-	X	-
MHT-X 10160 ST3A	-	-	-	X	-
MHT-X 10200 ST3A	-	-	-	X	-
MHT-X 11250 Mining	-	-	-	X	-
MHT-X 11250 ST3A	-	-	-	X	-
MRT 1645 75	-	X	-	-	X
MRT 1645 115	-	X	-	-	X
MRT 1845 75	-	X	-	-	X
MRT 1845 115	-	X	-	-	X
MRT 2145 115	-	X	-	-	X
MRT 2260	-	X	-	-	X
MRT 2260 e	-	X	-	-	X
MRT 2545 115	-	X	-	-	X
MRT 2570	-	X	-	-	X
MRT 2660	-	X	-	-	X
MRT 2660 e	-	X	-	-	X
MRT 3060	-	X	-	-	X
MRT 3570	-	X	-	-	X
MRT 3570 ES	-	X	-	-	X
MRT-X 1645	-	X	-	-	X

PSE 4400 / 700 D	PSE 4400 / 700 D (MRT)	PSE 4400 / 1000 D	PSE 4400 / 1000 D (MHT)	PSE 4400 / 1000 D (MRT)
------------------	------------------------	-------------------	-------------------------	-------------------------

Compatibilité machine					
MRT-X 1845	-	X	-	-	X
MRT-X 2145	-	X	-	-	X
MRT-X 2260	-	X	-	-	X
MRT-X 2545	-	X	-	-	X
MRT-X 2570	-	X	-	-	X
MRT-X 2660	-	X	-	-	X
MRT-X 3060	-	X	-	-	X
MRT-X 3570	-	X	-	-	X
MRT-X 3570 ES	-	X	-	-	X
Numéro de référence E-RECO 2	-	52719668	939242	52747068	52719669
MHT 10135 ST5	-	-	-	X	-
MHT 10160 ST5	-	-	-	X	-
MHT 10200 ST5	-	-	-	X	-
MHT 11250 Mining ST5	-	-	-	X	-
MHT 11250 ST5	-	-	-	X	-
MHT-X 10135 ST3A	-	-	-	X	-
MHT-X 10160 ST3A	-	-	-	X	-
MHT-X 10200 ST3A	-	-	-	X	-
MHT-X 11250 Mining	-	-	-	X	-
MHT-X 11250 ST3A	-	-	-	X	-
MRT 1645 75	-	X	-	-	X
MRT 1645 115	-	X	-	-	X
MRT 1845 75	-	X	-	-	X
MRT 1845 115	-	X	-	-	X
MRT 2145 115	-	X	-	-	X
MRT 2260	-	X	-	-	X
MRT 2260 e	-	X	-	-	X
MRT 2545 115	-	X	-	-	X
MRT 2570	-	X	-	-	X
MRT 2660	-	X	-	-	X
MRT 2660 e	-	X	-	-	X
MRT 3060	-	X	-	-	X
MRT 3570	-	X	-	-	X
MRT 3570 ES	-	X	-	-	X
MRT-X 1645	-	X	-	-	X
MRT-X 1845	-	X	-	-	X
MRT-X 2145	-	X	-	-	X
MRT-X 2260	-	X	-	-	X
MRT-X 2545	-	X	-	-	X
MRT-X 2570	-	X	-	-	X
MRT-X 2660	-	X	-	-	X
MRT-X 3060	-	X	-	-	X
MRT-X 3570	-	X	-	-	X

EQUIPEMENT OBLIGATOIRE DES MACHINES :  + 



NOUVEAU

NACELLE AMIANTE



- Capacité jusqu'à 1000 kg / 2205 lb, dont 500 kg / 1103 lb peuvent être appliqués sur la partie en porte-à-faux.
- Rotation de 90° des deux côtés.
- Fonctionnement ouvert lorsque l'opérateur se trouve dans la zone de sécurité et qu'il porte un harnais et appuie sur la touche de présence.
- Légalement approuvé pour 2 personnes.
- Capteur de surcharge.
- Fonctionne avec une télécommande.
- Enlève facilement les tuiles d'amiante du toit.
- Rangement facile des tuiles dans le panier grâce à des barres amovibles.
- Large ouverture frontale pour un excellent accès au toit.
- Structure galvanisée très résistante pour une meilleure longévité.
- Revêtement de sol en métal antidérapant.

[La photo 3D en haut de cette page est la référence PSR 3300 / 1000 F - 52719267].

PSR 3300 / 1000 F	
Capacité avec des personnes (kg)	1000
Nombre de personnes	2
Distance du centre de gravité (mm)	1314
Poids (kg)	1200
Hauteur hors tout (mm)	1380
Largeur (mm)	3508
Profondeur (mm)	1198
Équipement Machine	
Rotation 1 (°)	90
Rotation 2 (°)	90

Compatibilité machine	
Numéro de référence E-RECO	52719267
MRT 2260	X
MRT 2260 e	X
MRT 2570	X
MRT 2660	X
MRT 2660 e	X
MRT 3060	X
MRT 3570	X
MRT 3570 ES	X

EQUIPEMENT OBLIGATOIRE DES MACHINES :  + 



NACELLE AVEC TOIT DÉMONTABLE



- Nacelle équipée d'un toit de protection conçu selon la norme FOPS-1 standard.
- Homologuée pour 3 personnes.
- Toit démontable.
- Rotation 90°/90°.
- Panier de 3 m / 10 ft de large, non extensible.
- Fourreaux de fourches : 238 mm x 100 mm / 9 in x 4 in.
- Accès : Barre coulissante.
- Sécurité totale pour l'élévation de personnes.
- Solution conçue pour les applications minières et tunnelières, où la protection des opérateurs est indispensable.
- Toit de protection type FOPS démontable : permet d'utiliser la nacelle comme une nacelle standard quand aucune protection n'est requise.
- Fourreaux de fourche pour la manutention de parc.

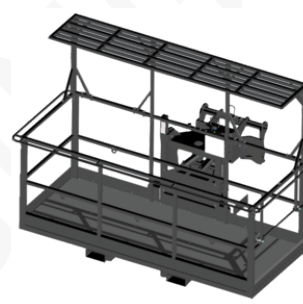
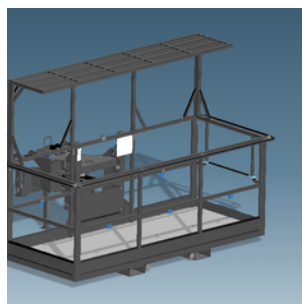
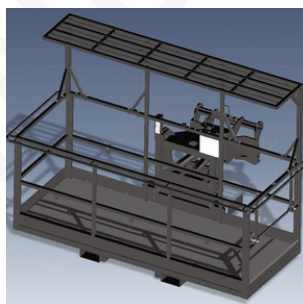

	PST 3000 / 1000
Capacité avec des personnes (kg)	1000
Nombre de personnes	3
Poids (kg)	1105
Hauteur hors tout (mm)	2140
Longueur hors-tout (mm)	2375
Largeur (mm)	3190
Équipement Machine	
Rotation 1 (°)	90
Rotation 2 (°)	90

Compatibilité machine	
Numéro de référence E-RECO	52719263
MRT 1645 75	X
MRT 1645 115	X
MRT 1845 75	X
MRT 1845 115	X
MRT 2145 115	X
MRT 2260	X
MRT 2260 e	X
MRT 2545 115	X
MRT 2570	X
MRT 2660	X
MRT 2660 e	X
MRT 3060	X
MRT 3570	X
MRT 3570 ES	X
MRT-X 1645	X
MRT-X 1845	X
MRT-X 2145	X
MRT-X 2260	X
MRT-X 2545	X
MRT-X 2570	X
MRT-X 2660	X
MRT-X 3060	X
MRT-X 3570	X
MRT-X 3570 ES	X





NACELLE AVEC TREUIL

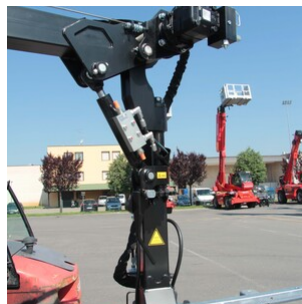
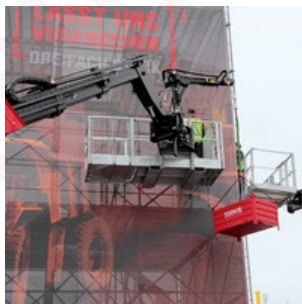

- 450 kg / 992 lb ou 600 kg / 1323 lb pour la plate-forme + 450 kg / 992 lb ou 300 kg / 662 lb pour le treuil = 900 kg / 1985 lb de capacité au total.
- 2 différentes capacité de treuil / couples capacité de nacelle.
- Treuil hydraulique monté sur la flèche rotative (manuelle) relevable (hydraulique) et télescopique (manuelle).
- Nacelle pivotante +/- 90° des deux côtés.
- Homologuée pour 3 personnes.
- Capteur de surcharge sur la nacelle + capteur de surcharge sur le treuil.
- Fourreaux pour la manutention sur le chantier.
- Tablier adapté au tout-terrain.
- Fourches à oeil + support de fourches flottant = prise facile de palettes sur sol irrégulier.
- Accessoire indispensable sur les chantiers.



	PSE 3000 / 600D + W300 / 41M	PSE 4000 / 450D + W450 / 35M	PSE 4000 / 600D + W300 / 41M
Capacité avec des personnes (kg)	600	450	600
Nombre de personnes	3	3	3
Distance du centre de gravité (mm)	1171	1187	1145
Capacité nominale (kg)	300	450	300
Poids (kg)	1200	1330	1330
Hauteur hors tout (mm)	2608	2723	2708
Longueur hors-tout (mm)	2301	2261	2206
Nombre de boucle	Direct	Direct	Direct
Largeur minimum (mm)	3190	2281	2250
Largeur maximum (mm)	3190	4387	3988
Profondeur (mm)	1065	1150	1150
Longueur du câble (mm)	41000	35000	41000
Equipement Machine			
Rotation 1 (°)	90	90	90
Rotation 2 (°)	90	90	90

Compatibilité machine

Numéro de référence E-RECO	52719256	52719258	52719257
MRT 1645 75	-	X	X
MRT 1645 115	-	X	X
MRT 1845 75	-	X	X
MRT 1845 115	-	X	X
MRT 2145 115	-	X	X
MRT 2260	X	X	X
MRT 2260 e	X	X	X
MRT 2545 115	-	X	X
MRT 2570	X	X	X
MRT 2660	X	X	X
MRT 2660 e	X	X	X
MRT 3060	X	X	X
MRT 3570	X	X	X
MRT 3570 ES	X	X	X
MRT-X 1645	-	X	X
MRT-X 1845	-	X	X
MRT-X 2145	-	X	X
MRT-X 2260	X	X	X
MRT-X 2545	-	X	X
MRT-X 2570	X	X	X
MRT-X 2660	X	X	X
MRT-X 3060	X	X	X
MRT-X 3570	X	X	X
MRT-X 3570 ES	X	X	X
Numéro de référence E-RECO 2	-	-	52727781
MHT 10135 ST5	-	-	X

PSE 3000 / 600D + W300 / 41M

PSE 4000 / 450D + W450 / 35M

PSE 4000 / 600D + W300 / 41M

Compatibilité machine

	PSE 3000 / 600D + W300 / 41M	PSE 4000 / 450D + W450 / 35M	PSE 4000 / 600D + W300 / 41M
MHT 10160 ST5	-	-	X
MHT 10200 ST5	-	-	X
MHT 11250 Mining ST5	-	-	X
MHT 11250 ST5	-	-	X
MHT-X 10135 ST3A	-	-	X
MHT-X 10160 ST3A	-	-	X
MHT-X 10200 ST3A	-	-	X
MHT-X 11250 Mining	-	-	X
MHT-X 11250 ST3A	-	-	X

EQUIPEMENT OBLIGATOIRE DES MACHINES :  +  + 







NACELLE COUVREUR

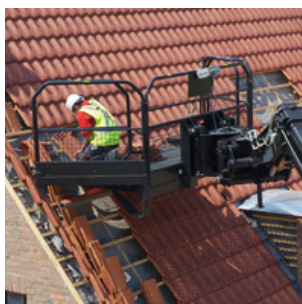

- Capacité 1000 kg / 2205 lb.
- Nacelle rotative à +/- 90° des 2 côtés.
- Homologuée pour 3 personnes.
- Sécurité : Ouverture frontale uniquement lors d'un contact direct avec le toit + ne peut être déplacée que si la partie avant est fermée.
- Capteur de présence interdisant tout mouvement après ouverture des portes.
- Capteur de surcharge.
- Capteur physique permettant l'ouverture seulement si contact avec le toit.
- Performances dans les applications de revêtement et de maintenance.
- Une sécurité sans compromis + une efficacité inégalée.
- Structure robuste et galvanisée pour une meilleure longévité.
- Plancher métallique antidérapant.
- Les côtés expansibles sont indépendants.
- Flèche manuelle + positionnement du treuil.
- Flèche hydraulique + levage par treuil, empêche de tirer la charge dans le panier.



	NC 365	NC 1000	PSR 2400 / 365 3P	PSR 2400 / 1000 3P
Capacité avec des personnes (kg)	365	1000	365	1000
Nombre de personnes	3	3	3	3
Distance du centre de gravité (mm)	1493	1300	1493	1300
Poids (kg)	1310	1210	1315	1215
Hauteur hors tout (mm)	1614	1614	1954	1954
Longueur hors-tout (mm)	2920	2605	2920	2605
Largeur minimum (mm)	2420	2420	2420	2420
Largeur maximum (mm)	3682	3682	3682	3682
Profondeur (mm)	1260	1218	1260	1218
Équipement Machine				
Rotation 1 (°)	90	90	90	90
Rotation 2 (°)	90	90	90	90

Compatibilité machine

Numéro de référence	788789	788791	-	-
MT-X 1440 A	X	X	-	-
MT-X 1840 A	X	X	-	-
Numéro de référence E-RECO	923309	921294	52719259	52719260
MRT 1645 75	X	-	X	X
MRT 1645 115	X	-	X	X
MRT 1845 75	X	-	X	X
MRT 1845 115	X	-	X	X
MRT 2145 115	X	-	X	X
MRT 2260	X	-	X	X
MRT 2260 e	-	-	X	X
MRT 2545 115	X	-	X	X
MRT 2570	X	-	X	X
MRT 2660	X	-	X	X
MRT 2660 e	-	-	X	X
MRT 3060	X	-	X	X
MRT 3570	X	-	X	X
MRT 3570 ES	X	-	X	X
MRT-X 1645	X	-	X	X
MRT-X 1845	X	-	X	X
MRT-X 2145	X	-	X	X
MRT-X 2260	X	-	X	X
MRT-X 2545	X	-	X	X
MRT-X 2570	X	-	X	X
MRT-X 2660	X	-	X	X
MRT-X 3060	X	-	X	X
MRT-X 3570	X	-	X	X
MRT-X 3570 ES	X	-	X	X

EQUIPEMENT OBLIGATOIRE DES MACHINES :  + 



NACELLE COUVREUR FIXE ORIENTABLE

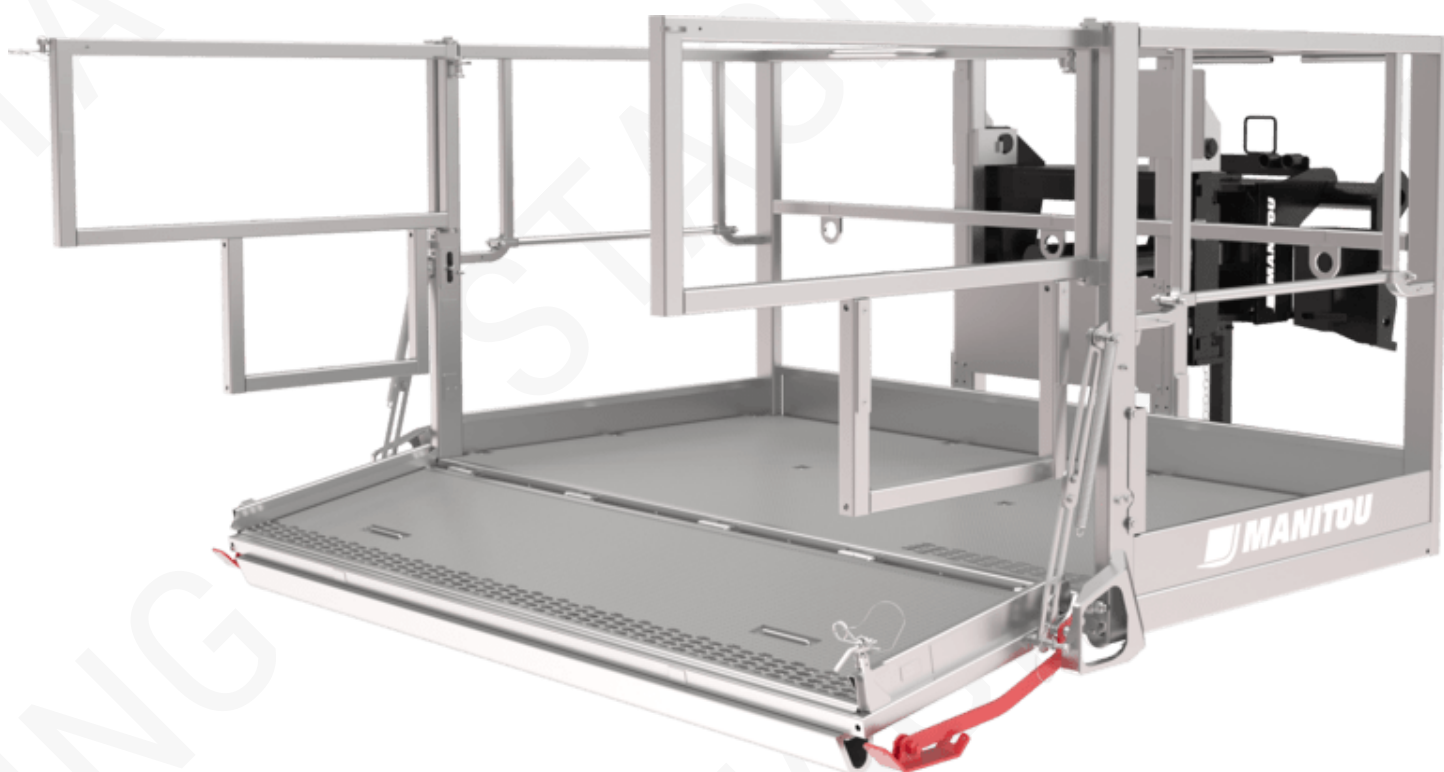

- Capacité totale de 1000 kg / 2205 lb, dont 400 kg / 882 lb peuvent être appliqués de la partie en surplomb.
- Nacelle pivotante à +/- 90° des deux côtés.
- Homologuée pour 3 personnes.
- Capteurs de présence interdisant tout mouvement après l'ouverture de la porte.
- Capteur de surcharge.
- Capteurs physiques permettant l'ouverture de la porte uniquement en cas de contact avec le toit.
- Nacelle innovante dédiée aux applications de couverture et d'entretien de toitures.
- Plateforme sûre.
- Sol de panier antidérapant.
- Structure galvanisée et renforcée pour plus de longévité.
- Panier-nacelle 2,3 x 1,2 m : possibilité de charger une palette EURO.

PSR 2300 / 1000F 3P	
Capacité avec des personnes (kg)	1000
Nombre de personnes	3
Distance du centre de gravité (mm)	1300
Poids (kg)	945
Hauteur hors tout (mm)	1307
Longueur hors-tout (mm)	2430
Largeur (mm)	2404
Profondeur (mm)	1120
Équipement Machine	
Rotation 1 (°)	90
Rotation 2 (°)	90

Compatibilité machine	
Numéro de référence E-RECO	52719261
MRT 1645 75	X
MRT 1645 115	X
MRT 1845 75	X
MRT 1845 115	X
MRT 2145 115	X
MRT 2260	X
MRT 2260 e	X
MRT 2545 115	X
MRT 2570	X
MRT 2660	X
MRT 2660 e	X
MRT 3060	X
MRT 3570	X
MRT 3570 ES	X
MRT-X 1645	X
MRT-X 1845	X
MRT-X 2145	X
MRT-X 2260	X
MRT-X 2545	X
MRT-X 2570	X
MRT-X 2660	X
MRT-X 3060	X
MRT-X 3570	X
MRT-X 3570 ES	X

EQUIPEMENT OBLIGATOIRE DES MACHINES : 





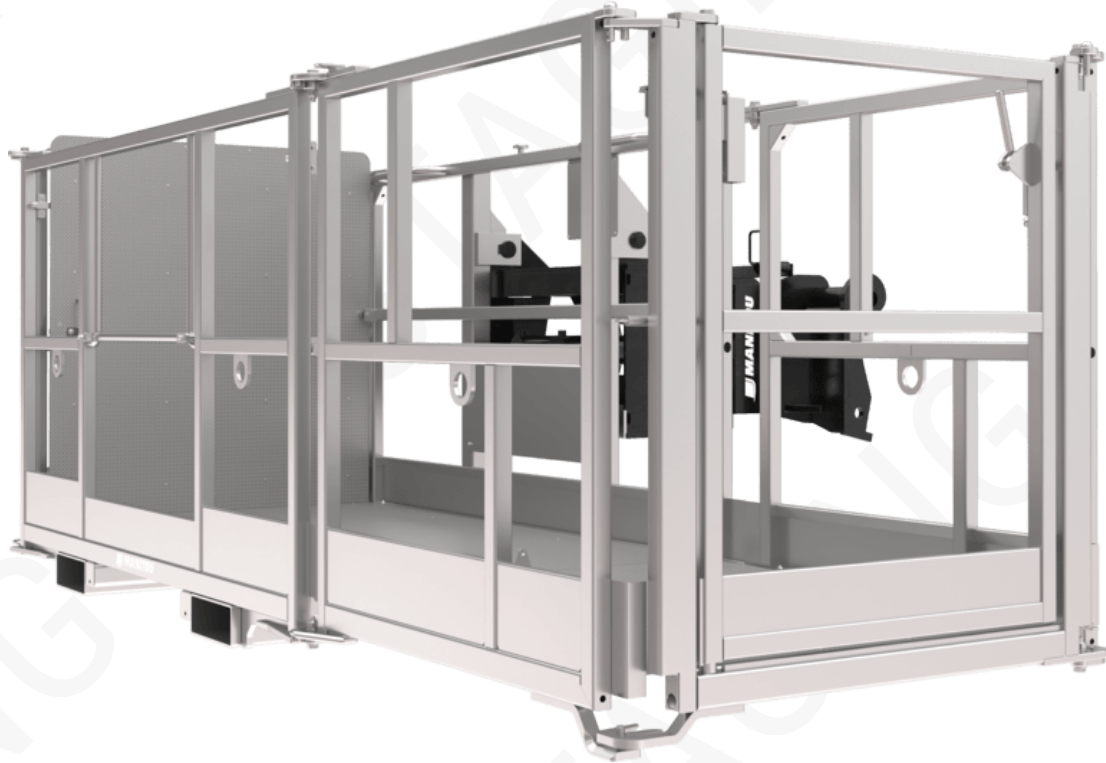

NACELLE EXTENSIBLE



- Capacité de 365 kg / 805 lb à 1000 kg / 2205 lb
- Nacelle rotative +/- 90°
- Homologuée pour 3 personnes
- Accessible par trois côtés
- Capteur de surcharge.

- Nacelle idéale pour travailler sous toit ou sous charpente : évite que la flèche de la machine ne heurte la structure.
- Recommandé pour la deuxième fixation : climatisation / éclairage / installation de câblage, etc.

	NAC 2.45 / 5m 1000 kg	NAC 2.45 / 6m 365 kg	PSE 5000 / 365 D 3P	PSE 5000 / 1000 D 3P	PSE 6000 / 365 D 3P
Capacité avec des personnes (kg)	1000	365	365	1000	365
Nombre de personnes	3	3	3	3	3
Distance du centre de gravité (mm)	1150	1250	1101	1150	1250
Poids (kg)	1020	1090	1020	1020	1090
Hauteur hors tout (mm)	1289	1307	1629	1629	1639
Longueur hors-tout (mm)	2302	2293	2302	2302	2293
Largeur minimum (mm)	2451	2451	2451	2451	2451
Largeur maximum (mm)	4999	5999	4999	4999	5999
Profondeur (mm)	1120	1120	1120	1120	1120
Équipement Machine					
Rotation 1 (°)	90	90	90	90	90
Rotation 2 (°)	90	90	90	90	90

Compatibilité machine

Numéro de référence	788786	788784	-	-	-
MT-X 1440 A	X	X	-	-	-
MT-X 1840 A	X	X	-	-	-
Numéro de référence E-RECO	921308	921310	52719253	52719254	52719255
MRT 1645 75	-	-	X	X	X
MRT 1645 115	-	-	X	X	X
MRT 1845 75	-	-	X	X	X
MRT 1845 115	-	-	X	X	X
MRT 2145 115	-	-	X	X	X
MRT 2260	-	-	X	X	X
MRT 2260 e	-	-	X	X	X
MRT 2545 115	-	-	X	X	X
MRT 2570	-	-	X	X	X
MRT 2660	-	-	X	X	X
MRT 2660 e	-	-	X	X	X
MRT 3060	-	-	X	X	X
MRT 3570	-	-	X	X	X
MRT 3570 ES	-	-	X	X	X
MRT-X 1645	-	-	-	X	X
MRT-X 1845	-	-	X	X	X
MRT-X 2145	-	-	-	X	X
MRT-X 2260	-	-	X	X	X
MRT-X 2545	-	-	X	X	X
MRT-X 2570	-	-	X	X	X
MRT-X 2660	-	-	X	X	X
MRT-X 3060	-	-	X	X	X
MRT-X 3570	-	-	X	X	X
MRT-X 3570 ES	-	-	X	X	X
Numéro de référence E-RECO 2	-	-	-	52719670	-
MRT 1645 75	-	-	-	X	-

NAC 2.45 / 5m 1000 kg **NAC 2.45 / 6m 365 kg** **PSE 5000 / 365 D 3P** **PSE 5000 / 1000 D 3P** **PSE 6000 / 365 D 3P**

Compatibilité machine					
MRT 1645 115	-	-	-	X	-
MRT 1845 75	-	-	-	X	-
MRT 1845 115	-	-	-	X	-
MRT 2145 115	-	-	-	X	-
MRT 2260	-	-	-	X	-
MRT 2260 e	-	-	-	X	-
MRT 2545 115	-	-	-	X	-
MRT 2570	-	-	-	X	-
MRT 2660	-	-	-	X	-
MRT 2660 e	-	-	-	X	-
MRT 3060	-	-	-	X	-
MRT 3570	-	-	-	X	-
MRT 3570 ES	-	-	-	X	-
MRT-X 1645	-	-	-	X	-
MRT-X 1845	-	-	-	X	-
MRT-X 2145	-	-	-	X	-
MRT-X 2260	-	-	-	X	-
MRT-X 2545	-	-	-	X	-
MRT-X 2570	-	-	-	X	-
MRT-X 2660	-	-	-	X	-
MRT-X 3060	-	-	-	X	-
MRT-X 3570	-	-	-	X	-
MRT-X 3570 ES	-	-	-	X	-

EQUIPEMENT OBLIGATOIRE DES MACHINES :   + 





NACELLE EXTENSIBLE PROFONDE



- Nacelle de 2 m / 7 ft de profondeur pour faciliter la manutention de charges volumineuses dans la plate-forme.
- Intéressant pour le désamiantage et les applications de deuxième réparation, accès facile et espace important pour placer les carreaux.



	PFE 4000 / 1000 FD	PSE 4000 / 700 FD
Capacité avec des personnes (kg)	1000	700
Nombre de personnes	3	3
Poids (kg)	1000	1300
Hauteur hors tout (mm)	1669	1669
Longueur hors-tout (mm)	2615	2855
Largeur minimum (mm)	2500	2500
Largeur maximum (mm)	4000	4046
Profondeur (mm)	1920	1920
Équipement Machine		
Rotation 1 (°)	-	40
Rotation 2 (°)	-	40
Déport de travail (mm)	2000	2000

Compatibilité machine		
Numéro de référence E-RECO	52719265	52719266
MRT 1645 75	X	X
MRT 1645 115	X	X
MRT 1845 75	X	X
MRT 1845 115	X	X
MRT 2145 115	X	X
MRT 2260	X	X
MRT 2260 e	X	X
MRT 2545 115	X	X
MRT 2570	X	X
MRT 2660	X	X
MRT 2660 e	X	X
MRT 3060	X	X
MRT 3570	X	X
MRT 3570 ES	X	X
MRT-X 1645	X	X
MRT-X 1845	X	X
MRT-X 2145	X	X
MRT-X 2260	X	X
MRT-X 2545	X	X
MRT-X 2570	X	X
MRT-X 2660	X	X
MRT-X 3060	X	X
MRT-X 3570	X	X
MRT-X 3570 ES	X	X



NACELLE EXTENSIBLE SURÉLEVÉE



- Nacelle surélevée de 55 cm / 22 in pour les applications sous toiture.
- Orientation à 90°/90°.
- Extensible : 2,25-4 m / 7-13 ft de large.
- Capacité 365 kg / 805 lb dont 3 personnes.
- Accès : échelle dédiée + porte avec capteur d'ouverture.
- Fourreaux de fourches : 238 mm x 100 mm / 9 in x 4 in.
- Solution de manutention simple et efficace.
- Adapté au tout-terrain.

[La photo 3D en haut de cette page est la référence PSE 4000 / 365D R - 52719264].



	PSE 4000 / 365D R
Capacité avec des personnes (kg)	365
Nombre de personnes	3
Distance du centre de gravité (mm)	1250
Poids (kg)	1100
Hauteur hors tout (mm)	2409
Longueur hors-tout (mm)	2302
Largeur minimum (mm)	2252
Largeur maximum (mm)	4002
Profondeur (mm)	1120
Équipement Machine	
Rotation 1 (°)	90
Rotation 2 (°)	90

Compatibilité machine	
Numéro de référence E-RECO	52719264
MRT 1645 75	X
MRT 1645 115	X
MRT 1845 75	X
MRT 1845 115	X
MRT 2145 115	X
MRT 2260	X
MRT 2260 e	X
MRT 2545 115	X
MRT 2570	X
MRT 2660	X
MRT 2660 e	X
MRT 3060	X
MRT 3570	X
MRT 3570 ES	X
MRT-X 1645	X
MRT-X 1845	X
MRT-X 2145	X
MRT-X 2260	X
MRT-X 2545	X
MRT-X 2570	X
MRT-X 2660	X
MRT-X 3060	X
MRT-X 3570	X
MRT-X 3570 ES	X

EQUIPEMENT OBLIGATOIRE DES MACHINES :  + 





SYSTÈME 3D



- Bras vertical télescopique + négatif.
- Rotation de la flèche de 170° des deux côtés de la nacelle.
- Zone de travail positive et négative pour les applications.
- Homologué pour 2 personnes.
- Capteur de position de la flèche.
- Capteur de présence de la goupille de verrouillage.
- Solution adaptée à une application spécifique comme l'exploitation minière.
- Sécurité maximale pour le levage de personnes.



	P 3D 1000 / 200 L6700	P 3D 1000 / 200 L7500
Capacité avec des personnes (kg)	200	200
Nombre de personnes	2	2
Distance du centre de gravité (mm)	2324	2099
Poids (kg)	1030	1030
Hauteur hors tout (mm)	2900	2900
Longueur hors-tout (mm)	7647	8390
Largeur (mm)	1676	1676
Profondeur (mm)	680	620
Portée de travail max. (mm)	8170	8540
Équipement Machine		
Rotation 1 (°)	170	170
Rotation 2 (°)	170	170
Hauteur de travail positive (mm)	9560	11100
Largeur de travail - incliné (mm)	1100	1100
Déport de travail (mm)	6700	7500

Compatibilité machine		
Numéro de référence E-RECO	52719363	52719270
MRT 1645 75	-	X
MRT 1645 115	-	X
MRT 1845 75	X	-
MRT 1845 115	X	-
MRT 2145 115	-	X
MRT 2260	-	X
MRT 2260 e	-	X
MRT 2545 115	-	X
MRT 2570	-	X
MRT 2660	-	X
MRT 2660 e	-	X
MRT 3060	-	X
MRT 3570	-	X
MRT 3570 ES	-	X
MRT-X 1645	-	X
MRT-X 1845	X	-
MRT-X 2145	-	X
MRT-X 2260	-	X
MRT-X 2545	-	X
MRT-X 2570	-	X
MRT-X 2660	-	X
MRT-X 3060	-	X
MRT-X 3570	-	X
MRT-X 3570 ES	-	X
Numéro de référence E-RECO 2	52719674	52719672
MRT 1645 75	-	X

P 3D 1000 / 200 L6700

P 3D 1000 / 200 L7500

Compatibilité machine		
MRT 1645 115	-	X
MRT 1845 75	X	-
MRT 1845 115	X	-
MRT 2145 115	-	X
MRT 2260	-	X
MRT 2260 e	-	X
MRT 2545 115	-	X
MRT 2570	-	X
MRT 2660	-	X
MRT 2660 e	-	X
MRT 3060	-	X
MRT 3570	-	X
MRT 3570 ES	-	X
MRT-X 1645	-	X
MRT-X 1845	X	-
MRT-X 2145	-	X
MRT-X 2260	-	X
MRT-X 2545	-	X
MRT-X 2570	-	X
MRT-X 2660	-	X
MRT-X 3060	-	X
MRT-X 3570	-	X
MRT-X 3570 ES	-	X

EQUIPEMENT OBLIGATOIRE DES MACHINES :  +  + 

STAGING

BENNES

Gamme



278 Benne à béton

281 Benne distributrice



BENNE À BÉTON

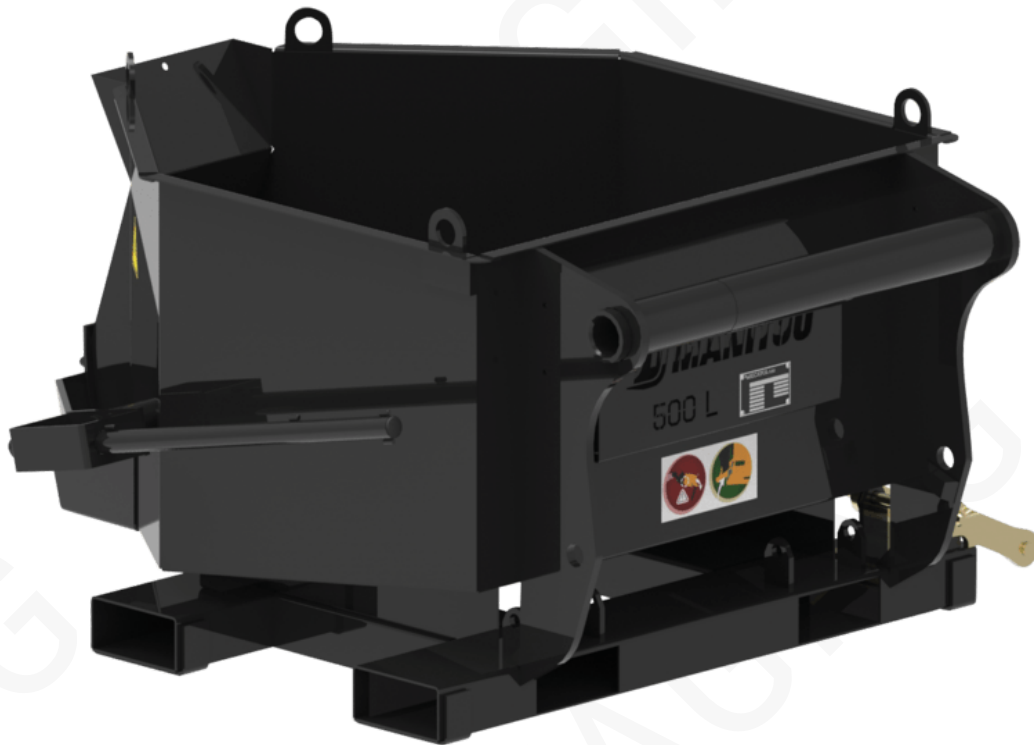

- Capacité 500 L / 18 ft³.
- Monté sur chariot (position avant) ou sur fourche (déchargement frontal et latéral).
- Fourreaux : 170 x 75 mm / 7 in x 3 in.
- Sécurité : accessoire muni d'un système de blocage de fourche.
- Composants bien protégés.
- BBHG 500 MRT : équipé d'une valve d'équilibrage.
- Sécurité maximale pour les personnes.
- Zone de travail positive (+ 9,3 m / 31 ft).
- Zone de travail négative (- 6,4 m / 21 ft).
- Zone de travail à portée avant (+ 6,81 m / 22 ft).



	BB 500	BB 500 MRT	BBG 500	BBH 500	BBHG 500	BBHG 500 MRT
Distance du centre de gravité (mm)	556	555	598	578	618	621
Capacité nominale (kg)	1200	1200	1200	1200	1200	1200
Capacité en dôme (l)	500	500	500	500	500	500
Poids (kg)	191	191	201	200	210	211
Hauteur hors tout (mm)	776	776	776	776	776	776
Longueur hors-tout (mm)	1466	1466	1466	1466	1466	1466
Largeur (mm)	1216	1216	1220	1110	1110	1110
Équipement Machine	✕	✕	✕	☐☐	☐☐	☐☐
Ouverture	Manuelle	Manuelle	Manuelle	Hydraulique	Hydraulique	Hydraulique
Goulotte flexible	Non	Non	Oui	Non	Oui	Oui

Compatibilité machine						
Numéro de référence	52000637	-	52000639	52000638	52000640	-
MT 420 H	X	-	-	X	-	-
MT 625 H	X	-	X	X	X	-
MT 625 H Comfort	X	-	X	X	X	-
MT 625 HA	X	-	X	X	X	-
MT 730 H	X	-	X	X	X	-
MT 735 75D ST5	X	-	X	X	X	-
MT 930 H	X	-	X	X	X	-
MT 930 HA	X	-	X	X	X	-
MT 935 75D ST5	X	-	X	X	X	-
MT 1135 75 D	X	-	X	X	X	-
MT 1135 H 100D	X	-	X	X	X	-
MT 1335 75D ST5	X	-	X	X	X	-
MT 1335 100D ST5	X	-	X	X	X	-
MT 1335 H 75D ST5	X	-	X	X	X	-
MT 1335 H 100D ST5	X	-	X	X	X	-
MT-X 1440	X	-	X	X	X	-
MT-X 1440 A	X	-	X	X	X	-
MT-X 1840	X	-	X	X	X	-
MT-X 1840 A	X	-	X	X	X	-
MXT 840 K	X	-	-	-	-	-
MXT 840 P	X	-	-	-	-	-
MXT 1740 K	X	-	-	-	-	-
MXT 1740 P	X	-	-	-	-	-
Numéro de référence E-RECO	-	52000642	-	-	-	52000643
MRT 1645 75	-	X	-	-	-	X
MRT 1645 115	-	X	-	-	-	X
MRT 1845 75	-	X	-	-	-	X
MRT 1845 115	-	X	-	-	-	X
MRT 2145 115	-	X	-	-	-	X
MRT 2260	-	X	-	-	-	X
MRT 2260 e	-	X	-	-	-	X

	BB 500	BB 500 MRT	BBG 500	BBH 500	BBHG 500	BBHG 500 MRT
--	--------	------------	---------	---------	----------	--------------

Compatibilité machine						
MRT 2545 115	-	X	-	-	-	X
MRT 2570	-	X	-	-	-	X
MRT 2660	-	X	-	-	-	X
MRT 2660 e	-	X	-	-	-	X
MRT 3060	-	X	-	-	-	X
MRT 3570	-	X	-	-	-	X
MRT 3570 ES	-	X	-	-	-	X
MRT-X 1645	-	X	-	-	-	X
MRT-X 1845	-	X	-	-	-	X
MRT-X 2145	-	X	-	-	-	X
MRT-X 2260	-	X	-	-	-	X
MRT-X 2545	-	X	-	-	-	X
MRT-X 2570	-	X	-	-	-	X
MRT-X 2660	-	X	-	-	-	X
MRT-X 3060	-	X	-	-	-	X
MRT-X 3570	-	X	-	-	-	X
MRT-X 3570 ES	-	X	-	-	-	X



BENNE DISTRIBUTRICE



- Système de verrouillage de fourches
- 3 positions d'accroche possibles (fourreaux 170 x 75 mm / 7 x 3 in).
- Ouverture hydraulique de la trappe disponible sur la version 600 H.
- Protection des connexions et composants hydrauliques.
- Largeur de la trappe de déchargement : 540 mm / 21 in.
- GL 600 H pour MRT : équipé d'une valve d'équilibrage.
- Polyvalent : montage sur fourches ou en suspension.
- Centre de gravité de l'accessoire étudié pour une grande stabilité.
- Forme optimisée pour une distribution efficace.
- Conception révisée maximisant la sécurité de l'opérateur et la protection des composants.
- En option : ouverture hydraulique ("H") pour une distribution précise et contrôlée.



	GL 400	GL 600	GL 600 H
Distance du centre de gravité (mm)	391	465	443
Capacité nominale (kg)	960	1440	1440
Capacité en dôme (l)	400	600	600
Poids (kg)	185	227	245
Hauteur hors tout (mm)	1177	1197	1197
Longueur hors-tout (mm)	856	995	995
Largeur (mm)	1139	1361	1326
Équipement Machine	×	×	⊗
Ouverture	Manuelle	Manuelle	Hydraulique
Goulotte flexible	Non	Non	Non

Compatibilité machine

Numéro de référence	52000527	52000528	52000529
MT 625 H	-	X	X
MT 625 H Comfort	-	X	X
MT 625 HA	X	X	X
MT 730 H	-	X	X
MT 735 75D ST5	-	X	X
MT 930 H	-	X	X
MT 930 HA	-	X	X
MT 935 75D ST5	-	X	X
MT 1135 75 D	-	X	X
MT 1135 H 100D	-	X	X
MT 1335 75D ST5	-	X	X
MT 1335 100D ST5	-	X	X
MT 1335 H 75D ST5	-	X	X
MT 1335 H 100D ST5	-	X	X
MT-X 1440	X	X	X
MT-X 1440 A	X	X	X
MT-X 1840	X	X	X
MT-X 1840 A	X	X	X
MXT 840 K	X	-	X
MXT 840 P	X	-	X
MXT 1740 K	X	-	X
MXT 1740 P	X	-	X
Numéro de référence E-RECO	-	52000528	52553617
MRT 1645 75	-	-	X
MRT 1645 115	-	-	X
MRT 1845 75	-	-	X
MRT 1845 115	-	-	X
MRT 2145 115	-	-	X
MRT 2260	-	X	X
MRT 2260 e	-	X	X
MRT 2545 115	-	-	X

	GL 400	GL 600	GL 600 H
Compatibilité machine			
MRT 2570	-	X	X
MRT 2660	-	X	X
MRT 2660 e	-	X	X
MRT 3060	-	X	X
MRT 3570	-	X	X
MRT 3570 ES	-	X	X
MRT-X 1645	-	-	X
MRT-X 1845	-	-	X
MRT-X 2145	-	-	X
MRT-X 2260	-	X	X
MRT-X 2545	-	-	X
MRT-X 2570	-	X	X
MRT-X 2660	-	X	X
MRT-X 3060	-	X	X
MRT-X 3570	-	X	X
MRT-X 3570 ES	-	X	X

STAGING

BALAYEUSES & NETTOYEURS

Gamme



- 286 Balayeuse 2 en 1
- 289 Balayeuse orientable (Machines compactes)
- 292 Balayeuse ramasseuse

- 294 Balayeuse ramasseuse (Machines compactes)
- 297 Nettoyeur haute pression
- 299 Racleur à Lisier (Machines compactes)









BALAYEUSE 2 EN 1



- Système hydraulique protégé, sans retour au bac.
- Valve de synchronisation: balayez et contrôlez le réservoir de saleté avec 1 seule fonction hydraulique.
- Structure galvanisée pour plus de longévité.
- Balai synthétique Ø 520 mm / 20 in.
- Brosse latérale Ø 320 mm / 13 in optionnelle.
- Version standard: roues standard, pivotement mécanique.
- Version "+": roues renforcées, pivotement mécanique.
- Version "HWA +": roues renforcées, pivotement hydraulique, pulvérisateur d'eau.
- Limitation MLA, MRT : Température extérieure < 33°C / 91,4°F, utilisation < 2 heures par jour.
- Une solution simple et efficace pour toutes les applications de balayage de faible et moyenne intensité.
- Bac à poussières & roue de guidage avant en standard.
- 2 en 1 : balayeuse ramasseuse et balayeuse andaineuse.
- Passage extrêmement rapide et sans outils d'une configuration à l'autre.



	SCC 2050	SCC 2050 +	SCC 2050 HWA +	SCC 2600	SCC 2600 +	SCC 2600 HWA +
Poids (kg)	630	640	690	755	730	800
Hauteur hors tout (mm)	950	950	1550	950	950	1550
Longueur hors-tout (mm)	2140	2170	2170	2140	2170	2170
Largeur (mm)	2270	2270	2270	2820	2820	2820
Équipement Machine						
Rotation 1 (°)	30	30	30	30	30	30
Pulvérisateur d'eau et pivot hydraulique	Non	Non	Oui	Non	Non	Oui

Compatibilité machine

Numéro de référence	52000514	52000516	52000518	52000515	52000517	52000519
ALT950	-	-	-	X	X	X
MHT 790 Mining ST5	-	-	-	-	X	-
MHT 790 ST5	-	-	-	-	X	-
MHT-X 790 ST3A	-	-	-	-	X	-
MLA-T 533-145 V+ - ST5	-	X	-	X	X	X
MLT 420-60 H	X	X	X	-	-	-
MLT 625-75 H	X	X	X	-	-	-
MLT 635-130 PS+	-	-	-	X	X	X
MLT 635-140 V+	-	-	-	X	X	X
MLT 841-145 PS+	-	-	-	X	X	X
MLT 850-145 V+	-	-	-	X	X	X
MLT 940-140 V+	-	-	-	X	X	-
MLT 961-160 V+ L	-	-	-	X	-	X
MLT 1041-145 PS+L	-	-	-	X	X	X
MLT-X 625-75 H	X	X	X	-	-	-
MLT-X 732	-	-	-	X	X	X
MLT-X 735 T LSU	-	-	-	X	X	X
MLT-X 741 T LSU	-	-	-	X	X	X
MLT-X 841 - 145 PS+	-	-	-	X	X	X
MLT-X 850-145 V+	-	-	-	X	X	X
MLT-X 961-160 V+ L	-	-	-	X	-	X
MLT-X 1041-145 PS+L	-	-	-	X	X	X
MRT 1645 75	-	-	-	-	X	-
MRT 1645 115	-	-	-	-	X	-
MRT 1845 75	-	-	-	-	X	-
MRT 1845 115	-	-	-	-	X	-
MRT 2145 115	-	-	-	-	X	-
MRT 2545 115	-	-	-	-	X	-
MRT-X 1645	-	-	-	-	X	-
MRT-X 1845	-	-	-	-	X	-
MRT-X 2145	-	-	-	-	X	-
MRT-X 2545	-	-	-	-	X	-
MT 420 H	X	X	X	-	-	-
MT 625 H	X	X	X	-	-	-

SCC 2050	SCC 2050 +	SCC 2050 HWA +	SCC 2600	SCC 2600 +	SCC 2600 HWA +
----------	------------	----------------	----------	------------	----------------

Compatibilité machine						
MT 625 H Comfort	X	X	X	-	-	-
MT 625 HA	X	X	X	-	-	-
MT 735 75D ST5	-	-	-	X	X	X
MT 935 75D ST5	-	-	-	X	X	X
MT 1135 75 D	-	-	-	X	X	X
MT 1135 H 100D	-	-	-	X	X	X
MT 1335 75D ST5	-	-	-	X	X	X
MT 1335 100D ST5	-	-	-	X	X	X
MT 1335 H 75D ST5	-	-	-	X	X	X
MT 1335 H 100D ST5	-	-	-	X	X	X
MT-X 733	-	-	-	X	X	X
MT-X 1033	-	X	X	X	X	X

EQUIPEMENT OBLIGATOIRE DES MACHINES : 



BALAYEUSE ORIENTABLE (MACHINES COMPACTES)



- Orientation 30 ° gauche/droite.
- Balaie efficacement tout type de surface pour éliminer la saleté et la poussière.
- Construction robuste, moteur hydraulique à entraînement direct.

	SCA 1330	SCA 1530	SCA 1680	SCA 1750	SCA 1850
Poids (kg)	360	400	410	390	420
Hauteur hors tout (mm)	684	684	684	684	684
Largeur (mm)	1448	1753	1908	1753	2078
Profondeur (mm)	1331	1331	1331	1331	1331
Équipement Machine					
Angle horizontal (°)	30	30	30	30	30

Compatibilité machine					
All-Tach® étroit	N004039	N004040	-	-	-
All-Tach®	-	N004041	N004042	N51502366	N004043
Tablier 4 points	N51502376	N51502377	N51502378	-	N51502379
Tablier Euro	N51502380	N51502381	N51502382	-	N51502383
1050RT	-	-	-	X	-
1350R NXT2	-	-	-	X	-
1350RT	-	-	-	X	-
1650RT	-	-	-	X	-
1950RT	-	-	-	X	-
1950RT	-	-	-	X	-
1950RT	-	-	-	X	-
1950RT	-	-	-	X	-
AL230	X	X	-	-	-
AL320	X	X	-	-	-
AL330	X	X	-	-	-
AL420	X	X	X	-	-
AL430	X	X	X	-	-
AL530	-	X	X	-	-
AL550	-	X	X	-	X
MLA 2-25 H	X	X	-	-	-
MLA 3-25 H	X	X	-	-	-
MLA 3-25 H-C	X	X	-	-	-
MLA 4-50 H	X	X	X	-	-
MLA 4-50 H-C	X	X	X	-	-
MLA 5-50 H	-	X	X	-	-
MLA 5-60 H-Z	-	X	X	-	X
RT105	-	-	-	X	-
RT135	-	-	-	X	-
RT165	-	-	-	X	-
RT195 - NEW	-	-	-	X	-
RT195 - NEW	-	-	-	X	-
RT195 - NEW	-	-	-	X	-

EQUIPEMENT OBLIGATOIRE DES MACHINES :

	SCA 1900	SCA 2080 (a)	SCA 2080 (b)	SCA 2140
Poids (kg)	400	410	410	-
Hauteur hors tout (mm)	684	684	684	-
Largeur (mm)	1908	2078	2078	2140
Profondeur (mm)	1331	1331	1331	-
Équipement Machine				
Angle horizontal (°)	30	30	30	-

Compatibilité machine				
All-Tach® étroit	-	-	-	-
All-Tach®	N51502367	N51502370	N51502496	N51502055
Tablier 4 points	-	-	-	-
Tablier Euro	-	-	-	-
1050RT	X	-	-	-
1350R NXT2	X	-	-	-
1350RT	X	-	-	-
1650R	X	-	-	-
1650RT	X	-	-	-
1850RT	-	-	-	X
1900R	-	-	X	-
1950RT	X	-	-	-
1950RT	X	-	-	-
1950RT	X	-	-	-
1950RT	X	-	-	-
2150RT	-	-	-	X
2200R	-	-	X	-
2600R	-	-	X	-
2700V NXT2	-	X	-	-
R165	X	-	-	-
R220	-	-	X	-
R260	-	-	X	-
RT105	X	-	-	-
RT135	X	-	-	-
RT165	X	-	-	-
RT185	-	-	-	X
RT195 - NEW	X	-	-	-
RT195 - NEW	X	-	-	-
RT195 - NEW	X	-	-	-
RT215	-	-	-	X

EQUIPEMENT OBLIGATOIRE DES MACHINES :





BALAYEUSE RAMASSEUSE



- Cadre flottant qui évite tout écrasement de l'accessoire lors de la conduite sur une surface irrégulière.
- Brosse latérale en polyester de \varnothing 230 mm / 9 in en acier galvanisé.
- Valve de synchronisation: balayez et contrôlez le réservoir de saleté avec 1 seule fonction hydraulique.
- Limiteur de pression pour un accessoire puissant.
- Brosse principale de \varnothing 600 mm / 24 in.
- Roues tout terrains: 4x \varnothing 200 mm / 8 in.
- Option recommandée: Flux hydraulique en continu.
- Balayeuse haute performance pour les applications les plus exigeantes.
- Balaye et ramasse en un seul passage.
- 2500 m² / 26910 ft² nettoyés en 10 minutes.
- Haute qualité de balayage même sur terrain accidenté.
- Brosse latérale interchangeable (côté gauche ou droit) pour un balayage parfait le long des murs et trottoirs.



	BRB 1600	BRB 2200	BRB 2500
Distance du centre de gravité (mm)	1050	1050	1050
Poids (kg)	775	925	1000
Hauteur hors tout (mm)	1068	1068	1068
Longueur hors-tout (mm)	2370	2370	2370
Largeur (mm)	2000	2600	2900
Équipement Machine			

Compatibilité machine			
Numéro de référence	790313	790315	790316
MLT 625-75 H	X	-	-
MLT 635-130 PS+	-	X	-
MLT 635-140 V+	-	X	-
MLT 841-145 PS+	-	X	-
MLT 850-145 V+	-	X	-
MLT 961-160 V+ L	-	X	X
MLT 1041-145 PS+L	-	X	-
MLT-X 625-75 H	X	-	-
MLT-X 735 T LSU	-	X	-
MLT-X 741 T LSU	-	X	-
MLT-X 841 - 145 PS+	-	X	-
MLT-X 850-145 V+	-	X	-
MLT-X 961-160 V+ L	-	X	X
MLT-X 1041-145 PS+L	-	X	-
MT 625 H	X	-	-
MT 625 H Comfort	X	-	-
MT 625 HA	X	-	-

EQUIPEMENT OBLIGATOIRE DES MACHINES :  + 



BALAYEUSE RAMASSEUSE (MACHINES COMPACTES)



- Construction solide avec des composants bien protégés : sections de balai en polypropylène.
[La photo 3D en haut de cette page est la référence SCB 1525 - 52715996].
- Balaie et ramasse en une seule opération.
- Basé sur un godet : le tranchant peut être utilisé pour éliminer les matériaux emballés.

	SCB 1120 (a)	SCB 1120 (b)	SCB 1370	SCB 1380	SCB 1525 (a)	SCB 1525 (b)	SCB 1525 (c)
Poids (kg)	220	235	310	310	346	346	374
Hauteur hors tout (mm)	652	652	652	652	652	652	637
Largeur (mm)	1376	1376	1631	1631	1776	1786	1737
Profondeur (mm)	1148	1198	1222	1222	1222	1222	1325
Équipement Machine	☐☐	☐☐	☐☐	☐☐	☐☐	☐☐	☐☐
Largeur de travail - incliné (mm)	1120	1120	1370	1380	1525	1525	1525

Compatibilité machine							
All-Tach® étroit	N004035	-	-	N004037	-	-	-
All-Tach®	-	N726029	N736038	-	N004038	N736039	52715996
Tablier 4 points	-	-	-	-	-	-	52741071
Tablier Euro	-	-	-	-	-	-	52741070
1050R	-	-	X	-	-	X	-
1050RT	-	-	X	-	-	X	-
1350R NXT2	-	-	X	-	-	X	-
1350RT	-	-	X	-	X	X	-
1640 E	-	X	-	-	-	-	-
AL230	X	X	-	-	-	-	-
AL320	X	X	-	X	-	-	-
AL330	X	X	-	X	-	-	-
AL420	-	-	-	X	X	-	-
AL430	-	-	-	X	X	-	-
AL530	-	-	-	-	X	X	-
GCT 3-14	-	-	-	-	-	-	X
GCT 3-14 +	-	-	-	-	-	-	X
MLA 2-25 H	X	X	-	-	-	-	-
MLA 3-25 H	X	X	-	X	-	-	-
MLA 3-25 H-C	X	X	-	X	-	-	-
MLA 4-50 H	-	-	-	X	X	-	-
MLA 4-50 H-C	-	-	-	X	X	-	-
MLA 5-50 H	-	-	-	-	X	X	-
R105	-	-	X	-	-	X	-
RT105	-	-	X	-	-	X	-
RT135	-	-	X	-	X	X	-
ULM 412 H	-	-	-	-	-	-	X
ULM 412 H	-	-	-	-	-	-	X
ULM 415 H	-	-	-	-	-	-	X
ULM 415 H	-	-	-	-	-	-	X

EQUIPEMENT OBLIGATOIRE DES MACHINES : ☐☐

	SCB 1680 (a)	SCB 1680 (b)	SCB 1850 (a)	SCB 1850 (b)	SCB 2080	SCB 2140
Poids (kg)	430	430	460	460	525	610
Hauteur hors tout (mm)	690	690	690	690	690	690
Largeur (mm)	1933	1933	2100	2103	2330	2393
Profondeur (mm)	1308	1308	1313	1308	1308	1308
Équipement Machine						
Largeur de travail - incliné (mm)	1680	1680	1850	1850	2080	2140

Compatibilité machine						
All-Tach® étroit	-	-	-	-	-	-
All-Tach®	N747032	N51502049	N757045	N51502050	N700266	N51502051
Tablier 4 points	-	-	-	-	-	-
Tablier Euro	-	-	-	-	-	-
1650R	X	-	-	-	-	-
1650RT	X	-	-	-	-	-
1850RT	-	X	-	X	-	-
1900R	X	-	-	-	-	-
1950RT	X	-	-	-	-	-
1950RT	X	-	-	-	-	-
1950RT	X	-	-	-	-	-
1950RT	X	-	-	-	-	-
2150RT	-	-	-	X	-	X
2200R	-	-	X	-	-	-
2600R	-	-	X	-	X	-
2700V NXT2	-	-	X	-	X	-
3300V NXT2	-	-	X	-	X	-
4200V	-	-	X	-	X	-
R165	X	-	-	-	-	-
R220	-	-	X	-	-	-
R260	-	-	X	-	X	-
RT165	X	-	-	-	-	-
RT185	-	X	-	X	-	-
RT195 - NEW	X	-	-	-	-	-
RT195 - NEW	X	-	-	-	-	-
RT195 - NEW	X	-	-	-	-	-
RT215	-	-	-	X	-	X
V330 GEN:2	-	-	X	-	X	-
V330 GEN:2	-	-	X	-	X	-

EQUIPEMENT OBLIGATOIRE DES MACHINES :



NETTOYEUR HAUTE PRESSION



- Capacité du réservoir 600 L / 21 ft³.
- Pompe à eau hydraulique.
- Pression réglable de 10 bars / 145 psi à 200 bars / 2901 psi.
- Manomètre de série.
- Buse sur lance, 40 m / 131 ft de tuyau.

- Nettoyage puissant et efficace.
- 45 min d'autonomie à 200 bar / 2901 psi.
- Buse sur lance, 40 m de tuyau.
- Adapté à tous travaux de nettoyage ou de maintenance.
- Attelage simple sur fourche standard.



	VHPC 600
Poids (kg)	240
Hauteur hors tout (mm)	1500
Longueur hors-tout (mm)	1200
Largeur (mm)	1450
Longueur du câble (mm)	40000
Equipement Machine	

Compatibilité machine	
Numéro de référence	790335
MLT 635-130 PS+	X
MLT 635-140 V+	X
MLT 841-145 PS+	X
MLT 850-145 V+	X
MLT 961-160 V+ L	X
MLT 1041-145 PS+L	X
MLT-X 625-75 H	X
MLT-X 735 T LSU	X
MLT-X 741 T LSU	X
MLT-X 841 - 145 PS+	X
MLT-X 850-145 V+	X
MLT-X 961-160 V+ L	X
MLT-X 1041-145 PS+L	X

EQUIPEMENT OBLIGATOIRE DES MACHINES : 



RACLEUR À LISIER (MACHINES COMPACTES)



- Fond équipé d'une protection en caoutchouc.
- Le nettoyage des cours de ferme est facile.
- Fixation très simple et efficace.

	BLSS 1800 (a)	BLSS 1800 (b)	BLSS 1890 (a)	BLSS 1890 (b)
Poids (kg)	124	124	138	138
Hauteur hors tout (mm)	611	611	611	611
Largeur (mm)	1800	1800	1890	1890
Profondeur (mm)	900	900	900	900
Equipement Machine	×	×	×	×

Compatibilité machine				
All-Tach®	N757036	N51502498	N757037	N51502499
2300V	-	X	-	-
2600R	-	X	-	X
2700V NXT2	X	-	X	-
2750V	X	-	X	X
R260	-	X	-	X
V230 - NEW	-	X	-	-
V275 - NEW	X	-	X	X

EQUIPEMENT OBLIGATOIRE DES MACHINES : ×

TREUILS

Gamme



302 Treuil hydraulique

305 Treuil hydraulique grande capacité

307 Treuil hydraulique vario









TREUIL HYDRAULIQUE



- Moteur hydraulique + arrêt automatique du mouvement du câble.
- Rupture négative par immersion dans l'huile.
- Double ou quadruple traction de ligne (selon le type).
- Crochet pivotant homologué à verrouillage automatique.
- Note : les dimensions ci-dessous sont données pour le treuil placé sur ses supports.
- MRT Vision+ : Augmentation significative de la vitesse du crochet grâce à l'amélioration de la coopération machine/accessoire.
- Sécurité sans compromis pour l'élévation de personnes.
- Paniers-nacelles simples et efficaces.
- Solution compétitive pour l'élévation de personnes.
- Sécurité : garde-fou tout autour du panier.
- 2 accès latéraux.
- Fourreaux de fourches pour la manutention sur parc et le chargement sur camion.

[La photo 3D en haut de cette page est la référence Winch 5T - 921341].



	Treuil 3T	Treuil 3T TD	Treuil 5T	W 3000 / 36M	W 3000 DI / 46M	W 6000 / 32M
Distance du centre de gravité (mm)	320	320	350	320	320	350
Hauteur de travail (mm)	24000	46000	24000	36000	46000	32000
Capacité nominale (kg)	3000	3000	5000	3000	3000	6000
Poids (kg)	310	400	420	305	490	439
Déport max. (mm)	519	689	541	515	689	542
Hauteur hors tout (mm)	1869	1869	1869	1803	1803	1803
Longueur hors-tout (mm)	900	900	900	900	900	900
Nombre de boucle	1	Direct	1	1	Direct	1
Largeur (mm)	1080	1080	1080	1080	1080	1080
Profondeur (mm)	763	838	838	763	838	838
Longueur du câble (mm)	49000	49000	53000	75000	48000	67000
Equipement Machine						
Vitesse du crochet (m/mn)	15	30	14	27	35	17

Compatibilité machine

Numéro de référence	885236	-	-	-	-	-
MT 735 75D ST5	X	-	-	-	-	-
MT 935 75D ST5	X	-	-	-	-	-
MT 1135 75 D	X	-	-	-	-	-
MT 1135 H 100D	X	-	-	-	-	-
MT 1335 75D ST5	X	-	-	-	-	-
MT 1335 100D ST5	X	-	-	-	-	-
MT 1335 H 75D ST5	X	-	-	-	-	-
MT 1335 H 100D ST5	X	-	-	-	-	-
MT-X 1440	X	-	-	-	-	-
MT-X 1440 A	X	-	-	-	-	-
MT-X 1840	X	-	-	-	-	-
MT-X 1840 A	X	-	-	-	-	-
Numéro de référence E-RECO	921337	939111	921341	52717650	52717900	52717351
MRT 1645 75	X	X	X	X	X	X
MRT 1645 115	X	X	X	X	X	X
MRT 1845 75	X	X	X	X	X	X
MRT 1845 115	X	X	X	X	X	X
MRT 2145 115	X	X	X	X	X	X
MRT 2260	X	X	X	X	X	X
MRT 2260 e	X	X	X	X	X	X
MRT 2545 115	X	X	X	X	X	X
MRT 2570	X	X	X	X	X	X
MRT 2660	X	X	X	X	X	X
MRT 2660 e	X	X	X	X	X	X
MRT 3060	X	X	X	X	X	X
MRT 3570	X	X	X	X	X	X
MRT 3570 ES	X	X	X	X	X	X
MRT-X 1645	X	X	X	X	X	X

	Treuil 3T	Treuil 3T TD	Treuil 5T	W 3000 / 36M	W 3000 DI / 46M	W 6000 / 32M
Compatibilité machine						
MRT-X 1845	X	X	X	X	X	X
MRT-X 2145	X	X	X	X	X	X
MRT-X 2260	X	X	X	X	X	X
MRT-X 2545	X	X	X	X	X	X
MRT-X 2570	X	X	X	X	X	X
MRT-X 2660	X	X	X	X	X	X
MRT-X 3060	X	X	X	X	X	X
MRT-X 3570	X	X	X	X	X	X
MRT-X 3570 ES	X	X	X	X	X	X

EQUIPEMENT OBLIGATOIRE DES MACHINES : 









TREUIL HYDRAULIQUE GRANDE CAPACITÉ



- Entraînement hydraulique avec système d'arrêt automatique en fin de course.
- Frein négatif immergé pour plus de sécurité.
- Poulie sur boucle simple ou double.
- Crochet automatique homologué avec émerillon.
- Support de treuil pour stockage permettant le déplacement avec fourches.
- Note : les dimensions ci-dessous sont données pour le treuil placé sur ses supports.

[La photo 3D en haut de cette page est la référence Winch 23T - 939329].

- Les changements de pneus se font rapidement et en toute sécurité.
- Amélioration significative des opérations de changement de pneus.
- Pas de compromis avec la sécurité.
- Aussi mobile qu'un poignet humain.
- Large gamme de diamètres et de capacités pour s'adapter à tous les camions à benne.
- Disponible sur une large gamme de machines.

	Treuil 9 T	Treuil 23T	W 13500 / 13	W 16000 / 13	W 20000 / 14	W 25000 / 14
Distance du centre de gravité (mm)	387	423	434	434	423	423
Hauteur de travail (mm)	14000	14000	13000	13000	14000	14000
Capacité nominale (kg)	9000	23000	13500	16000	20000	25000
Poids (kg)	850	1550	1185	1185	1450	1450
Déport max. (mm)	532	722	682	682	722	722
Hauteur hors tout (mm)	2259	2623	2328	2328	2623	2623
Longueur hors-tout (mm)	1200	1200	1200	1200	1200	1200
Nombre de boucle	1	2	2	2	2	2
Largeur (mm)	1250	1250	1250	1250	1250	1250
Profondeur (mm)	975	1044	975	975	1044	1044
Longueur du câble (mm)	30000	60000	60000	60000	60000	60000
Équipement Machine						
Vitesse du crochet (m/mn)	22.50	12	-	-	-	-

Compatibilité machine

Numéro de référence E-RECO	939030	939329	52702240	52702241	52702470	52693990
MHT 790 Mining ST5	X	-	-	-	-	-
MHT 790 ST5	X	-	-	-	-	-
MHT 10135 ST5	-	-	X	-	-	-
MHT 10160 ST5	-	-	-	X	-	-
MHT 10200 ST5	-	-	-	-	X	-
MHT 11250 Mining ST5	-	-	-	-	-	X
MHT 11250 ST5	-	-	-	-	-	X
MHT 12330	-	X	-	-	-	-
MHT-X 790 ST3A	X	-	-	-	-	-
MHT-X 11250 Mining	-	X	-	-	-	X
MHT-X 12330	-	X	-	-	-	-

EQUIPEMENT OBLIGATOIRE DES MACHINES :  + 



TREUIL HYDRAULIQUE VARIO



- Arrêt automatique des mouvements en fin de câble et en fin d'enroulement.
- Frein négatif immergé.
- Concept de vitesse variable hydraulique breveté.
- Adaptation automatique de la vitesse à la charge et à la consigne de l'opérateur par système hydraulique breveté.
- Crochet rotatif autobloquant homologué.
- Pied de treuil avec fourreaux de fourches pour la manutention de parc et le chargement sur camion.
- Poids 700 kg / 1544 lb.
- Remarque : les dimensions sont données pour un treuil placé sur son pied.

[La photo 3D en haut de cette page est la référence VARIOWINCH 7.2 t - 52576737].

- MRT Vision+ : augmentation significative de la vitesse du crochet grâce à l'amélioration de la coopération machine/accessoire.
- Capacité limitée pour MRT 3050.
- Transforme votre chariot télescopique en une véritable grue mobile.
- 4x plus rapide qu'un treuil standard 5 t / 11025 lb / 3x plus rapide qu'un treuil standard 3 t / 6615 lb.
- Adaptation continue de la vitesse du crochet à la charge et à la consigne de l'opérateur.
- Max. vitesse 60 m/min / 197 ft/min (MRT 3255, sans charge, levage).
- Contrôle facilité depuis la cabine ou via la radiocommande de la machine (option).



	W 7200 V
Hauteur de travail (mm)	36000
Capacité nominale (kg)	7200
Poids (kg)	700
Déport max. (mm)	238
Hauteur hors tout (mm)	2408
Longueur hors-tout (mm)	1200
Nombre de boucle	1
Largeur (mm)	1223
Profondeur (mm)	638
Longueur du câble (mm)	76000
Équipement Machine	
Vitesse du crochet (m/mn)	60.60

Compatibilité machine	
Numéro de référence E-RECO	52735674
MRT 2260	X
MRT 2260 e	X
MRT 2570	X
MRT 2660	X
MRT 2660 e	X
MRT 3060	X
MRT 3570	X
MRT 3570 ES	X
MRT-X 2260	X
MRT-X 2570	X
MRT-X 2660	X
MRT-X 3060	X
MRT-X 3570	X
MRT-X 3570 ES	X

EQUIPEMENT OBLIGATOIRE DES MACHINES : 

SOLUTIONS MINIÈRES, PÉTROLE & GAZ

Gamme



- 310 Nacelle minière
- 312 Nacelle tunnelière orientable
- 314 Pince à pneus

- 316 Pince à pneus compacte
- 318 Pince à tubes/tuyaux
- 320 Pince à vérins



NACELLE MINIÈRE







- Structure robuste et blindée avec de multiples pare-chocs de protection.
- Légalement homologué pour 3 personnes.
- Sol ajouré.

[La photo 3D en haut de cette page est la référence PF 2000 / 1200 D MINING - 914730].

- CH10 : alarme de pression de serrage.
- CH10 : manomètre et indicateur de pression de service sur chaque face de l'accessoire.
- CH10 : "pads" de réduction de diamètre pour les petits vérins.
- Solution sûre de manutention des vérins.
- Maintenance rapide et sécurisée des engins miniers = moins de perte de production.
- Conçus pour résister aux conditions difficiles des sites miniers.
- Sécurité et productivité : Prise précise et ferme des vérins.
- Maintien permanent des vérins = plus de charge suspendue, pas de risque de chute ou de glissement.
- Aussi mobile qu'un poignet humain.



	PF 2000 / 1200 D MINING	PF 2000 / 1200 D MINING (b)	PF 2000 / 1200 D MINING (US CA NZ AUS)	PF 2000 / 1200 D MINING (US CA NZ AUS) (b)
Capacité avec des personnes (kg)	1200	1200	1200	1200
Nombre de personnes	3	3	3	3
Distance du centre de gravité (mm)	1035	1035	1035	1035
Poids (kg)	1150	1150	1150	1150
Hauteur hors tout (mm)	1922	1922	1922	1922
Largeur (mm)	2000	2000	2000	2000
Profondeur (mm)	1300	1300	1300	1300
Equipement Machine				

Compatibilité machine				
Numéro de référence	914730	-	-	-
MT-X 1033 A Mining	X	-	-	-
Numéro de référence E-RECO	52727778	52746231	52747070	52746962
MHT 790 Mining ST5	-	X	-	X
MHT 790 ST5	-	X	-	X
MHT 10135 ST5	X	-	X	-
MHT 10160 ST5	X	-	X	-
MHT 10200 ST5	X	-	X	-
MHT 11250 Mining ST5	X	-	X	-
MHT 11250 ST5	X	-	X	-
MHT-X 790 ST3A	-	X	-	X
MHT-X 10135 ST3A	X	-	X	-
MHT-X 10160 ST3A	X	-	X	-
MHT-X 10200 ST3A	X	-	X	-
MHT-X 11250 Mining	X	-	X	-
MHT-X 11250 ST3A	X	-	X	-

EQUIPEMENT OBLIGATOIRE DES MACHINES : 



NACELLE TUNNELIÈRE ORIENTABLE

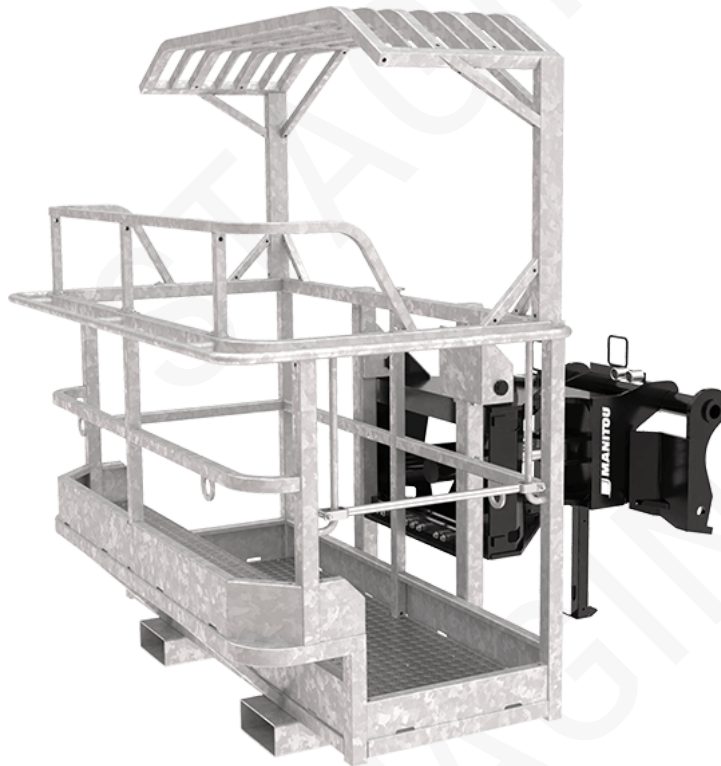

- Toit TYPE FOPS (profondeur : 580 mm / 23 in / largeur complète de la nacelle / hauteur sous toit 1930 mm / 76 in).
- "Estrade" protégée (+ 300 mm / 12 in) permettant d'accéder en toute sécurité au dessus du toit.
- Capacité 1000 kg / 2205 lb.
- Rotation 90° des 2 côtés.
- Accès : barre coulissante d'un côté.
- Fourreaux de fourche pour la manutention sur parc.
- Protection maximale pour les applications tunnelières.
- Plus besoin de se pencher hors de la nacelle ou de grimper dessus pour travailler au-dessus du toit type FOPS.
- Capacité permettant d'emporter des outils lourds sur la nacelle.
- Aucun compromis sur la sécurité : conforme à la norme EN280.

[La photo 3D en haut de cette page est la référence 52574289 - GALLERY PLATFORM].



PST 1800 / 1000 3P FOPS1	
Nombre de personnes	3
Capacité nominale (kg)	1000
Poids (kg)	730
Hauteur hors tout (mm)	2125
Longueur hors-tout (mm)	2175
Largeur (mm)	1990
Profondeur (mm)	1000
Équipement Machine	
Rotation 1 (°)	90
Rotation 2 (°)	90

Compatibilité machine	
Numéro de référence	52574289
MT-X 1033 A Mining	X
Numéro de référence E-RECO	52719262
MHT 790 Mining ST5	X
MHT 790 ST5	X
MHT-X 790 ST3A	X
MRT 1645 75	X
MRT 1645 115	X
MRT 1845 75	X
MRT 1845 115	X
MRT 2145 115	X
MRT 2260	X
MRT 2260 e	X
MRT 2545 115	X
MRT 2570	X
MRT 2660	X
MRT 2660 e	X
MRT 3060	X
MRT 3570	X
MRT 3570 ES	X
MRT-X 1645	X
MRT-X 1845	X
MRT-X 2145	X
MRT-X 2260	X
MRT-X 2545	X
MRT-X 2570	X
MRT-X 2660	X
MRT-X 3060	X
MRT-X 3570	X
MRT-X 3570 ES	X

EQUIPEMENT OBLIGATOIRE DES MACHINES : 







PINCE À PNEUS



- Solution sûre pour le démontage des pneus dans les environnements miniers.
- Mouvements hydrauliques complexes : rotation du corps, rotation des patins, déplacement latéral + inclinaison de la machine et extension du télescope.
- Sécurité : bras anti-chute.
- Télescopique (TH 49) ou cinématique à parallélogramme (toutes les autres pinces).
- Contrôlée depuis la cabine ou à l'aide d'une télécommande
- Sécurité : chaque mouvement est activé par 2 actions de l'opérateur (bouton + joystick).
- TH 49/2500 : 1 pad gauche actif, pad droit passif.
- Une solution compacte pour toutes les opérations de démontage de pneus à accès limité.
- Concept à base de fourches (2 paires de fourches), adapté aux camions miniers souterrains.
- Tenue parfaite des pneus, fourche recouverte de matériau antidérapant.
- Disponible sur plusieurs types de chariots télescopiques.
- Temps d'arrêt limité de la machine.

[La photo 3D en haut de cette page est la référence TH 49 / 2500 - 914600].



	TH 49 / 2500	TH 51 / 3500	TH 57 / 6000**	TH 63 / 12000**
Distance du centre de gravité (mm)	618	993	1135	1225
Capacité nominale (kg)	2500	3500	6000	12000
Poids (kg)	1500	3300	4300	5260
Déport max. (mm)	1903	2610	2991	3837
Hauteur hors tout (mm)	1050	1229	1229	1229
Longueur hors-tout (mm)	2208	2990	3371	3752
Largeur (mm)	1951	2392	2500	3224
Profondeur (mm)	1214	2251	2683	2333
Diamètre minimum / Diamètre maximum (mm)	1200 / 3100	1200 / 3400	1300 / 3800	600 / 4200
Équipement Machine				
Rotation 1 (°)	20	35	172	172
Rotation 2 (°)	120	120	360	360
Déplacement latéral (mm) (mm)	200	150	300	300
Ouverture minimum (mm)	1146	1128	1218	549
Ouverture maximum (mm)	3146	3416	3831	4286

Compatibilité machine

Numéro de référence E-RECO	914600	911969	939237	939331
MHT 790 Mining ST5	X	X	-	-
MHT 790 ST5	X	X	-	-
MHT 10135 ST5	-	X	X	-
MHT 10160 ST5	-	X	X	-
MHT 10200 ST5	-	-	X	X
MHT 11250 Mining ST5	-	-	X	X
MHT 11250 ST5	-	-	X	X
MHT 12330	-	X	X	X
MHT-X 790 ST3A	X	X	-	-
MHT-X 10135 ST3A	-	X	X	-
MHT-X 10160 ST3A	-	X	X	-
MHT-X 10200 ST3A	-	-	X	X
MHT-X 11250 Mining	-	-	X	X
MHT-X 11250 ST3A	-	-	X	X
MHT-X 12330	-	X	X	X

EQUIPEMENT OBLIGATOIRE DES MACHINES :  +  + 



PINCE À PNEUS COMPACTE



- Capacité maximale jusqu'à 2900 kg / 6939 lb.
- Serrage avec des fourches - 93 mm / 4 in d'épaisseur.
- Accepte une grande variété de diamètres de pneus.
- Conception compacte, le centre de gravité reste proche du chariot télescopique.
- Rotation du corps : $\pm 360^\circ$.
- Déplacement latéral constant : ± 100 mm / 4 in.
- Commande : depuis la cabine ou la télécommande (MHT).

[La photo 3D en haut de cette page est la référence TH 35 / 2900 S - 939040]

- Solution simple et efficace pour la manutention des balles.
- Manutention simultanée de 1 ou 4 balles carrées (hauteur = 800 mm / 31 in).
- Bon maintien des balles.
- FB 950/700 : dossier de charge inclus pour une meilleure stabilité de la charge.
- Accessoire adapté à la circulation routière.



	TH 33 / 2000 S	TH 35 / 2900 S
Capacité nominale (kg)	2000	2900
Poids (kg)	1160	1345
Hauteur hors tout (mm)	916	916
Longueur hors-tout (mm)	1743	1841
Section de fourches (mm)	93	107
Largeur (mm)	1360	1650
Longueur du bras (mm)	1149	1199
Diamètre minimum / Diamètre maximum (mm)	480 / 2100	650 / 2650
Équipement Machine		
Rotation 1 (°)	360	360
Déplacement latéral (mm) (mm)	100	100
Ouverture minimum (mm)	470	640
Ouverture maximum (mm)	2120	2700
Fourches	4	4

Compatibilité machine		
Numéro de référence	939039	939040
MT-X 733 Mining	X	-
MT-X 1033 Mining	X	-
MT-X 1033 A Mining	X	-
Numéro de référence E-RECO	939039	939040
MHT 790 Mining ST5	X	X
MHT 790 ST5	X	X
MHT-X 790 ST3A	X	X
Numéro de référence E-RECO 2	52721340	-
MRT 2260	X	-
MRT 2260 e	X	-
MRT 2570	X	-
MRT 2660	X	-
MRT 2660 e	X	-
MRT 3060	X	-
MRT 3570	X	-
MRT 3570 ES	X	-
MRT-X 2260	X	-
MRT-X 2570	X	-
MRT-X 2660	X	-
MRT-X 3060	X	-
MRT-X 3570	X	-
MRT-X 3570 ES	X	-

EQUIPEMENT OBLIGATOIRE DES MACHINES : 





PINCE À TUBES/TUYAUX



- Capacité maximale de 14 000 kg / 30 865 lbs.
- Diamètre maximal du tuyau 1016 mm.
- Protection accrue des composants pour réduire les temps d'arrêt.
- Ouverture complète du grappin, efficacité accrue lors du chargement de charges palettisées.
- Coussinets de dents recouverts de caoutchouc.
- Dimensions des fourches : 120 x 240 x 2400 mm / 4.7 x 9.4 x 94.5".
- Des fourches plus fines (90 mm / 4 in) sont disponibles sur demande.
- Les fourches peuvent être utilisées en mode flottant ou fixe.
- Augmente la sécurité et le rendement du travail dans toutes les applications de manutention de tuyaux.
- Parfaite tenue des tuyaux grâce à son grappin mobile à dents hydrauliques.
- "L'appendice" à l'extrémité du grappin assure une fermeture complète et empêche les tuyaux de glisser.
- Contrôle séparé des patins de grappin et de dents, pour plus de précision.
- Polyvalence accrue : peut être utilisé pour manipuler d'autres charges.

[La photo 3D en haut de cette page est la référence PH 2100 / 8000 - 939231].



	PH 2100 / 8000	PH 2500 / 14000
Distance du centre de gravité (mm)	586	891
Capacité nominale (kg)	8000	14000
Poids (kg)	2200	3800
Longueur hors-tout (mm)	2143	3104
Section de fourches X Largeur de fourches X Longueur de fourches (mm)	70 X 260 X 1200	120 X 240 X 2400
Largeur (mm)	2115	2444
Hauteur grappin fermé (mm)	1387	2068
Hauteur grappin ouvert (mm)	3286	4699
Diamètre minimum / Diamètre maximum (mm)	80 / 850	80 / 1016
Equiperment Machine		

Compatibilité machine		
Numéro de référence E-RECO	939231	939332
MHT 790 Mining ST5	X	-
MHT 790 ST5	X	-
MHT 10135 ST5	X	-
MHT 10160 ST5	X	-
MHT 10200 ST5	X	X
MHT 11250 Mining ST5	X	X
MHT 11250 ST5	-	X
MHT 12330	X	X
MHT-X 790 ST3A	X	-
MHT-X 10135 ST3A	X	-
MHT-X 10160 ST3A	X	-
MHT-X 10200 ST3A	X	X
MHT-X 11250 Mining	X	X
MHT-X 11250 ST3A	-	X
MHT-X 12330	X	X

EQUIPEMENT OBLIGATOIRE DES MACHINES :  + 





PINCE À VÉRINS



- Pour les vérins de 230 mm / 9 in à 640 mm de diamètre.
- Capacité nominale jusqu'à 10500 kg / 23153 lb.
- Maintien des vérins par câbles tendus (CH4) ou par pinces (CH10).
- Mouvements hydrauliques: rotation du corps, déplacement latéral.
- CH4 : rotation corps de pince 22.5°, déplacement latéral 150 mm / 6 in, extension télescopique hydraulique, rotation latérale du corps de pince 15°/15°, rotation de la tête 35°.
- CH10: rotation du corps de pince 340°, rotation verticale de la tête 90°, déplacement latéral 300 mm.

[La photo 3D en haut de cette page est la référence CH10 - 939239].



	CH 4	CH 10
Capacité nominale (kg)	4000	10500
Poids (kg)	1850	3400
Déport max. (mm)	2221	2500
Hauteur hors tout (mm)	1360	1195
Longueur hors-tout (mm)	2249	2525
Largeur (mm)	1470	1780
Diamètre minimum / Diamètre maximum (mm)	250 / 530	230 / 640
Equipement Machine		
Rotation 1 (°)	22.50	340
Rotation 2 (°)	35	90
Déplacement latéral (mm) (mm)	150	300

Compatibilité machine		
Numéro de référence E-RECO	911968	939239
MHT 790 Mining ST5	X	-
MHT 790 ST5	X	-
MHT 10135 ST5	X	X
MHT 10160 ST5	X	X
MHT 10200 ST5	X	X
MHT 11250 Mining ST5	X	X
MHT 11250 ST5	X	X
MHT 12330	X	X
MHT-X 790 ST3A	X	-
MHT-X 10135 ST3A	X	X
MHT-X 10160 ST3A	X	X
MHT-X 10200 ST3A	X	X
MHT-X 11250 Mining	X	X
MHT-X 11250 ST3A	X	X
MHT-X 12330	X	X

STAGING

SOLUTIONS DE PERFORATION ET EXCAVATION

Gamme



324 Marteau Hydraulique (Machines compactes)



MARTEAU HYDRAULIQUE (MACHINES COMPACTES)



- Haute résistance, cadre et hydraulique.
- Haute fréquence d'impact et puissance de frappe.
- Transformez votre machine en une véritable unité de démolition.
Version silencieuse de série.

	H 88	H 90	H 160	H 162	H 240	H 330	H 570
Poids (kg)	88	88	162	162	236	330	568
Hauteur hors tout (mm)	773	773	932	932	1016	1112	1288
Diamètre minimum (mm)	47.90	47.90	53.70	53.70	67.50	77.50	81.50
Equipement Machine							

Compatibilité machine							
All-Tach® étroit	N51502209	-	-	N51502210	-	-	-
All-Tach®	-	N51502209	N51502210	-	N51502211	N51502212	N51502214
1050R	X	X	X	X	-	-	-
1050RT	X	-	-	X	-	-	-
1350R NXT2	X	X	X	X	-	-	-
1350RT	X	-	-	X	-	-	-
1640 E	X	-	-	-	-	-	-
1650R	-	-	X	X	X	-	-
1650RT	-	-	-	X	X	-	-
1850RT	-	-	-	-	X	X	-
1900R	-	-	X	X	X	-	-
1950RT	-	-	-	X	X	-	-
1950RT	-	-	-	X	X	-	-
1950RT	-	-	-	X	X	-	-
1950RT	-	-	-	X	X	-	-
2150RT	-	-	-	-	X	X	-
2200R	-	-	-	-	X	X	-
2600R	-	-	-	-	X	X	-
2700V NXT2	-	-	-	-	X	X	-
3300V NXT2	-	-	-	-	X	X	-
4200V	-	-	-	-	-	X	X
R105	X	-	-	X	-	-	-
R165	-	-	X	X	X	-	-
R220	-	-	-	-	X	X	-
R260	-	-	-	-	X	X	-
RT105	X	-	-	X	-	-	-
RT135	X	-	-	X	-	-	-
RT165	-	-	-	X	X	-	-
RT185	-	-	-	-	X	X	-
RT195 - NEW	-	-	-	X	X	-	-
RT195 - NEW	-	-	-	X	X	-	-
RT195 - NEW	-	-	-	X	X	-	-
RT215	-	-	-	-	X	X	-
V330 GEN:2	-	-	-	-	X	X	-
V330 GEN:2	-	-	-	-	X	X	-

EQUIPEMENT OBLIGATOIRE DES MACHINES :

STAGING

SOLUTIONS DE DÉNEIGEMENT

Gamme

328 Lame de déneigement (Machines compactes)

331 Solutions de Déneigement (Machines compactes)



LAME DE DÉNEIGEMENT (MACHINES COMPACTES)



- Orientation hydraulique 30°, 2 vérins.
- Construction solide avec amortisseur et mise à niveau automatique horizontale.
- Déneigement efficace en une seule fois.

[La photo 3D en haut de cette page est la référence BLS 1650 / 900 - N51502221].

	BLS 1500	BLS 1500 / 900 (b)	BLS 1650 / 900	BLS 1800	BLS 1800 / 900	BLS 2100 / 900 (a)	BLS 2400 / 900 (a)	BLS 2700 / 900
Poids (kg)	220	220	250	280	280	350	410	450
Hauteur hors tout (mm)	700	700	700	700	700	700	800	800
Largeur (mm)	1500	1500	1650	1800	1800	2100	2400	2700
Profondeur (mm)	900	900	900	900	900	900	900	900
Equipement Machine								
Angle horizontal (°)	30	30.30	30.30	30.30	30.30	30.30	30.30	30.30
Largeur de travail - incliné (mm)	1300	1300	1400	1550	1550	1818	2078	2340

Compatibilité machine								
All-Tach® étroit	N51502219	-	-	-	-	-	-	-
All-Tach®	-	N51502220	N51502221	N51502224	N51502224	N51502225	N51502227	N51502320
Tablier 4 points	N51502217	-	52741074	N51502222	-	-	-	-
Tablier Euro	N51502218	-	52741072	N51502223	-	-	-	-
1050R	-	X	X	-	-	-	-	-
1050RT	-	X	X	-	-	-	-	-
1350R NXT2	-	-	-	-	X	-	-	-
1350RT	-	-	-	X	-	-	-	-
1640 E	X	-	-	-	-	-	-	-
1650R	-	-	-	-	-	X	-	-
1650RT	-	-	-	-	-	X	-	-
1900R	-	-	-	-	-	X	-	-
1950RT	-	-	-	-	-	X	-	-
1950RT	-	-	-	-	-	X	-	-
1950RT	-	-	-	-	-	X	-	-
1950RT	-	-	-	-	-	X	-	-
2100V	-	-	-	X	-	X	-	-
2150RT	-	-	-	-	-	-	X	-
2200R	-	-	-	-	-	X	-	-
2300V	-	-	-	-	-	X	-	-
2300VT	-	-	-	-	-	-	X	-
2600R	-	-	-	-	-	-	X	-
2700V NXT2	-	-	-	-	-	X	-	-
2750V	-	-	-	-	-	X	X	-
2750VT	-	-	-	-	-	-	X	-
3300V NXT2	-	-	-	-	-	-	X	-
4200V	-	-	-	-	-	-	-	X
AL230	X	-	-	-	-	-	-	-
AL320	X	-	-	-	-	-	-	-
AL330	X	-	-	-	-	-	-	-
AL420	X	-	-	X	-	-	-	-
AL430	X	-	-	X	-	-	-	-
AL530	-	-	-	X	-	-	-	-
GCT 3-14	-	-	X	-	-	-	-	-
GCT 3-14 +	-	-	X	-	-	-	-	-
MLA 2-25 H	X	-	-	-	-	-	-	-

BLS 1500	BLS 1500 / 900 (b)	BLS 1650 / 900	BLS 1800	BLS 1800 / 900	BLS 2100 / 900 (a)	BLS 2400 / 900 (a)	BLS 2700 / 900
-------------	-----------------------	-------------------	-------------	-------------------	-----------------------	-----------------------	-------------------

Compatibilité machine								
MLA 3-25 H	X	-	-	-	-	-	-	-
MLA 3-25 H-C	X	-	-	-	-	-	-	-
MLA 4-50 H	X	-	-	X	-	-	-	-
MLA 4-50 H-C	X	-	-	X	-	-	-	-
MLA 5-50 H	-	-	-	X	-	-	-	-
R105	-	X	X	-	-	-	-	-
R165	-	-	-	-	-	X	-	-
R220	-	-	-	-	-	X	-	-
R260	-	-	-	-	-	-	X	-
RT105	-	X	X	-	-	-	-	-
RT135	-	-	-	X	-	-	-	-
RT165	-	-	-	-	-	X	-	-
RT195 - NEW	-	-	-	-	-	X	-	-
RT195 - NEW	-	-	-	-	-	X	-	-
RT195 - NEW	-	-	-	-	-	X	-	-
RT215	-	-	-	-	-	-	X	-
ULM 412 H	-	-	X	-	-	-	-	-
ULM 412 H	-	-	X	-	-	-	-	-
ULM 415 H	-	-	X	-	-	-	-	-
ULM 415 H	-	-	X	-	-	-	-	-
V210 - NEW	-	-	-	X	-	X	-	-
V230 - NEW	-	-	-	-	-	X	-	-
V275 - NEW	-	-	-	-	-	X	X	-
V330 GEN:2	-	-	-	-	-	-	X	-
V330 GEN:2	-	-	-	-	-	-	X	-
VT230 - NEW	-	-	-	-	-	-	X	-
VT275 - NEW	-	-	-	-	-	-	X	-

EQUIPEMENT OBLIGATOIRE DES MACHINES :  + 



SOLUTIONS DE DÉNEIGEMENT (MACHINES COMPACTES)

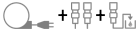
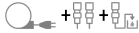

- Turbine à double étage pour plus d'efficacité de déneigement.
- Orientation de la goulotte réglable mécaniquement.
- Déneigement efficace et nettoyage parfait des surfaces en une seule fois.

	SBL 1800	SBL 2100
Poids (kg)	480	540
Hauteur hors tout (mm)	1500	2100
Largeur (mm)	1800	2100
Diamètre 1 (mm)	450	450
Diamètre 2 (mm)	420	420
Equipement Machine		

Compatibilité machine		
All-Tach®	N51502228	N51502229
1650R	X	-
1650RT	X	-
1850RT	X	-
1900R	X	-
1950RT	X	-
1950RT	X	-
1950RT	X	-
1950RT	X	-
2100V	X	X
2100VT	X	X
2150RT	-	X
2200R	-	X
2300V	X	X
2300VT	X	X
2600R	-	X
2700V NXT2	X	-
2750V	X	X
2750VT	X	X
3300V NXT2	-	X
4200V	-	X
R165	X	-
R220	-	X
R260	-	X
RT165	X	-
RT185	X	-
RT195 - NEW	X	-
RT195 - NEW	X	-
RT195 - NEW	X	-
RT215	-	X
V210 - NEW	X	X
V230 - NEW	X	X
V275 - NEW	X	X
V330 GEN:2	-	X
V330 GEN:2	-	X
VT210 - NEW	X	X
VT230 - NEW	X	X

	SBL 1800	SBL 2100
Compatibilité machine		
VT275 - NEW	X	X

EQUIPEMENT OBLIGATOIRE DES MACHINES :  +  + 

STAGING

SOLUTION DE NIVELLEMENT

Gamme

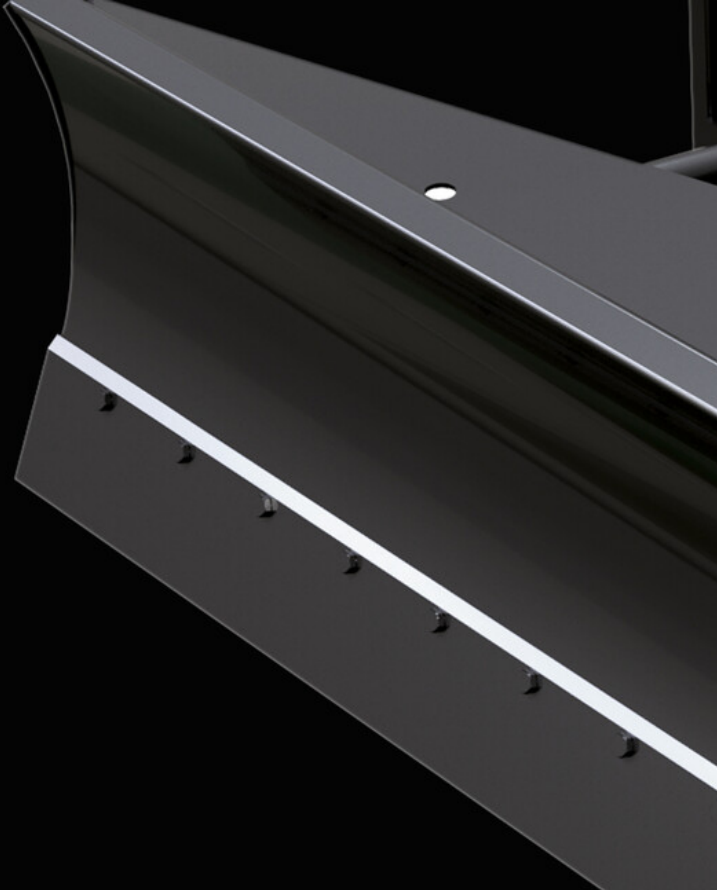

- 336 Lame remonte tas **NOUVEAU**
- 338 Solution de Nivellement (Machines compactes)

- 340 Solution de Nivellement - Hydraulique (Machines compactes)
- 343 Solution de Nivellement - Manuel (Machines compactes)



NOUVEAU

LAME REMONTE TAS



- Conception robuste avec des surfaces arrondies pour éviter l'accumulation du grain.
- Bords en polyuréthane pour protéger les surfaces susceptibles d'être endommagées par l'accessoire.
- Accessoire indispensable pour pousser le grain.
- Gain de place dans l'installation.
- Gain de temps pour l'opérateur.

[L'image 3D en haut de cette page représente la référence BLGP 2320 / 3900 - 52812920].

BLGP 2320 / 3900

Poids (kg)	439
Hauteur hors tout (mm)	946
Longueur hors-tout (mm)	3942
Largeur (mm)	2320

Compatibilité machine

Numéro de référence	52812920
MLT 635-130 PS+	X
MLT 635-140 V+	X
MLT 733-115 LSU	X
MLT 737-130 PS+	X
MLT 741-130 PS+	X
MLT 741-140 V+	X
MLT 841-145 PS+	X
MLT 850-145 V+	X
MLT-X 732	X
MLT-X 735 T LSU	X
MLT-X 735 T LSU (70 KW)	X
MLT-X 737-130 PS+	X
MLT-X 841 - 145 PS+	X
MLT-X 850-145 V+	X

EQUIPEMENT OBLIGATOIRE DES MACHINES : ✕



SOLUTION DE NIVELLEMENT (MACHINES COMPACTES)



- Orientation : mécanique ou hydraulique (2 cylindres).
- Plaque d'usure boulonnée.
- Pour toutes les applications de poussée de matériaux.

	BLD 1525
Poids (kg)	240
Hauteur hors tout (mm)	677
Largeur (mm)	1525
Profondeur (mm)	813

Compatibilité machine	
All-Tach®	N700396
Tablier 4 points	N750996
Tablier Euro	N51502207
AL420	X
AL430	X
AL530	X
MLA 4-50 H	X
MLA 4-50 H-C	X
MLA 5-50 H	X



SOLUTION DE NIVELLEMENT - HYDRAULIQUE (MACHINES COMPACTES)



- Orientation hydraulique continue et facile d'utilisation (2 cylindres).
- Pour toutes les applications de poussée de matériaux.
- Plaque d'usure boulonnée.

	BLD 1080 H	BLD 1480 H	BLD 1800 H (a)	BLD 1800 H (b)	BLD 1800 H (c)
Poids (kg)	195	230	270	270	305
Hauteur hors tout (mm)	977	677	677	677	677
Largeur (mm)	1080	1480	1800	1800	1800
Profondeur (mm)	813	813	813	813	813

Compatibilité machine					
All-Tach®	N726033	N736037	N757043	N51502490	N51502491
1050R	-	X	-	-	-
1050RT	-	X	-	-	-
1350R NXT2	-	X	-	-	-
1350RT	-	X	-	-	-
1640 E	X	-	-	-	-
1650R	-	-	X	-	-
1650RT	-	-	X	-	-
1900R	-	-	-	X	-
1950RT	-	-	X	-	-
1950RT	-	-	X	-	-
1950RT	-	-	X	-	-
1950RT	-	-	X	-	-
2100V	-	-	-	X	-
2200R	-	-	-	X	-
2300V	-	-	-	X	-
2600R	-	-	-	-	X
2750V	-	-	-	-	X
R105	-	X	-	-	-
R165	-	-	X	-	-
R220	-	-	-	X	-
R260	-	-	-	-	X
RT105	-	X	-	-	-
RT135	-	X	-	-	-
RT165	-	-	X	-	-
RT195 - NEW	-	-	X	-	-
RT195 - NEW	-	-	X	-	-
RT195 - NEW	-	-	X	-	-
V210 - NEW	-	-	-	X	-
V230 - NEW	-	-	-	X	-
V275 - NEW	-	-	-	-	X

EQUIPEMENT OBLIGATOIRE DES MACHINES : 

	BLD 2000 H (a)	BLD 2000 H (b)	BLD 2135 H	BLD 2365 H
Poids (kg)	305	305	470	510
Hauteur hors tout (mm)	677	677	677	677
Largeur (mm)	2000	2000	2135	2365
Profondeur (mm)	813	813	813	933

Compatibilité machine				
All-Tach®	N757044	N51502492	N51502085	N700264
2300VT	-	-	X	-
2600R	-	X	-	-
2700V NXT2	X	-	-	-
2750V	-	X	-	-
2750VT	-	-	X	-
3300V NXT2	-	-	X	-
4200V	-	-	-	X
R260	-	X	-	-
V330 GEN:2	-	-	X	-
V330 GEN:2	-	-	X	-
VT230 - NEW	-	-	X	-
VT275 - NEW	-	-	X	-

EQUIPEMENT OBLIGATOIRE DES MACHINES : 



SOLUTION DE NIVELLEMENT - MANUEL (MACHINES COMPACTES)



- Orientation : mécanique ou hydraulique (2 cylindres).
- Plaque d'usure boulonnée.
- Pour toutes les applications de poussée de matériaux.

	BLD 1080	BLD 1480	BLD 1800 (a)	BLD 1800 (b)	BLD 2000 (a)	BLD 2000 (b)
Poids (kg)	135	185	205	205	288	288
Hauteur hors tout (mm)	677	677	677	677	677	677
Largeur (mm)	1080	1480	1800	1800	2000	2000
Profondeur (mm)	813	813	813	813	813	813

Compatibilité machine						
All-Tach®	N726032	N736036	N51502488	N757041	N51502489	N757042
1050R	-	X	-	-	-	-
1050RT	-	X	-	-	-	-
1350R NXT2	-	X	-	-	-	-
1350RT	-	X	-	-	-	-
1640 E	X	-	-	-	-	-
1650R	-	-	X	-	-	-
1650RT	-	-	-	X	-	-
1900R	-	-	-	X	-	-
1950RT	-	-	-	X	-	-
1950RT	-	-	-	X	-	-
1950RT	-	-	-	X	-	-
1950RT	-	-	-	X	-	-
2100V	-	-	-	X	-	-
2200R	-	-	-	X	-	-
2300V	-	-	-	X	-	-
2600R	-	-	-	X	-	X
2700V NXT2	-	-	-	-	X	-
2750V	-	-	-	-	X	-
R105	-	X	-	-	-	-
R165	-	-	X	-	-	-
R220	-	-	-	X	-	-
R260	-	-	-	X	-	X
RT105	-	X	-	-	-	-
RT135	-	X	-	-	-	-
RT165	-	-	-	X	-	-
RT195 - NEW	-	-	-	X	-	-
RT195 - NEW	-	-	-	X	-	-
RT195 - NEW	-	-	-	X	-	-
V210 - NEW	-	-	-	X	-	-
V230 - NEW	-	-	-	X	-	-
V275 - NEW	-	-	-	-	X	-

EQUIPEMENT OBLIGATOIRE DES MACHINES : ✕

DIVERS ACCESSOIRES

Gamme



346 Panier Matériaux **NOUVEAU**

349 Scie à grappin d'élagage **NOUVEAU**

351 Sécateur (Machines compactes) **NOUVEAU**

353 Tarière (Machines compactes) **NOUVEAU**

355 Tondeuse à axe vertical (Machines compactes) **NOUVEAU**



NOUVEAU

PANIER MATÉRIAUX



- Portée de 1,2 m / 4 ft et capacité de 1000 kg / 2205 lb.
[La photo 3D en haut de cette page est la référence MB 2000 / 1000 - 52596600].

- Transport et stockage facilités par sa pliability.
- Solution efficace et peu coûteuse pour le déplacement en toute sécurité des matériaux dans tous types d'application, d'environnement et de météorologie.
- Ouverture frontale facilitant le chargement de palettes.



	MB 2000 / 1000
Distance du centre de gravité (mm)	694
Capacité nominale (kg)	1000
Poids (kg)	400
Hauteur hors tout (mm)	1215
Longueur hors-tout (mm)	1632
Largeur (mm)	2056
Profondeur (mm)	1120
Équipement Machine	×

Compatibilité machine	
Numéro de référence	52596600
MLT 630-115	X
MLT 630-115 V	X
MLT 630-115 V CP	X
MLT 635-130 PS+	X
MLT 635-140 V+	X
MLT 730-115 V	X
MLT 730-115 V CP	X
MLT 733-115 LSU	X
MLT 737-130 PS+	X
MLT 741-130 PS+	X
MLT 741-140 V+	X
MLT 841-145 PS+	X
MLT 850-145 V+	X
MLT 940-140 V+	X
MLT 1041-145 PS+L	X
MLT-X 625-75 H	X
MLT-X 735 T LSU	X
MLT-X 737-130 PS+	X
MLT-X 741 T LSU	X
MLT-X 841 - 145 PS+	X
MLT-X 850-145 V+	X
MLT-X 1041-145 PS+L	X
MT 625 H	X
MT 625 H Comfort	X
MT 625 HA	X
MT 730 H	X
MT 735 75D ST5	X
MT 930 H	X
MT 930 HA	X
MT 935 75D ST5	X
MT 1135 75 D	X
MT 1135 H 100D	X
MT 1335 75D ST5	X
MT 1335 100D ST5	X

MB 2000 / 1000

Compatibilité machine	
MT 1335 H 75D ST5	X
MT 1335 H 100D ST5	X
MT 1440 A ST5	X
MT 1440 easy ST5	X
MT 1440 HA ST5	X
MT 1440 ST5	X
MT 1840 A 100D ST5 S1	X
MT 1840 easy ST5	X
MT 1840 HA	X
MT 1840 ST5	X
MT-X 733	X
MT-X 1440	X
MT-X 1440 A	X
MT-X 1840	X
MT-X 1840 A	X

EQUIPEMENT OBLIGATOIRE DES MACHINES : X



NOUVEAU



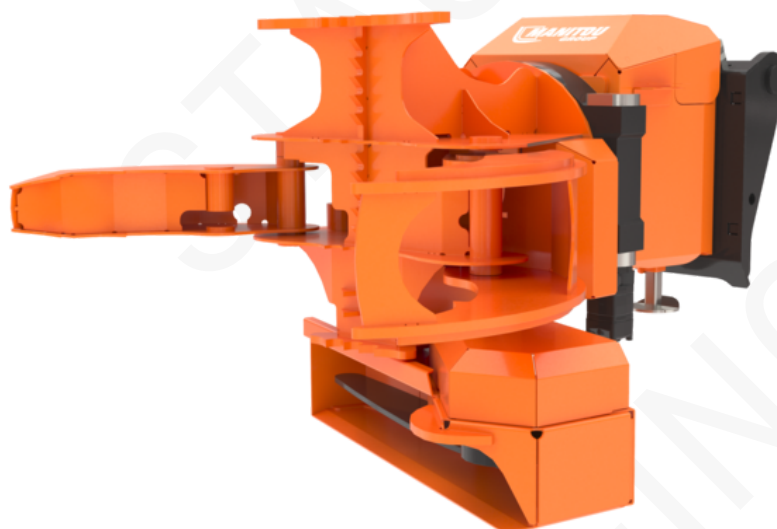

SCIE À GRAPPIN D'ÉLAGAGE

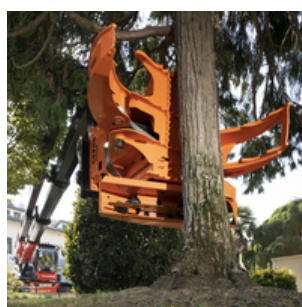

- Une seule valve hydraulique à double effet est nécessaire.
- Prédisposition de la plateforme requise.
- Fabriqué en acier Hardox® à haute résistance.
- Technologie robuste, faible usure et faible entretien.
- Rotation puissante - l'accessoire pivote à l'infini pour s'adapter parfaitement à l'arbre.
- Pince puissante pour une prise sûre des troncs et branches récoltés.
- Utilisé pour abattre des arbres de manière sécuritaire.
- Peut couper des branches de 750 mm / 30 in de diamètre.
- Chaîne lubrifiée avec de la graisse car elle reste beaucoup plus longtemps sur la chaîne.
- Suspension sur la scie pour éviter de se plier lors de la coupe de l'arbre.

[La photo 3D en haut de cette page est la référence PRGRS 750 - 52810813].



	PRGSA 750
Distance du centre de gravité (mm)	800
Capacité nominale (kg)	3600
Poids (kg)	1060
Hauteur hors tout (mm)	1205
Longueur hors-tout (mm)	1982
Largeur (mm)	1492
Diamètre maximum (mm)	750
Équipement Machine	 +  +  + 
Système hydraulique	Oui

Compatibilité machine	
Numéro de référence E-RECO	52810813
MRT 2260	X
MRT 2260 e	X
MRT 2570	X
MRT 2660	X
MRT 2660 e	X
MRT 3060	X
MRT-X 2260	X
MRT-X 2570	X
MRT-X 2660	X
MRT-X 3060	X

EQUIPEMENT OBLIGATOIRE DES MACHINES :  +  +  + 



NOUVEAU

SÉCATEUR (MACHINES COMPACTES)



- Rayon de braquage de 90° de chaque côté.
- Branches \varnothing max 15 cm / 6 in.
- Il est recommandé d'utiliser la grille du pare-brise.
- Une prédisposition électrique sur la tête de flèche est également recommandée.
- Utilisation d'une télécommande.

- Excellent accessoire pour enlever facilement les arbres, les branches et les broussailles des zones difficiles d'accès, des pâturages envahis, des champs et des rangées de clôtures.

[La photo 3D en haut de cette page est la référence PRC 1500 / 180R SK - 52728899].



	PRC 1500 / 180 R
Distance du centre de gravité (mm)	494
Poids (kg)	300
Hauteur hors tout (mm)	650
Longueur hors-tout (mm)	1545
Largeur (mm)	1200
Diamètre maximum (mm)	150
Equipement Machine	

Compatibilité machine	
All-Tach®	52728899
Tablier 4 points	52741065
Tablier Euro	52741064
GCT 3-14	X
GCT 3-14 +	X
ULM 412 H	X
ULM 412 H	X
ULM 415 H	X
ULM 415 H	X

EQUIPEMENT OBLIGATOIRE DES MACHINES : 



NOUVEAU

TARIÈRE (MACHINES COMPACTES)



- Tarière à entraînement planétaire.
- Carter moteur boulonné.
- Embout hexagonal et verrouillage de la mèche avec goupille.
- Support de tarière.
- Plusieurs diamètres et types de mèches pour répondre au mieux à vos besoins (sol terreux, mixte, rocheux et asphalte).
- Plusieurs extensions de mèche de tarière (500 mm / 20 in ou 1000 mm / 39 in) disponibles pour accroître la profondeur de forage.
- Débit hydraulique min/max = 25-70 l/min / 7-18 gpm.
- Diamètre max de la mèche = 600 mm / 24 in.
- Les mèches de tarière sont vendues séparément.
- Mèche pour tarière sol terreux - AB Earth 150/1000 - ref 52773069
- Mèche pour tarière sol mixte - AB Mixed 150/1000 - ref 52773070
- Mèche pour tarière sol mixte - AB Mixed 250/1000 - ref 52753012
- Mèche pour tarière sol rocheux et asphalte - AB Rocky 150/1000 - ref 52773084
- Accessoire idéal pour creuser des trous et installer une barrière, des poteaux de clôture, ou planter des arbres.



	A 110 H
Poids (kg)	110
Largeur (mm)	352
Équipement Machine	

Compatibilité machine	
All-Tach®	52728005
Tablier 4 points	52741078
Tablier Euro	52741077
AL420	X
AL430	X
AL530	X
GCT 3-14	X
GCT 3-14	X
GCT 3-14+	X
GCT 3-14 +	X
MLA 4-50 H	X
MLA 4-50 H-C	X
MLA 5-50 H	X
ULM 412 H	X
ULM 412 H	X
ULM 415 H	X
ULM 415 H	X

EQUIPEMENT OBLIGATOIRE DES MACHINES : 



NOUVEAU

TONDEUSE À AXE VERTICAL (MACHINES COMPACTES)



- Fauche les herbes hautes (jusqu'à 30 cm / 12 in de haut) et broie les végétaux allant jusqu'à 2-3 cm / 1 in de diamètre.
- Rotor équipé de marteaux.
- Chaînes de protection avant.
- Système flottant avec parallélogramme.
- Accessoire indispensable pour l'entretien des parcs et jardins.
- Efficace : coupe l'herbe et les petites branches en un seul passage.
- Tout terrain : travaille facilement sur un terrain accidenté grâce à son système flottant avec parallélogramme.
- Équipé de chaînes à l'avant pour minimiser les projections.

[La photo 3D en haut de cette page est la référence MV 1500 - 52728002].



	MV 1500
Poids (kg)	268
Hauteur hors tout (mm)	633
Longueur hors-tout (mm)	999
Largeur (mm)	1664
Équipement Machine	

Compatibilité machine	
All-Tach®	52728002
Tablier 4 points	52741076
Tablier Euro	52741075
GCT 3-14	X
GCT 3-14	X
GCT 3-14+	X
GCT 3-14 +	X
ULM 412 H	X
ULM 412 H	X
ULM 415 H	X
ULM 415 H	X









EQUIPEMENT OBLIGATOIRE DES MACHINES : 

MANITOU propose, en standard, le système de reconnaissance des accessoires sur sa nouvelle génération de chariots télescopiques rotatifs MRT.

Ce système utilise la technologie de radio-identification RFID, très largement utilisée dans l'industrie et la distribution. Cette technique autonome permet de récupérer et d'enregistrer des données à distance. La machine détecte l'accessoire en tête de flèche, analyse ses données et propose directement la configuration de travail correspondante (enveloppe de travail + vitesse de déplacement + sécurité).

Cette technologie fournit le tableau de charge en temps réel, en tenant compte de l'angle de rotation de la tourelle et de la position des stabilisateurs de la machine et conformément à la norme sur les grues mobiles.

TABLEAU DES SYMBOLES

	Aucune prédisposition requise
	Ligne hydraulique en tête de flèche
	Retour hydraulique au réservoir
	Prédisposition électrique
	Prédisposition nacelle
	Prédisposition pinces à pneus, pinces à vérins
	Contactez votre concessionnaire Manitou (solution spéciale proposée)
	Charge suspendue : lire le manuel d'utilisateur
	Machine équipée de la reconnaissance d'accessoires



Agriculture



Construction



Industrie

NOTES

A series of horizontal dashed lines for writing notes.

NOTES

A series of 20 horizontal dashed lines for writing notes.

MANITOU GROUP ATTACHMENTS

Siège Social

B.P. 249 - 430 rue de l'Aubinière

44150 Ancenis Cedex - France

Tel: +33 (0)2 40 09 10 11 - Fax: +33 (0)2 40 09 10 97

www.manitou.com



Cette publication présente le descriptif des versions et possibilités de configuration des produits Manitou qui peuvent différer en équipement. Les équipements présentés dans cette brochure peuvent être de série, en option, ou non disponibles suivant les versions. Manitou se réserve le droit, à tout moment et sans préavis, de modifier les spécifications décrites et représentées. Les spécifications portées n'engagent pas le constructeur. Pour plus de détails, contactez votre concessionnaire Manitou. Document non contractuel. Présentation des produits non contractuelle. Liste des spécifications non exhaustive. Les logos ainsi que l'identité visuelle de l'entreprise sont la propriété de Manitou et ne peuvent être utilisés sans autorisation. Tous droits réservés. Les photos et schémas contenus dans la présente brochure ne sont fournis qu'à des fins de consultation et à titre indicatif.

Manitou BF SA - Société anonyme à conseil d'administration - Capital social : 39 668 399 euros - 857 802 508 RCS Nantes